

**REQUIRED TOOLS AND MATERIALS:**



• Two (2) Capable Adults



• Carpenter's Level



• Tape Measure



• Shovel & Post Hole Digger



• Wood Board (scrap)



• Sawhorse or Support Table



• Wedge

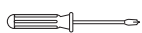

• Phillips Screwdriver



• Hammer



• Step Ladder 8ft. (2.4 m)



• Safety Glasses



• Heavy-Duty Tape

• Container to Mix



CONCRETE  
540 LBS.  
(245 KG.)

• (2 each) Wrenches and/or Socket Wrenches and Sockets (Deep-Well Sockets are Recommended).



7/16" 1/2" 9/16" 3/4"

AND/OR



1/2" 9/16" 3/4"



• Extension is Recommended

**OPTIONAL TOOLS AND MATERIALS:**

• Large and Small Adjustable Wrenches

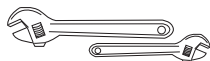

# Inground System Owners Manual

Customer Service Center

• N53 W24700 South Corporate Circle • Sussex, WI 53089 • U.S.A.

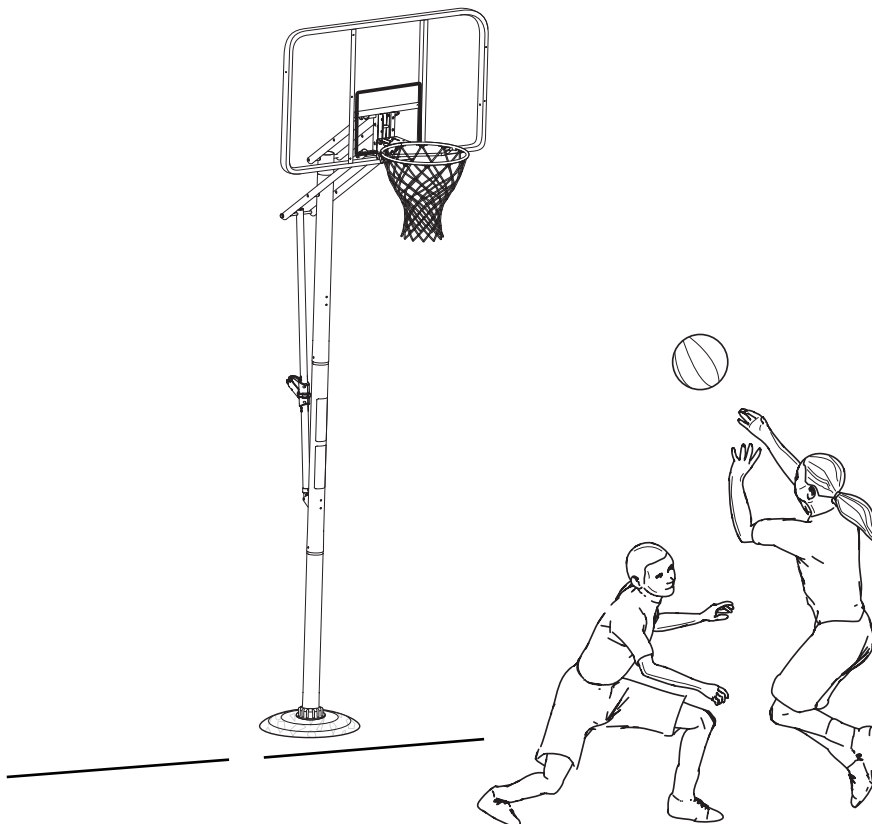

**Adult Assembly Required.**

This manual, accompanied by sales receipt, should be saved and kept on hand as a convenient reference, as it contains important information about your model.



**! WARNING!**

READ AND UNDERSTAND OPERATOR'S MANUAL BEFORE USING THIS UNIT.

FAILURE TO FOLLOW OPERATING INSTRUCTIONS COULD RESULT IN INJURY OR DAMAGE TO PROPERTY.

**Write Model Number From Box Here:**

Toll-Free Customer Service Number for U.S: 1-800-558-5234,  
For Canada: 1-800-284-8339,  
For Europe: 00 800 555 85234 (Sweden: 009 555 85234),  
For Australia: 1800 632 792  
Internet Address: [www.huffysports.com](http://www.huffysports.com) [www.spalding.com](http://www.spalding.com)

# Systeme de poteau carré Manuel de l'utilisateur

Service clientèle

• N53 W24700 South Corporate Circle • Sussex, WI 53089 • É.-U.

# Viereckiges Stangensystem Benutzerhandbuch

Kundendienstzentrale

• N53 W24700 South Corporate Circle • Sussex, WI 53089 • U.S.A.

# Sistema de fijación en el piso Manual del propietario

Centro de Servicio al Cliente

• N53 W24700 South Corporate Circle • Sussex, WI 53089 • EE.UU.

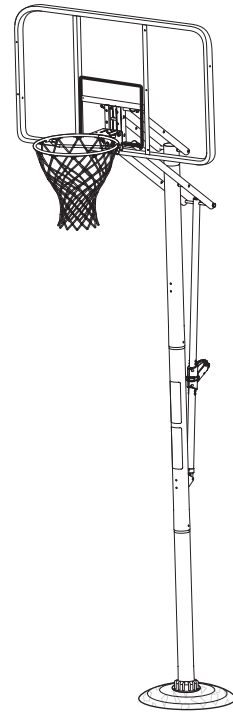

*Assemblage exclusivement réservé à un adulte.*

*Zusammenbau nur durch Erwachsene.*

*Il montaggio va eseguito da persone adulte.*

Ce manuel, accompagné du justificatif d'achat, devra être conservé pour référence ultérieure, dans la mesure où il contient des informations importantes sur votre modèle.

Diese Anleitung sollte zusammen mit dem Kaufbeleg griffbereit aufbewahrt werden, da sie wichtige Informationen über Ihr Modell enthält.

Il presente manuale, accompagnato dallo scontrino, deve essere conservato e tenuto a portata di mano come documento di facile consultazione, in quanto contiene informazioni importanti su questo modello.

Inscrivez ici le numéro de modèle qui apparaît sur la boîte:

Die Modellnummer vom Verpackungskarton hier eintragen:

Escriba aquí el número de modelo que viene en la caja:



**AVERTISSEMENT!**  
**WARNUNG!**  
**¡ADVERTENCIA!**



LISEZ CE MANUEL D'UTILISATION AVANT D'UTILISER CET APPAREIL

SOUS PEINE DE BLESSURES OU DE DÉGÂTS MATÉRIELS.

DAS BENUTZERHANDBUCH VOR GEBRAUCH DIESES PRODUKTS SORGFÄLTIG DURCHLESEN.

EIN MISSACHTEN DIESER BETRIEBSANLEITUNG KANN VERLETZUNGEN ODER SACHSCHÄDEN ZUR FOLGE HABEN.

LEA Y ENTIENDA EL MANUAL DEL OPERADOR ANTES DE USAR ESTA UNIDAD.

SI NO SE SIGUEN LAS INSTRUCCIONES DE OPERACIÓN SE PODRÍA OCASIONAR UNA LESIÓN O DAÑOS A LA PROPIEDAD.

Numéro vert du Service clientèle - États-Unis: 1-800-558-5234, Canada: 1-800-2284-8339,

Europe: 00 800 555 85234 (Suède: 009 555 85234), Australie: 1800 632 792

Adresse Internet: [www.huffysports.com](http://www.huffysports.com) [www.spalding.com](http://www.spalding.com)

Gebührenfreie Telefonnummer für die USA: 1-800-558-5234, für Kanada: 1-800-284-8339, für Europa: 00 800 555 85234 (Schweden: 009 555 85234), für Australien: 1800 632 792 Internet-Adresse: [www.huffysports.com](http://www.huffysports.com) [www.spalding.com](http://www.spalding.com)











Número telefónico sin costo del Departamento de Servicio al Cliente en EE.UU.: 1-800-558-5234, Para Canadá: 1-800-284-8339, Para Europa: 00 800 555 85234 (Suecia: 009 555 85234), Para Australia: 1800 632 792

Dirección en Internet: [www.huffysports.com](http://www.huffysports.com) [www.spalding.com](http://www.spalding.com)

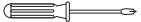

**OUTILS ET MATÉRIEL  
REQUIS:**

**BENÖTIGTE WERKZEUGE  
UND MATERIALIEN:**

**HERRAMIENTAS Y  
MATERIALES REQUERIDOS:**

-  • Deux (2) adultes capables
-  • Mètre
-  • Planche en bois (chute)
-  • Niveau à bulle
-  • Chevalet de sciage ou table
-  • Échelle de 2,4 m
-  • Pelle et bêche arrière
-  • Marteau
-  • Cale
-  • Ruban extra-fort
-  • Tournevis cruciforme
-  • Lunettes de sécurité

-  • Zwei (2) zur Ausführung dieser Arbeit fähige Erwachsene
-  • Maßband
-  • Holzstück (Ausschuß)
-  • Wasserwaage
-  • Sägebock oder Stütztisch
-  • Stufenleiter, 2,4 m (8 Fuß)
-  • Schaufel und Erdlochbohrer
-  • Hammer
-  • Keil
-  • Hochstrapazierfähiges Klebeband
-  • Kreuzschlitzschraubenzieher
-  • Schutzbrille

-  • Dos (2) adultos capaces
-  • Cinta de medir
-  • Tabla de madera (un trozo)
-  • Nivel de carpintero
-  • Caballete o mesa de apoyo
-  • Escalera de mano de 8 pies (2.4 m)
-  • Pala y excavador del orificio para el poste
-  • Martillo
-  • Cuña
-  • Cinta adhesiva fort
-  • Destornillador Phillips
-  • Gafas de seguridad

- Deux clés et/ou clés à douilles et deux douilles (douilles longues recommandées).

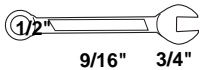

ET/OU

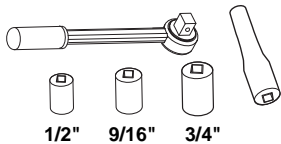

- Une extension est recommandée.



- Récipient pour mélanger



- (je 2) Schrauben - und/oder Steckschlüssel (tiefe Einsätze empfohlen).

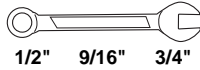

UND/ODER

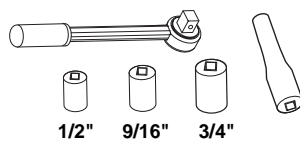

- Verlängerung wird empfohlen



- Behälter zum Mischen



- (2 de cada una) llaves de tuercas y/o llaves de tuercas de boca tubular y casquillos (se recomiendan casquillos profundos).

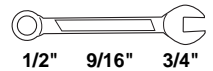

Y/O

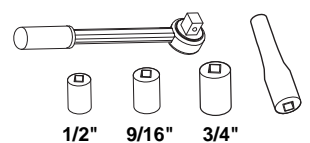

- Se recomienda una extensión



- Recipiente para mezclar



**OUTILS ET MATÉRIEL  
FACULTATIFS:**

**WEITERE NÜTZLICHE  
WERKZEUGE UND MATERIALIEN:**

**HERRAMIENTAS Y  
MATERIALES OPCIONALES:**

- Petites et grandes clés anglaises

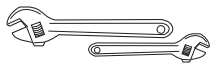

- Große und kleine verstellbare Schraubenschlüssel

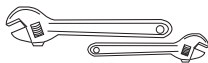

- Llaves de tuercas ajustables grandes y pequeñas

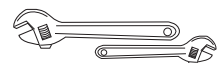



## SAFETY INSTRUCTIONS



FAILURE TO FOLLOW THESE SAFETY INSTRUCTIONS MAY RESULT IN SERIOUS INJURY, PROPERTY DAMAGE AND WILL VOID WARRANTY.

*Owner must ensure that all players know and follow these rules for safe operation of the system.*

To ensure safety, do not attempt to assemble this system without following the instructions carefully. Proper and complete assembly, use and supervision is essential for proper operation and to reduce the risk of accident or injury. A high probability of serious injury exists if this system is not installed, maintained, and operated properly. Check entire box and inside all packing material for parts and/or additional instructional material. Before beginning assembly, read the instructions and identify parts using the hardware identifier and parts list in this document.

- If using a ladder during assembly, use extreme caution.
- Two (2) capable adults are recommended for this operation.
- Seat the pole sections properly. Failure to do so could allow the pole sections to separate during play.
- Before digging, contact utility company to locate underground power cables, gas, and water lines. Ensure there are no overhead power lines within 20 ft. (7 m) radius of pole location.
- Climate, corrosion, excessive use, or misuse could result in system failure.
- If technical assistance is required, contact Customer Service.
- Minimum operational height is 6'6" (1.98 m) to the bottom of backboard.
- This equipment is intended for home recreational use only and NOT excessive competitive play.
- Read and understand the warning label affixed to pole.
- The life of your basketball pole depends on many conditions. The climate, placement of the pole, the location of the pole, exposure to corrosives such as pesticides, herbicides, or salts are all important.
- Adult supervision is recommended when adjusting height.
- Serious injury could occur if teeth/face come in contact with backboard, net, or rim.

*Most injuries are caused by misuse and/or not following instructions. Use caution when using this system.*



## CONSIGNES DE SÉCURITÉ



SUIVEZ CES CONSIGNES DE SÉCURITÉ SOUS PEINE DE PROVOQUER DES BLESSURES GRAVES, DES DÉGÂTS MATÉRIELS ET L'ANNULATION DE LA GARANTIE..

*Le propriétaire doit s'assurer que tous les joueurs connaissent et suivent ces règles d'utilisation sûre du système.*

Par mesure de sécurité, n'essayez pas de monter ce système sans suivre scrupuleusement les instructions. Un montage, une utilisation et une supervision corrects et complets sont indispensables à un bon fonctionnement et à la réduction des risques d'accident ou de blessure. Il existe un haut risque de blessures graves si ce système n'est pas correctement installé, entretenu et utilisé. Vérifiez bien le carton et tout le matériel d'emballage pour y trouver toutes les pièces et/ou d'autres instructions. Avant de commencer le montage, lisez les instructions et identifiez les pièces à l'aide de la liste d'identification et de la liste des pièces de ce document.

- Si vous utilisez une échelle en cours de montage, soyez extrêmement prudent.
- Il est recommandé de s'y prendre à deux (2) (adultes) pour réaliser cette opération.
- Emboîtez correctement les sections de poteau. Elles risquent sinon de se déboîter en cours de jeu.
- Avant de creuser, contactez les fournisseurs d'électricité, gaz et eau pour situer les câbles d'alimentation et les conduites de gaz et d'eau enfouis. Assurez-vous qu'aucune ligne aérienne d'électricité ne se trouve dans un rayon de 7 m de l'emplacement du poteau.
- Les conditions climatiques, la corrosion, une utilisation excessive ou une mauvaise utilisation risquent de provoquer la panne du système.
- Pour toute assistance technique, contactez le service clientèle.
- La hauteur minimale d'utilisation est de 1,98 m (6'6") jusqu'à la base du panneau.
- Ce matériel est réservé à un but récréatif à domicile et NON PAS à un jeu extrêmement compétitif.
- Lisez et comprenez l'étiquette d'avertissement fixée au poteau.
- La durée de vie de votre poteau de basket-ball dépend de bien des facteurs. Le climat, la position du poteau, son emplacement, son exposition à des agents corrosifs tels que des pesticides, des herbicides ou des sels sont tous des facteurs importants.
- La supervision d'un adulte est recommandée pour le réglage de la hauteur.
- Risque de blessures graves si les dents ou le visage viennent heurter le panneau, le cerceau ou le filet.

*La plupart des blessures sont causées par une utilisation impropre et/ou le non-respect des instructions. Soyez prudent lorsque vous utilisez ce système.*



## SICHERHEITSHINWEISE



**EIN MISSACHTEN DIESER SICHERHEITSHINWEISE KANN ZU SCHWEREN VERLETZUNGEN UND/ODER SACHSCHÄDEN FÜHREN UND MACHT DIE GARANTIE UNWIRKSAM.**

*Der Eigentümer muss sicherstellen, dass alle Spieler diese Regeln für einen sicheren Betrieb des Systems kennen und befolgen.*

Aus Sicherheitsgründen darf dieses System nur unter sorgfältiger Beachtung der Anleitung zusammengebaut werden. Eine ordnungsgemäße und vollständige Montage, Verwendung und Aufsicht ist für den richtigen Betrieb und zur Reduzierung des Unfall- oder Verletzungsrisikos absolut erforderlich. Bei einer unsachgemäßen Installation und Wartung und bei einem falschen Betrieb dieses Systems besteht ein hohes Risiko schwerer Verletzungen. Den ganzen Karton und alle darin befindlichen Verpackungsmaterialien auf Bauteile und/oder zusätzliche Anleitungen inspizieren. Vor Beginn des Zusammenbaus die Anleitung durchlesen und anhand des Schlüssels zur Identifizierung der Befestigungsteile und der Teilliste in diesem Dokument die einzelnen Bauteile bestimmen.

- Bei Gebrauch einer Leiter während des Zusammenbaus extrem vorsichtig vorgehen.
- Diese Arbeit sollte von zwei (2) dazu fähigen Erwachsenen ausgeführt werden.
- Die einzelnen Stangenteile richtig zusammenfügen, um eine Trennung der Stangenteile voneinander beim Spielbetrieb zu vermeiden.
- Vor irgendwelchen Grabungen die entsprechenden Versorgungsunternehmen verständigen, um sich über den Verlauf unterirdischer Strom-, Gas- und Wasserleitungen informieren zu lassen. Sicherstellen, dass in einem 7 m (20 Fuß)-Radius vom Aufstellort der Stange keine Oberleitungen verlaufen.
- Klimatische Bedingungen, Korrosion, übermäßiger Gebrauch oder Fehlgebrauch kann zu Systemstörungen führen.
- Technische Unterstützung kann vom Kundendienst angefordert werden.
- Die Mindestspielhöhe beträgt 1,98 m (6,5 Fuß) bis zum unteren Rand der Korbwand.
- Diese Vorrichtung ist nur für den Freizeitgebrauch zu Hause, NICHT aber für ein übermäßig wettkämpfbetontes Spiel vorgesehen.
- Den an der Stange angebrachten Warnaufkleber aufmerksam lesen.
- Die Nutzungsdauer Ihrer Basketballstange hängt von zahlreichen äußeren Umständen ab. Klimabedingungen, Platzierung und Aufstellort der Stange, Angriffe durch korrodierende Substanzen wie Ungeziefer- und Pflanzvernichtungsmittel oder Salz - all das sind wichtige Faktoren.
- Alle Höhenverstellungen sollten von Erwachsenen beaufsichtigt werden.
- Der Kontakt von Zähnen/Gesicht mit der Korbwand, dem Korbrand oder dem Netz kann schwere Verletzungen zur Folge haben.

*Die meisten Verletzungen werden durch einen Fehlgebrauch bzw. ein Missachten der Anleitungen verursacht.*

*Bei der Verwendung dieses Systems vorsichtig vorgehen.*



## INSTRUCCIONES DE SEGURIDAD



**EL INCUMPLIMIENTO DE ESTAS INSTRUCCIONES DE SEGURIDAD PUEDE DAR COMO RESULTADO LESIONES GRAVES, DAÑOS MATERIALES Y ANULAR LA GARANTÍA.**

*El propietario debe asegurarse de que todos los jugadores conozcan y obedezcan estas reglas para la operación segura del sistema.*

Por su seguridad, no intente montar este sistema sin seguir cuidadosamente las instrucciones. Es esencial el montaje completo, y el uso y la supervisión adecuados para la operación correcta del sistema y para reducir el riesgo de accidentes o lesiones. Existe una alta probabilidad de sufrir lesiones graves si este sistema no se instala, mantiene y opera adecuadamente. Revise toda la caja y el interior de todo el material de embalaje para encontrar todas las piezas y/o material instructivo adicional. Antes de comenzar el montaje, lea las instrucciones e identifique las piezas usando el identificador de herraje y la lista de piezas contenidos en este documento.

- Si utiliza una escalera de mano durante el montaje, tenga mucho cuidado.
- Se recomienda que dos (2) adultos capaces realicen esta operación.
- Asiente correctamente las secciones del poste. Si no lo hace, las secciones del poste podrían separarse durante el juego.
- Antes de excavar, comuníquese con las compañías de servicios públicos para ubicar los cables eléctricos y las tuberías de gas y de agua subterráneos. Asegúrese de que no haya líneas eléctricas suspendidas en un radio de 20 pies (7 m) de la ubicación del poste.
- El clima, la corrosión, el uso excesivo y el mal uso podrían ocasionar la falla del sistema.
- Si requiere asistencia técnica, comuníquese con el Departamento de Servicio al Cliente.
- La altura mínima de operación es de 6 pies y 6 pulgadas (1.98 m) hasta la parte inferior del respaldo.
- Este equipo está diseñado únicamente para uso recreativo en el hogar y NO para juego competitivo excesivo.
- Lea y entienda la etiqueta de advertencia adherida en el poste.
- La vida útil de su poste de baloncesto depende de muchas condiciones. El clima, la colocación del poste, la ubicación del poste, la exposición a sustancias corrosivas tales como pesticidas, herbicidas o sales son factores importantes.
- Se recomienda que el ajuste de la altura se realice bajo la supervisión de un adulto.
- Si los dientes o la cara entran en contacto con el respaldo, la red o el borde, se puede sufrir una lesión grave.

*La mayoría de las lesiones son causadas por el uso inadecuado y/o por el incumplimiento de las instrucciones. Tenga cuidado cuando use este sistema.*



# WARNING

Read and understand warnings listed below before using this product. Failure to follow these warnings may result in serious injury and/or property damage.

Owner must ensure that all players know and follow these rules for safe operation of the system.

- DO NOT HANG on the rim or any part of the system including backboard, support braces or net.
- During play, especially when performing dunk type activities, keep player's face away from the backboard, rim and net. Serious injury could occur if teeth/face come in contact with backboard, rim or net.
- Do not slide, climb, shake or play on base and/or pole.
- When adjusting height or moving system, keep hands and fingers away from moving parts.
- Do not allow children to move or adjust system.
- During play, do not wear jewelry (rings, watches, necklaces, etc.). Objects may entangle in net.
- Keep organic material away from pole base. Grass, litter, etc. could cause corrosion and/or deterioration.
- Check pole system for signs of corrosion (rust, pitting, chipping) and repaint with exterior enamel paint. If rust has penetrated through the steel anywhere, replace pole immediately.
- Check system before each use for proper ballast, loose hardware, excessive wear and signs corrosion and repair before use.
- Check system before each use for instability.
- Never play on damaged equipment.
- Keep pole top covered with cap at all times.
- See instruction manual for proper installation and maintenance.

SPALDING

En Canada: 1-800-284-8339

En USA: 1-800-558-5234

En Chile: 1-800-284-8339

HYDRA-RIB

En Canada: 1-800-284-8339

En USA: 1-800-558-5234

En Chile: 1-800-284-8339

**RUSSELL ATHLETIC**

SURE SHOT

En Canada: 1-800-284-8339

En USA: 1-800-558-5234

En Chile: 1-800-284-8339

HUFFY SPORTS

Nº. de Chile: 1-800-284-8339



# AVERTISSEMENT

Lisez les avertissements indiqués ci-dessous avant d'utiliser ce produit. Sous peine d'encourir des blessures graves et/ou des dégâts matériels.

Le propriétaire du système doit s'assurer que tous les joueurs connaissent et suivent ces consignes d'utilisation sûre du système.

- NE VOUS SUSPENDREZ PAS sur le cerceau ou sur toute autre partie du système, y compris le panneau, les supports ou le filet.
- Durant le jeu, en particulier lorsque vous faites des smash, gardez le visage à l'écart du panneau, du cerceau et du filet. Des blessures graves sont possibles si les dents ou le visage venaient à entrer en contact avec le panneau, le cerceau ou le filet.
- Ne glissez et ne montez pas sur le poteau, ne le secouez pas et ne jouez pas dessus.
- Lorsque vous réglez la hauteur ou que vous déplacez le système, gardez les mains et les doigts à l'écart des pièces en mouvement.
- Ne laissez pas des enfants déplacer ou régler le système.
- Avant le jeu, retirez vos bijoux (bagues, montres, colliers, etc.). Ces objets risquent de se prendre dans le filet.
- Maintenez les substances organiques à l'écart du socle du poteau. L'herbe, les déchets, etc. risquent de causer la corrosion et/ou la détérioration du système.
- Vérifiez l'état du système (signes de corrosion comme rouille, piqures, écaillage) et repeignez avec de la peinture email pour extérieurs. Si la rouille a pénétré en tout point de l'acier, remplacez immédiatement le poteau.
- Vérifiez le système avant chaque utilisation (lest, visserie mal serrée, usure excessive et signes de corrosion) et réparez avant utilisation.
- Vérifiez la stabilité du système avant chaque utilisation.
- Ne jouez jamais sur du matériel abîmé.
- Maintenez le poteau bouché à tout moment.
- Pour les instructions d'installation et d'entretien, reportez-vous au guide fourni.

SPALDING

En Canada: 1-800-284-8339

En USA: 1-800-558-5234

En Chile: 1-800-284-8339

HYDRA-RIB

En Canada: 1-800-284-8339

En USA: 1-800-558-5234

En Chile: 1-800-284-8339

**RUSSELL ATHLETIC**

SURE SHOT

En Canada: 1-800-284-8339

En USA: 1-800-558-5234

En Chile: 1-800-284-8339

HUFFY SPORTS

Nº. de Chile: 1-800-284-8339



# ACHTUNG

Vor Gebrauch dieses Produkts die nachstehenden Warnhinweise lesen und beachten. Ein Missachten dieser Warnung kann zu schweren Verletzungen und/oder Sachschäden führen.

Der Eigentümer muss sicherstellen, dass alle Spieler diese Regeln für einen sicheren Betrieb des Systems kennen und befolgen.

- o NICHT am Korbriand oder irgendeinem anderen Teil des Systems, einschli. Korbwand, Stützstreben oder Netz HÄNGEN.
- o Während des Spielbetriebs, besonders bei Slam-Dunk-Manövern, müssen die Spieler ihr Gesicht vor Korbwand, Korbriand und Netz fernhalten. Der Kontakt von Zähnen/Gesicht mit der Korbwand, dem Korbriand oder dem Netz kann schwere Verletzungen zur Folge haben.
- o Nicht auf der Stange einhängen rutschen, klettern, daran rütteln oder damit spielen.
- o Beim Einstellen der Höhe Hände und Finger von beweglichen Teilen fernhalten.
- o Kindern sollte das Verschieben oder Einstellen des Systems nicht gestattet werden.
- o Beim Spielen keinen Schmutz (Ringe, Armbanduhr, Halsketten usw.) tragen. Gegenstände dieser Art können sich im Netz verfangen.
- o Organische Materialien vom Stangensockel fernhalten. Gras, Abfälle usw. können Korrosion und/oder Abbaueerscheinungen verursachen.
- o Das Stangensystem auf Anzeichen von Korrosion (Rost, Narbenbildung, Abblättern) untersuchen und mit Emaltauflage neu lackieren. Wenn sich Rost an irgendeiner Stelle durch den Stahl durchgefressen hat, ist die Stange sofort auszutauschen.
- o Das System vor jedem Gebrauch auf den richtigen Ballast, lose Befestigungsteile, übermäßige Abnutzungerscheinungen und Anzeichen von Korrosion untersuchen; vor jedem Einsatz entsprechende Korrekturmaßnahmen bzw. Reparaturen durchführen.
- o Die Stabilität des Systems muss vor jedem Gebrauch überprüft werden.
- o Niemals an bzw. mit einer beschädigten Ausrüstung spielen.
- o Das obere Stangengende muss jederzeit mit einer Kappe abgedeckt sein.
- o In ordnungsgemäßer Installation sind dem Gebrauchshandbuch zu entnehmen.

SPALDING

En Canada: 1-800-284-8339

En USA: 1-800-558-5234

En Chile: 1-800-284-8339

HYDRA-RIB

En Canada: 1-800-284-8339

En USA: 1-800-558-5234

En Chile: 1-800-284-8339

**RUSSELL ATHLETIC**

SURE SHOT

En Canada: 1-800-284-8339

En USA: 1-800-558-5234

En Chile: 1-800-284-8339

HUFFY SPORTS

Nº. de Chile: 1-800-284-8339



# ADVERTENCIA

Lea y entienda las advertencias que se encuentran a continuación antes de usar este producto. Si no se observan estas advertencias se podrían causar lesiones graves y/o daños materiales.

El propietario debe asegurarse de que todos los jugadores conozcan y obedezcan estas reglas para la operación segura del sistema.

- NO SECUELEGE del borde ni de ninguna parte del sistema, inclusive el respaldado, las abrazaderas de apoyo y la red.
- Durante el juego, especialmente cuando se realizan actividades de tipo clavada (dunk), el jugador debe mantener la cara alejada del respaldado, el borde y la red. Si los dientes o la cara entran en contacto con el respaldado o el borde o la red, se puede sufrir una lesión grave.
- Durante el juego, especialmente cuando se realizan actividades de tipo clavada (dunk), el jugador debe mantener la cara alejada del respaldado, el borde y la red. Si los dientes o la cara entran en contacto con el respaldado o el borde o la red, se puede sufrir una lesión grave.
- No se deslice, suba, sacuda ni juegue en el poste.
- Al ajustar la altura mantenga las manos y los dedos alejados de las partes móviles.
- No permita que los niños muevan o ajusten el sistema.
- Durante el juego, no use joyería (anillos, relojes, collares, etc.) Estos objetos se podrían atorar en la red.
- Mantenga los materiales orgánicos alejados de la base del poste. El césped, la basura, etc. podrían causar corrosión y/o deterioro de la base del poste.
- Revise que el sistema del poste no tenga señales de corrosión (oxidación, picaduras, descomchadura) y si las tiene vuelva a pintar con pintura de esmalte para exteriores. Si la corrosión penetra a través del acero en cualquier área, reemplácelo inmediatamente el poste.
- Antes de cada uso revise el sistema para verificar que esté adecuadamente equilibrado que no tenga herraje suelta, desgaste excesivo ni signos de debilidad y repárelo si es necesario.
- Verifique la estabilidad del sistema antes de cada uso.
- Nunca juegue en equipo dañado.
- Siempre mantenga la parte superior del poste cubierta con las tapas.

SPALDING

En Canada: 1-800-284-8339

En USA: 1-800-558-5234

En Chile: 1-800-284-8339

HYDRA-RIB

En Canada: 1-800-284-8339

En USA: 1-800-558-5234

En Chile: 1-800-284-8339

**RUSSELL ATHLETIC**

SURE SHOT

En Canada: 1-800-284-8339

En USA: 1-800-558-5234

En Chile: 1-800-284-8339

HUFFY SPORTS

Nº. de Chile: 1-800-284-8339

**BEFORE YOU START!  
AVANT DE COMMENCER!  
VORBEREITENDE MASSNAHMEN  
¡ANTES DE COMENZAR!**

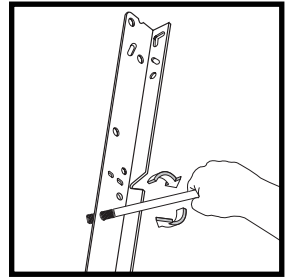
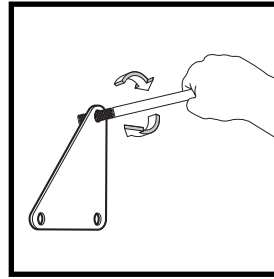
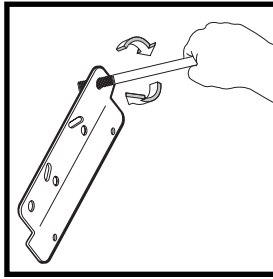
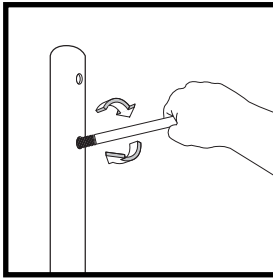

To ensure optimal playability of backboard system, a close tolerance fit between the elevator components and hardware is required. Test-fit large bolts into large holes of elevator tubes, backboard brackets, and triangle plates. Carefully rock them in a circular motion to ream out any excess paint from holes if necessary.

Not all items pictured are included with every model.

Pour garantir l'utilisation optimale du panneau, les composants du système élévateur et la visserie doivent être bien ajustés (serrés). À titre d'essai, insérez les gros boulons dans les gros trous des tubes du système élévateur, des supports du panneau et des plaques triangulaires. Basculez-les avec précaution en imprimant un mouvement circulaire pour éliminer l'excédent de peinture des trous, si nécessaire.

Les composants illustrés ici ne sont pas tous fournis avec chaque modèle.

Um sicherzustellen, dass das Korbwandsystem optimal für den Spielbetrieb geeignet ist, müssen die Komponenten der Verlängerungsvorrichtung und die verschiedenen Befestigungsteile fest miteinander verschraubt werden. Große Schrauben zur Probe in die großen Löcher der Verlängerungsröhre, Korbwandklammern und Dreiecksplatte stecken und diese vorsichtig in einer Kreisbewegung hin- und herbewegen, um eventuelle Farbrückstände aus den Bohrungen zu entfernen.

Nicht jedem Modell sind alle abgebildeten Teile beige packt.

Para asegurar el óptimo rendimiento del sistema del respaldo en el juego, se requiere un ajuste de tolerancia estrecha entre los componentes del elevador y el herraje. Pruebe el ajuste de los pernos grandes en los orificios grandes de los tubos elevadores, soportes del respaldo y placas triangulares. Cuidadosamente muévalos en círculos para eliminar cualquier exceso de pintura de los orificios, si es necesario.

No todos los artículos ilustrados se incluyen con cada modelo.

**NOTICE TO ASSEMBLERS**

*Adult Assembly Required. Dispose of ALL packaging materials promptly. As with all products, periodically inspect for loose small parts.*

**ALL basketball systems, including those used for DISPLAYS, MUST be assembled and installed according to instructions. Failure to follow instructions could result in SERIOUS INJURY. It is NOT acceptable to devise a makeshift support system.**

**AVIS AUX PERSONNES CHARGÉES DU MONTAGE**

*Assemblage exclusivement réservé à un adulte. Jetez TOUT le matériel d'emballage dans les plus brefs délais. Comme pour tous les produits pour enfants, inspectez périodiquement le serrage des pièces de petite taille.*

**TOUS les systèmes de basket-ball, y compris ceux utilisés en EXPOSITION, DOIVENT être assemblés et installés conformément aux instructions. Suivez ces instructions sous peine d'encourir des BLESSURES GRAVES. Il est INACCEPTABLE de composer un système de soutien de fortune.**

**HINWEIS FÜR DIE PERSONEN, DIE DEN ZUSAMMENBAU DURCHFÜHREN**

*Zusammenbau nur durch Erwachsene. ALLE Verpackungsmaterialien sofort wegwerfen. Wie alle Produkte muss auch dieses regelmäßig auf lose Kleinteile inspiziert werden.*

**ALLE Basketballsysteme, einschließlich der zu AUSSTELLZWECKEN benutzten Systeme, MÜSSEN gemäß den Anleitungen zusammengebaut und aufgestellt werden. Ein Missachten dieser Anleitungen kann SCHWERE VERLETZUNGEN zur Folge haben. Zum Beschweren darf NICHT zu irgendwelchen Notbehelfsmaßnahmen gegriffen werden.**

**AVISO PARA LAS PERSONAS QUE REALIZAN EL MONTAJE**

*Es necesario que el montaje sea realizado por adultos. Deseche inmediatamente TODOS los materiales de embalaje. Al igual que con cualquier producto, inspeccione periódicamente para verificar que todas las piezas pequeñas estén firmemente apretadas.*

**TODOS los sistemas de baloncesto, inclusive los de EXHIBICIÓN, DEBEN estar montados e instalados de acuerdo con las instrucciones. Si no se siguen las instrucciones se podría ocasionar una LESIÓN SERIA. NO es aceptable improvisar un sistema de soporte temporal.**

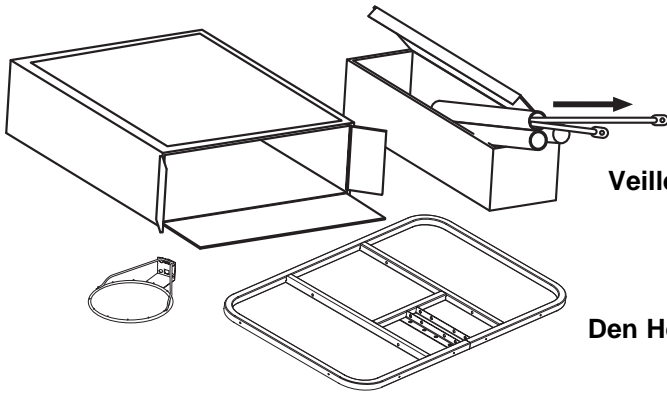

**IMPORTANT!**

Remove all contents from boxes.  
Be sure to check inside pole sections,  
hardware and additional parts are packed inside.

**IMPORTANT!**

Videz entièrement les boîtes.  
Veillez à vérifier l'intérieur des sections de poteau. La quincaillerie et  
des pièces supplémentaires sont emballées à l'intérieur.

**WICHTIG!**

Die Kartons vollständig auspacken.  
Den Hohlraum in den Stangenteilen inspizieren. Dort sind Befestigungs-  
und andere Kleinteile verpackt.

**¡IMPORTANTE!**

Saque todo el contenido de las cajas.  
Asegúrese de revisar el interior de las secciones del poste. Ahí se han  
empacado herraje y piezas adicionales.



Questions or Missing Parts?

**DON'T go back to the store!**

Call TOLL-FREE Customer Service  
number listed on the front page!



Fragen oder fehlende Teile?

**Gehen Sie NICHT zum Laden zurück!**

Rufen Sie die GEBÜHRENFREIE Telefonnummer  
(in den USA und Kanada) auf der Vorderseite an!



Des questions ou des  
pièces manquantes ?

**NE RETOURNEZ PAS au magasin !**

Appelez le numéro du service clientèle  
(NUMÉRO GRATUIT) qui figure en première page!



¿Tiene preguntas o le faltan piezas?

**¡NO regrese a la tienda!**

¡Llame al número telefónico GRATUITO de Servicio  
al Cliente que se indica en la primera página!

**WARNING:** IF YOUR SYSTEM IS EQUIPPED WITH AN ACRYLIC BACKBOARD, EXAMINE BACKBOARD FOR ANY DAMAGE THAT MAY HAVE OCCURRED DURING SHIPMENT. CRACKS IN THE BACKBOARD COULD RESULT IN SUDDEN BREAKAGE. IF BACKBOARD IS DAMAGED IN ANY WAY PRIOR TO OR AFTER ASSEMBLY, CALL TOLL-FREE NUMBER:

U.S. 1-800-558-5234; CANADA: 1-800-284-8339; <http://www.huffysports.com>

**AVERTISSEMENT:** SI VOTRE SYSTÈME EST ÉQUIPÉ D'UN PANNEAU EN ACRYLIQUE, EXAMINEZ-LE BIEN POUR VOUS ASSURER QU'IL N'A PAS ÉTÉ ENDOMMAGÉ EN COURS DE TRANSPORT. S'IL EST FISSURÉ, IL RISQUE DE SE CASSER SUBITEMENT. SI LE PANNEAU EST ENDOMMAGÉ D'UNE QUELCONQUE MANIÈRE AVANT OU APRÈS L'ASSEMBLAGE, APPELEZ LE NUMÉRO SANS FRAIS : États-Unis 1-800-558-5234 ; CANADA : 1-800-284-8339 ; <http://www.huffysports.com>

**WARNUNG:** BEI EINEM MIT EINER ACRYL-RÜCKWAND AUSGESTATTETEN SYSTEM DIE KORBWAND AUF EVENTUELLE SCHÄDEN UNTERSUCHEN, DIE WÄHREND DES VERSANDS EINGETRETEN SEIN KÖNNEN. SPRÜNGE IN DER KORBWAND KÖNNEN ZU DEREN PLÖTZLICHEM BRUCH FÜHREN. WENN DIE KORBWAND VOR ODER NACH DEM ZUSAMMENBAU IN JEGLICHER WEISE BESCHÄDIGT WIRD, RUFEN SIE DIE FOLGENDE GEBÜHRENFREIE TELEFONNUMMER AN:

Innerhalb der USA: 1-800-558-5234; innerhalb KANADAS: 1-800-284-8339; <http://www.huffysports.com>

**ADVERTENCIA:** SI SU SISTEMA ESTÁ EQUIPADO CON UN RESPALDO DE ACRÍLICO, EXAMINE EL RESPALDO PARA VERIFICAR QUE NO HAYA SUFRIDO DAÑOS DURANTE EL TRANSPORTE. LA PRESENCIA DE GRIETAS EN EL RESPALDO PODRÍA OCASIONAR SU ROMPIMIENTO REPENTINO. SI EL RESPALDO SE DAÑA DE ALGUNA MANERA ANTES O DESPUÉS DE SU MONTAJE, LLAME AL NÚMERO TELEFÓNICO SIN COSTO:

EE. UU. 1-800-558-5234; CANADÁ: 1-800-284-8339; <http://www.huffysports.com>

**PRODUCT REGISTRATION:**

Please remember to complete your product registration form on-line at:

[www.huffysports.com/customer\\_support/product\\_registration](http://www.huffysports.com/customer_support/product_registration).

**ENREGISTREMENT DU PRODUIT :**

Rappelez-vous de remplir votre formulaire d'inscription du produit en ligne sur la page

[www.huffysports.com/customer\\_support/product\\_registration](http://www.huffysports.com/customer_support/product_registration).

**PRODUKTREGISTRIERUNG:**

Bitte vergessen Sie nicht, das Produktregistrierungsformular online unter

[www.huffysports.com/customer\\_support/product\\_registration](http://www.huffysports.com/customer_support/product_registration) auszufüllen.

**REGISTRO DEL PRODUCTO:**

Por favor recuerde completar en línea el formulario de registro de su producto en:

[www.huffysports.com/customer\\_support/product\\_registration](http://www.huffysports.com/customer_support/product_registration).

P-22

## HEIGHT ADJUSTMENT

TO ADJUST BACKBOARD:

1. Grasp handle and press button.
2. Raise or lower to desired height.
3. Release button.

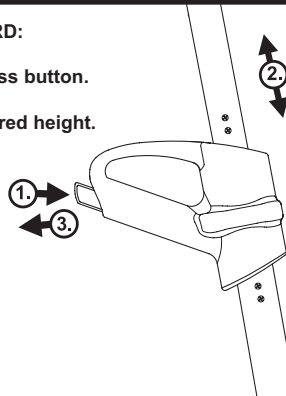

500001 04/05

### Pour Ajuster Le Panneau:

1. Saisissez la poignée et appuyez sur le bouton.
2. Remontez ou abaissez à la hauteur de votre choix.
3. Relâchez le bouton.

### Verfahren Zur Korbwandeinstellung:

1. Den Griff festhalten und auf den Knopf drücken.
2. Auf die gewünschte Höhe anheben oder absenken.
3. Den Knopf loslassen.

### Para Ajustar El Respaldo:

1. Sujete la manija y presione el botón.
2. Eleve o baje a la altura deseada.
3. Libere el botón.

**Get to know the basic parts of your basketball system...**  
**Apprenez à connaître les composants de base de votre système de basket-ball...**  
**Machen Sie sich mit den wichtigsten Teilen Ihres Basketballsystems vertraut...**  
**Conozca las piezas básicas de su sistema de baloncesto...**

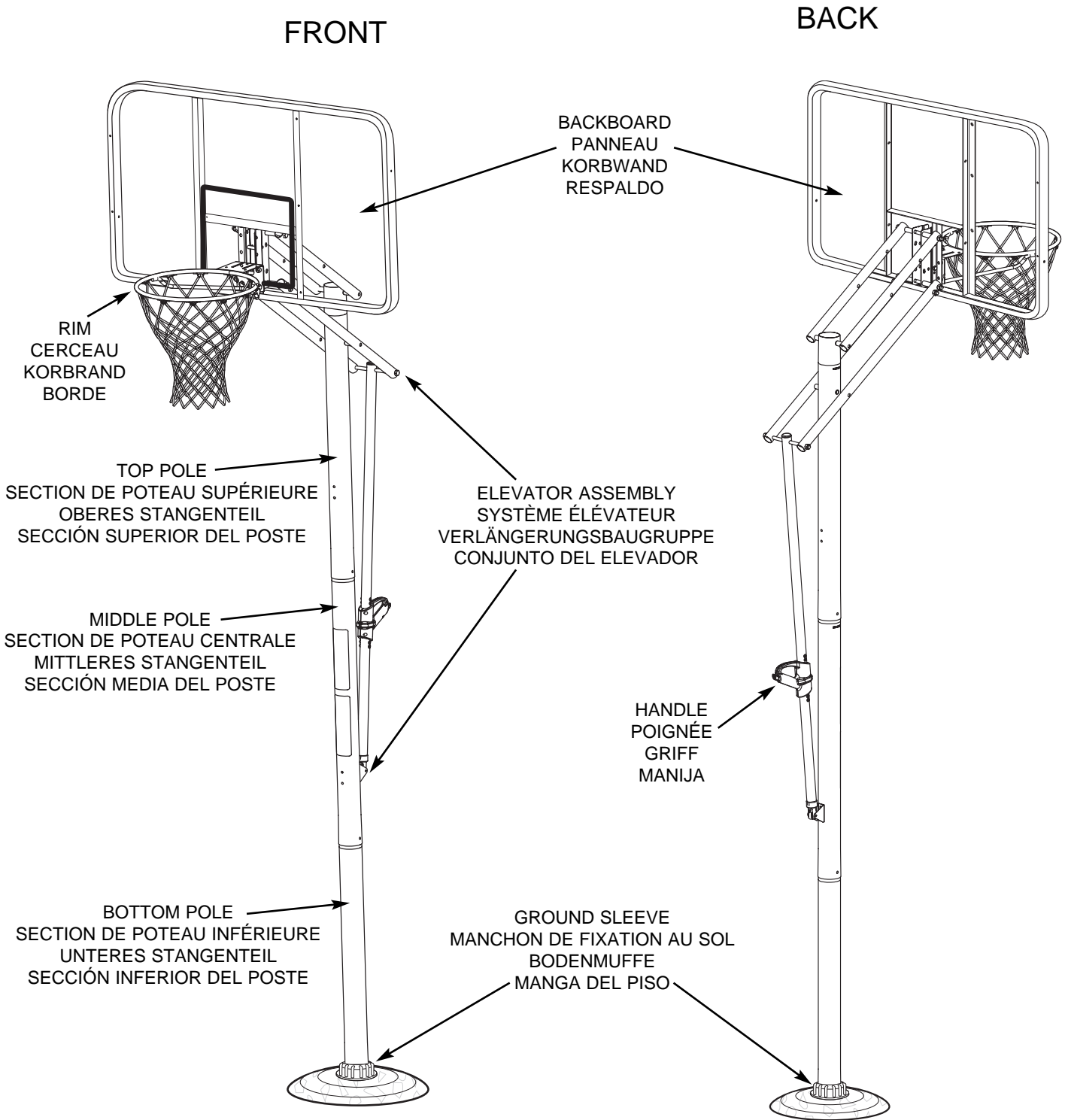

## HARDWARE LIST (SEE HARDWARE IDENTIFIER)

Item	Qty.	Part No.	Description	Item	Qty.	Part No.	Description
H-1	6	203100	Nut, Hex Flange, 5/16-18	H-9	4	201682	Spacer, Plastic, .50 I.D., 1.88" Long
H-2	1	202739	Bolt, Hex, 5/16-18 x 1.75" Long	H-10	1	202273	Spacer, Metal, .50 I.D., 5.875" Long
H-3	4	205528	Bolt, Hex Flange, 5/16-18 x 1" Long	H-11	1	203099	Nut, Nylock, 5/16-18
H-4	2	204668	Spacer, Plastic, 0.75" O.D., 2.125" Long	H-12	4	204961	Bolt, Hex, 3/8-16 x 0.625" Long
H-5	7	206340	Nut, Nylock, 1/2-13	H-13	4	203063	Nut, Nylock, 3/8-16
H-6	2	203053	Bolt, Carriage, 5/16-18 x 4" Long	H-14	1	203795	Nut, Special
H-7	4	202862	Spacer, Plastic, .53 I.D., 1.19" Long	H-15	1	203796	T-Bolt, 3/8-16. 5" Long
H-8	7	204847	Bolt, Hex, 1/2-13 x 9.5" Long	H-16	1	203470	Washer, Flat, 1.5" O.D.



### NOTE:

**Hardware kit is designed for more than one style of basketball system. Not all hardware will be used.**

## HARDWARE LIST (SEE HARDWARE IDENTIFIER)

Article	Qté	No. de réf.	Description	Article	Qté	No. de réf.	Description
H-1	6	203100	Écrou, bride à six pans, 5/16-18	H-9	4	201682	Entretoise, plastique, D.E. 1,2 cm, 4,5 cm (long.)
H-2	1	202739	Boulon, six pans, 5/16-18 x 4,4 cm (long.)	H-10	1	202273	Entretoise, métal, D.I. 1,2 cm, 14,9 cm (long.)
H-3	4	205528	Boulon, six pans, 5/16-18 x 2,5 cm (long.)	H-11	1	203099	Écrou, Nylock, 5/16-18
H-4	2	204668	Entretoise, plastique, D.E. 1,9 cm, 5,39 cm (long.)	H-12	4	204961	Boulon, six pans, 3/8-16 x 1,6 cm (long.)
H-5	7	206340	Écrou, Nylock, 1/2-13	H-13	4	203063	Écrou, Nylock, 3/8-16
H-6	2	203053	Boulon ordinaire 5/16-18 x 10 cm (long.)	H-14	1	203795	Tuerca especial
H-7	4	202862	Entretoise, plastique, D.I. 1,3 cm x 3 cm (long.)	H-15	1	203796	Boulon à T, 3/8-16 x 12,7 cm (long.)
H-8	7	204847	Boulon, tête à six pans, 1/2-13 x 24 cm (long.)	H-16	1	203470	Rondelle, plate D.E. 3,8 cm



### REMARQUE:

**Le kit de visserie est conçu pour plus d'un style de système de basket-ball. Toute la visserie ne sera pas nécessairement utilisée.**

## HARDWARE LIST (SEE HARDWARE IDENTIFIER)

Nr.	Anz.	Teile-Nr.	Beschreibung	Nr.	Anz.	Teile-Nr.	Beschreibung
H-1	6	203100	Sechskant-Flanschmutter, 5/16-18	H-9	4	201682	Abstandsstück, Kunststoff, 0,50 Zoll ID x 1,88 Zoll Länge
H-2	1	202739	Sechskantschraube, 5/16-18 x 1,75 Zoll Länge	H-10	1	202273	Metall, 0,5 Zoll ID x 5,875 Zoll Länge
H-3	4	205528	Sechskantschraube, 5/16-18 x 1 Zoll Länge	H-11	1	203099	Nylock-Mutter, 5/16-18
H-4	2	204668	Abstandsstück, Kunststoff, 0,75 Zoll AD x 2,125 Zoll Länge	H-12	4	204961	Sechskantschraube, 3/8-16 x 0,625 Zoll Länge
H-5	7	206340	Nylock-Mutter, 1/2-13	H-13	4	203063	Nylock-Mutter, 3/8-16
H-6	2	203053	Schlossschraube, 5/16-18 x 4 Zoll Länge	H-14	1	203795	Spezialmutter
H-7	4	202862	Abstandsstück, Kunststoff, 0,53 Zoll ID x 1,19 Zoll Länge	H-15	1	203796	T-Nutenschraube, 3/8-16 x 5 Zoll Länge
H-8	7	204847	Sechskantschraube, 1/2-13 x 9.5 Zoll Länge	H-16	1	203470	Flache Unterlegscheibe, 1,5 Zoll AD



### HINWEIS:

**Die beiliegenden Befestigungsteile sind für mehr als eine Ausführung des Basketballsystems vorgesehen. Es werden nicht alle Befestigungsteile benötigt.**

## HARDWARE LIST (SEE HARDWARE IDENTIFIER)

Artículo	Cant.	Pieza N.º	Descripción	Artículo	Cant.	Pieza N.º	Descripción
H-1	6	203100	Tuerca, brida hexagonal, 5/16-18	H-9	4	201682	Separador de plástico, .50 D.I., 1.88" de longitud
H-2	1	202739	Perno, hexagonal, 5/16-18 x 1.75" de longitud	H-10	1	202273	Separador de metal, .50 D.I., 5.875" de longitud
H-3	4	205528	Perno, brida hexagonal, 5/16-18 x 1" de longitud	H-11	1	203099	Tuerca Nylock, 5/16-18
H-4	2	204668	Separador de plástico, 0.75" D.E., 2.125" de longitud	H-12	4	204961	Perno hexagonal, 3/8-16 x 0.625" de longitud
H-5	7	206340	Tuerca, Nylock, 1/2-13	H-13	4	203063	Tuerca Nylock, 3/8-16
H-6	2	203053	Perno, cabeza de carro, 5/16-18 x 4" de longitud	H-14	1	203795	Tuerca especial
H-7	4	202862	Separador de plástico, .53 D.I., 1.19" de longitud	H-15	1	203796	Perno en T, 3/8-16 x 5" de longitud
H-8	7	204847	Perno hexagonal, 1/2-13 x 9.5" de longitud	H-16	1	203470	Arandela plana, 1.5" D.E.



### NOTA:

**El juego de herraje está diseñado para más de un estilo de sistemas de baloncesto. No se usará todo el herraje.**

**HARDWARE IDENTIFIER (NUTS, WASHERS AND METAL SPACERS)**  
**IDENTIFICATION DES PIÈCES (ÉCROUS, RONDELLES ET ENTRETOISES MÉTALLIQUES)**  
**BEFESTIGUNGSTEILESCHLÜSSEL (MUTTERN, UNTERLEGSCHLEIBEN UND METALL-ABSTANDSSTÜCKE)**  
**IDENTIFICADORES DE HERRAJE (TUERCAS, ARANDELAS Y SEPARADORES DE METAL)**



**H-11 (1)**

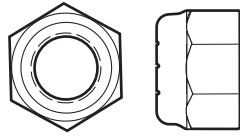

**H-13 (4)**

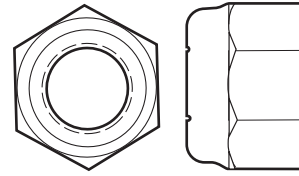

**H-5 (7)**

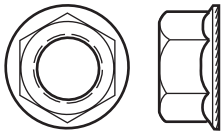

**H-1 (6)**

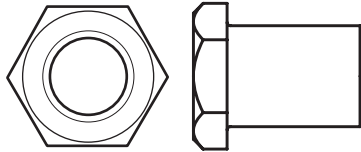

**H-14 (1)**

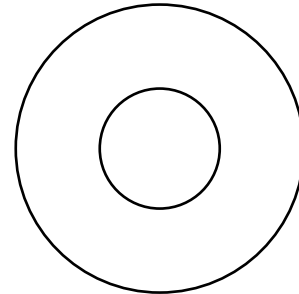

**H-16 (1)**



**H-10 (1)**

**HARDWARE IDENTIFIER (BOLTS)  
 IDENTIFICATION DES PIÈCES (BOULONS)  
 BEFESTIGUNGSTEILESCHLÜSSEL (SCHRAUBEN)  
 IDENTIFICADOR DE HERRAJE (PERNOS)**



**H-8 (7)**

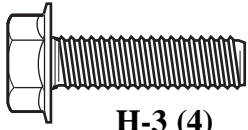

**H-3 (4)**

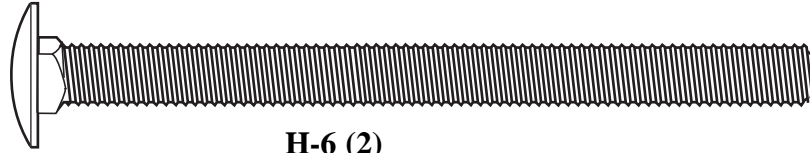

**H-6 (2)**

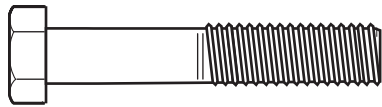

**H-2 (1)**

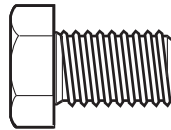

**H-12 (4)**

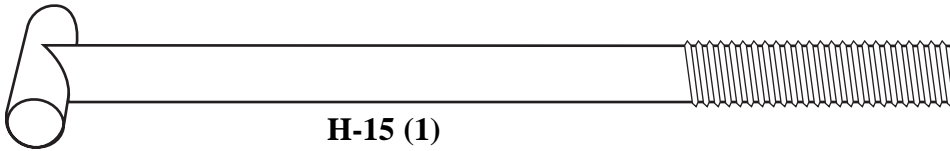

**H-15 (1)**

**HARDWARE IDENTIFIER  
 (PLASTIC SPACERS, CAPS, CLIPS & OTHER)**

**IDENTIFICATION DES PIÈCES  
 (ENTRETOISES EN PLASTIQUE, CAPUCHONS, PINCES ET AUTRES)**

**BEFESTIGUNGSTEILESCHLÜSSEL  
 (ABSTANDSSTÜCKE, KAPPEN UND CLIPS AUS KUNSTSTOFF UND ANDERE TEILE)**

**IDENTIFICADORES DE HERRAJE  
 (SEPARADORES DE PLÁSTICO, TAPAS, SUJETADORES Y OTROS)**

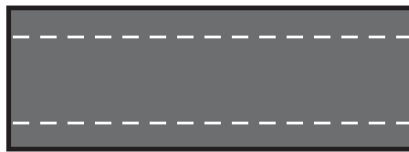
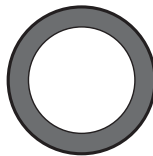

**H-4 (2)**

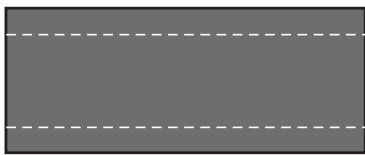
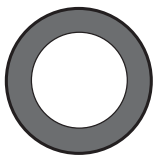

**H-9 (4)**



**H-7 (4)**

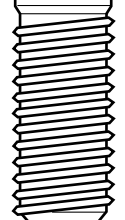

## PARTS LIST (SEE PARTS IDENTIFIER)

<u>Item</u>	<u>Qty.</u>	<u>Part No.</u>	<u>Description</u>	<u>Item</u>	<u>Qty.</u>	<u>Part No.</u>	<u>Description</u>
P-1	1	900634	Top Pole Section	P-14	2	204159	Spacer, Rebar Centering
P-2	1	900640	Middle Pole Section (with Label)	P-15	1	203472	Spring, Slam Jam Rim
P-3	1	900641	Bottom Pole Section	P-16	1	200318	Bracket, Rim Reinforcement
P-4	2	202800	Ground Sleeve	P-17	1	900033	Bracket, Slam Jam Rim
P-5	1	202801	Cap, Ground Sleeve	P-18	1	207103	Pole Cap
P-6	1	203279	Tape, Anti-Skid	P-19	2	908169	Elevator Tube, Lower
P-7	1	206990	Bracket, Reinforcement	P-20	2	904807	Elevator Tube, Upper
P-8	1		Net	P-21	2	90096401	Board Brackets
P-9	1	108163	Bracket, Pole	P-22	1	500001	Label, Height Adjustment
P-10	1	90450101	Handle Assembly, Lower	P-23	1		Rim
P-11	1	904502	Tube Assembly, Upper				
P-12	2	204838	Spring				
P-13	1	903601	Rebar				

\* You may have extra parts with this model.

## LISTE DES PIÈCES (VOIR LE NUMÉRO DE LÉGENDE SUR LES SCHÉMAS)

<u>Article</u>	<u>Qté</u>	<u>No. de pièce</u>	<u>Description</u>	<u>Article</u>	<u>Qté</u>	<u>No. de pièce</u>	<u>Description</u>
P-1	1	900634	Section de poteau supérieure	P-14	2	204159	Entretoise, centrage de barre d'armature
P-2	1	900640	Section de poteau centrale (avec étiquette)	P-15	1	203472	Ressort, cerceau Slam Jam
P-3	1	900641	Section de poteau inférieure	P-16	1	200318	Support, renforcement de cerceau
P-4	2	202800	Manchon de fixation au sol	P-17	1	900033	Support, cerceau Slam Jam
P-5	1	202801	Bouchon, manchon de fixation au sol	P-18	1	207103	Capuchon de poteau
P-6	1	203279	Ruban, antidérapant	P-19	2	908169	Tube du système élévateur, inférieur
P-7	1	206990	Support, renforcement	P-20	2	904807	Tube du système élévateur, supérieur
P-8	1		Filet	P-21	2	90096401	Supports de panneau
P-9	1	108163	Support, poteau	P-22	1	500001	Étiquette, réglage de hauteur
P-10	1	90450101	Poignée, inférieure	P-23	1		Cerceau
P-11	1	904502	Tube, supérieur				
P-12	2	204838	Ressort				
P-13	1	903601	Barre d'armature				

\* Des pièces supplémentaires sont peut-être fournies avec ce modèle.

## TEILELISTE (SIEHE TEILESCHLÜSSEL)

<u>Nr.</u>	<u>Anz.</u>	<u>Teile-Nr.</u>	<u>Beschreibung</u>	<u>Item</u>	<u>Qty.</u>	<u>Part No.</u>	<u>Description</u>
P-1	1	900634	Oberes Stangenteil	P-14	2	204159	Versteifungsstangen-
P-2	1	900640	Mittleres Stangenteil (mit Aufkleber)				Zentrierungsabstandsstück
P-3	1	900641	Unteres Stangenteil	P-15	1	203472	Slam Jam-Korbrandfeder
P-4	2	202800	Bodenmuffe	P-16	1	200318	Korbrand-Verstärkungshalterung
P-5	1	202801	Abdeckung, Bodenmuffe	P-17	1	900033	Slam Jam-Korbrandhalterung
P-6	1	203279	Fixierband	P-18	1	207103	Stangenkappe
P-7	1	206990	Verstärkungshalterung	P-19	2	908169	Unteres Verlängerungsrohr
P-8	1		Netz	P-20	2	904807	Oberes Verlängerungsrohr
P-9	1	108163	Stangenhalterung	P-21	2	90096401	Korbwandklammern
P-10	1	90450101	Untere Griffbaugruppe	P-22	1	500001	Höhenverstellungsaufkleber
P-11	1	904502	Obere Rohrbaugruppe	P-23	1		Korbrand
P-12	2	204838	Feder				
P-13	1	903601	Versteifungsstange				

\* Diesem Modell können zusätzliche Teile beige packt sein.

## LISTA DE PIEZAS (VEA EL IDENTIFICADOR DE PIEZAS)

<u>Artículo</u>	<u>Cant.</u>	<u>Pieza N.º</u>	<u>Descripción</u>	<u>Artículo</u>	<u>Cant.</u>	<u>Pieza N.º</u>	<u>Descripción</u>
P-1	1	900634	Sección superior del poste	P-14	2	204159	Separador, centramiento de la barra de refuerzo
P-2	1	900640	Sección media del poste (con etiqueta)	P-15	1	203472	Resorte, borde Slam Jam
P-3	1	900641	Sección inferior del poste	P-16	1	200318	Soporte, refuerzo del borde
P-4	2	202800	Manga del piso	P-17	1	900033	Soporte, borde Slam Jam
P-5	1	202801	Tapa, manga del piso	P-18	1	207103	Tapa del poste
P-6	1	203279	Cinta antiderrapante	P-19	2	908169	Tubo elevador, inferior
P-7	1	206990	Soporte, refuerzo	P-20	2	904807	Tubo elevador, superior
P-8	1		Red	P-21	2	90096401	Soportes del tablero
P-9	1	108163	Soporte, poste	P-22	1	500001	Etiqueta de ajuste de la altura
P-10	1	90450101	Conjunto de la manija, inferior	P-23	1		Borde
P-11	1	904502	Conjunto del tubo, superior				
P-12	2	204838	Resorte				
P-13	1	903601	Barra de refuerzo				

\* Puede haber piezas adicionales en este modelo.

# PARTS IDENTIFIER



**P-1 (1)**



**P-2 (1)**

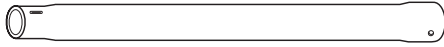

**P-3 (1)**

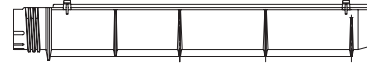

**P-4 (2)**



**P-5 (1)**

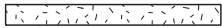

**P-6 (1)**



**P-7 (1)**

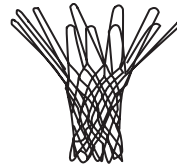

**P-8 (1)**



**P-9 (1)**

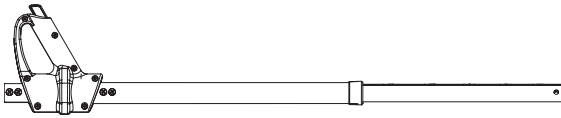

**P-10 (1)**

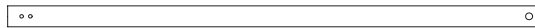

**P-11 (1)**



**P-12 (2)**

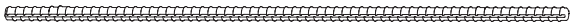

**P-13 (1)**

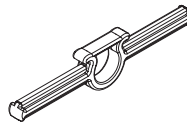

**P-14 (2)**

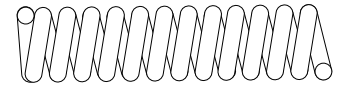

**P-15 (1)**

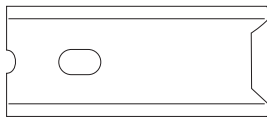

**P-16 (1)**

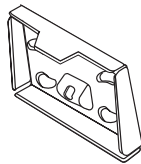

**P-17 (1)**



**P-18 (1)**

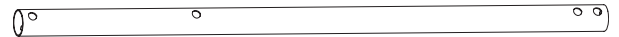

**P-19 (2)**

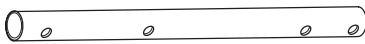

**P-20 (2)**

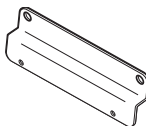

**P-21 (2)**

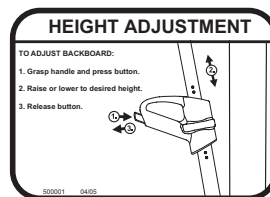

**P-22 (1)**

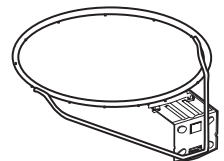

**P-23 (1)**

**SECTION A: ASSEMBLE THE POLE**  
**SECTION A: ASSEMBLAGE DU POTEAU**  
**BAUABSCHNITT A: ZUSAMMENBAU DER STANGENTEILE**  
**SECCIÓN A: MONTAJE DEL POSTE**

This is what your system will look like when you've finished this section.

Voici à quoi ressemblera votre système lorsque vous en aurez fini avec cette section.

So sieht das System aus, wenn Sie mit diesem Bauabschnitt fertig sind.

Así es como se verá su sistema cuando haya terminado esta sección.

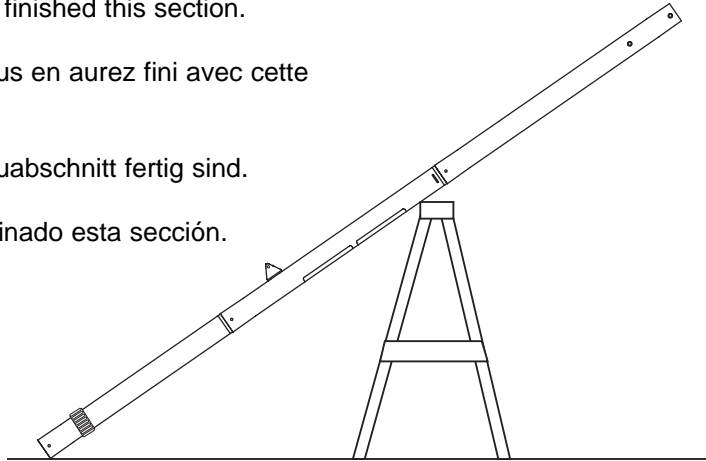

**TOOLS REQUIRED FOR THIS SECTION**  
**OUTILS REQUIS POUR CETTE SECTION**  
**FÜR DIESEN BAUABSCHNITT BENÖTIGTES WERKZEUG**  
**HERRAMIENTAS REQUERIDAS PARA ESTA SECCIÓN**

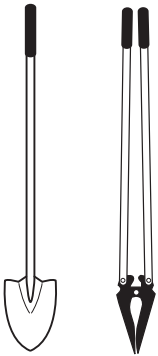

- Shovel and Post Hole Digger
- Pelle et bêche tarière
- Schaufel und Pfahlbohrer
- Pala y excavador del orificio para el poste

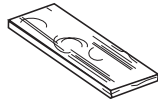

- Wood Board (scrap)
- Planche en bois (chute)
- Holzstück (Ausschuß)
- Tabla de madera (un trozo)

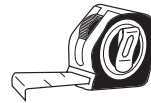

- Tape Measure
- Mètre
- Maßband
- Cinta de medir

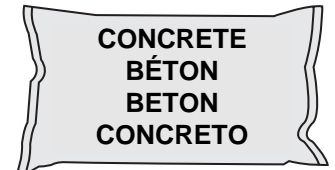

**CONCRETE**  
**BÉTON**  
**BETON**  
**CONCRETO**

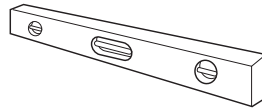

- Carpenter's Level
- Niveau à bulle
- Wasserwaage
- Nivel de carpintero

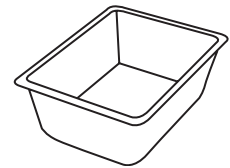

- Container to Mix
- Récipient pour mélanger
- Behälter zum Mischen
- Recipiente para mezclar

- (2) 1/2" Wrenches
- (2) clés 1/2"
- (2) 1/2-Zoll-Schraubenschlüssel
- (2) Llaves de 1/2", y (2) de 9/16"



AND/OR  
 ET/OU  
 UND/ODER  
 Y/O

- (2) Socket Wrenches and Sockets
- (2) clés à douille et douilles
- (2) Steckschlüssel und Einsätze
- (2) Llaves de tuercas de boca tubular y casquillos de

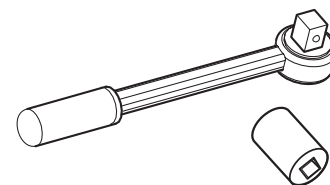

**1/2"**

1.

Correctly identify each pole section. Poles have an identification sticker that will be used as a reference point during pole assembly.

Identifiez correctement chaque section de poteau. Les poteaux ont une étiquette d'identification qui servira de point de repère à l'étape suivante.

Jedes Stangenteil richtig identifizieren. Die Stangenteile sind mit Aufklebern markiert, die als Orientierungshilfe bei der Stangenmontage dienen.

Identifique correctamente cada sección del poste. Las secciones del poste tienen una calcomanía de identificación que se usará como punto de referencia durante el montaje del poste.

**IDENTIFICATION STICKER**  
**ÉTIQUETTE D'IDENTIFICATION**  
**MARKIERUNGS-AUFKLEBER**  
**CALCOMANÍA DE IDENTIFICACIÓN**

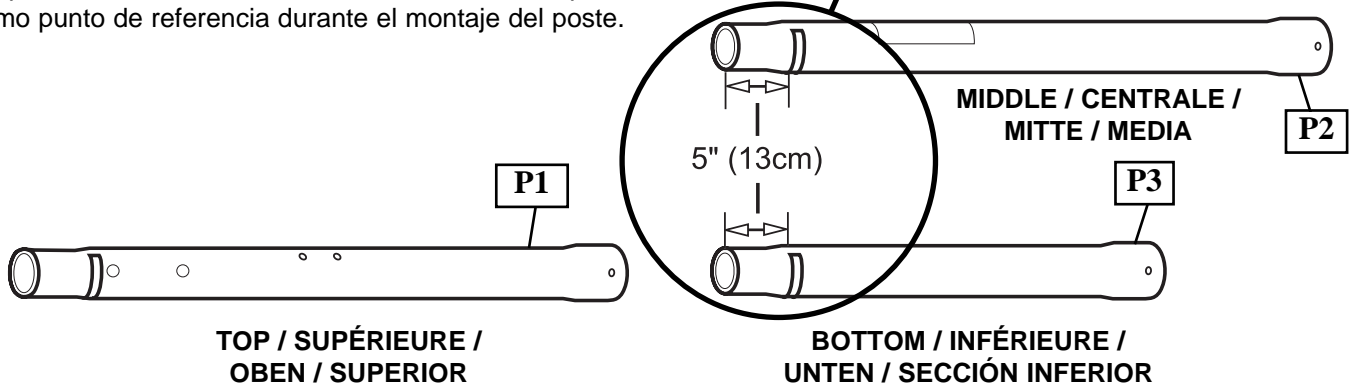

2.

Ensure ground is level with playing surface, then dig pole hole.

Assurez-vous que le sol est au niveau de la surface de jeu, puis creusez le trou pour le poteau.

Sicherstellen, dass der Boden auf gleicher Höhe mit der Spielfläche ist und ein Loch für die Stange graben.

Asegúrese de que el piso esté nivelado con la superficie de juego y luego haga el orificio para el poste.

**IMPORTANT!**  
**IMPORTANT!**  
**WICHTIG!**  
**¡IMPORTANTE!**

Maximum distance from edge of hole to edge of playing surface 6" (15.2 cm).  
 La distance maximale du bord du trou au bord de la surface de jeu est de 15,2 cm.  
 Der maximale Abstand vom Lochrand zum Rand der Spielfläche beträgt 15,2 cm (6").  
 La distancia máxima desde el borde del orificio hasta el borde de la superficie de juego es de 6" (15,2 cm).

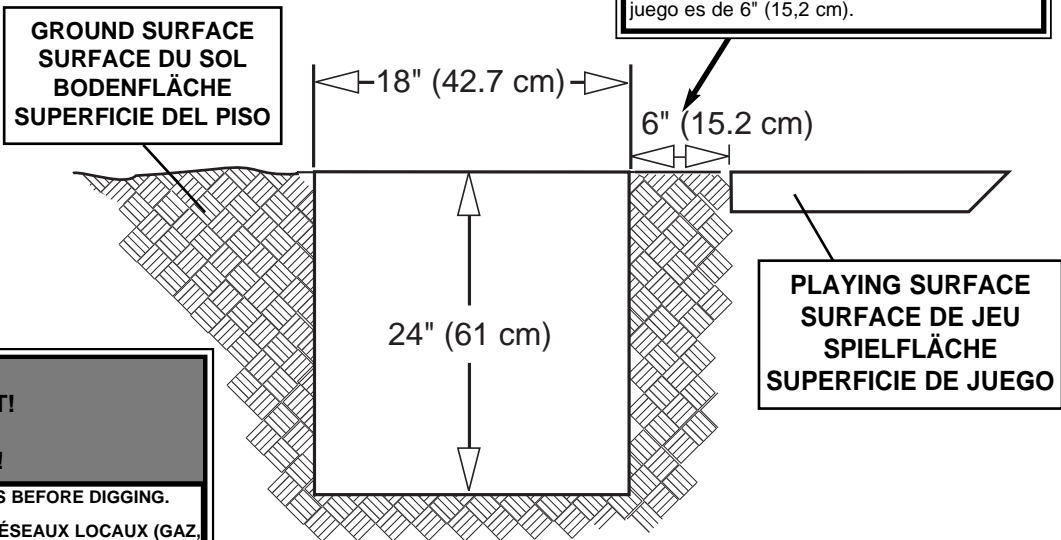

**WARNING!**  
**AVERTISSEMENT!**  
**ACHTUNG!**  
**¡ADVERTENCIA!**

**CONTACT UTILITIES BEFORE DIGGING.**  
**CONTACTEZ LES RÉSEAUX LOCAUX (GAZ, ÉLECTRICITÉ...) AVANT DE CREUSER.**  
**VOR DEM GRABEN ENTSPRECHENDE INFORMATIONEN VON DEN ZUSTÄNDIGEN VERSORGENGSWERKEN EINHOLEN.**  
**COMUNÍQUESE CON LAS COMPAÑÍAS DE SERVICIO ANTES DE EXCAVAR.**

**3.** Snap two halves of ground sleeve (P-4) together. Insert and secure bottom pole section (P-3) into ground sleeve (P-4) by tightening ground sleeve cap (P-5).

Enclenchez les deux moitiés du manchon de fixation au sol (P-4) l'une dans l'autre. Insérez et fixez la section de poteau inférieure (P-3) dans le manchon de fixation au sol (P-4) en serrant le capuchon du manchon de fixation au sol (P-5).

Die beiden Hälften der Bodenmuffe (P-4) zusammendrücken, bis sie ineinander einrasten. Das untere Stangenteil (P-3) in die Bodenmuffe (P4) stecken und durch Festdrehen der Bodenmuffenabdeckung (P-5) gut sichern.

Conecte las dos mitades de la manga del piso (P-4). Introduzca y fije la sección inferior del poste (P-3) en la manga del piso (P-4) apretando la tapa de la manga del piso (P-5).

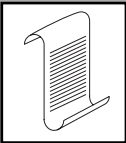
	<b>NOTE:</b> <b>REMARQUE:</b> <b>HINWEIS:</b> <b>NOTA:</b>
Flared end goes inside ground sleeve.	
L'extrémité évasée rentre dans le manchon de fixation au sol.	
Das konisch erweiterte Ende wird in die Bodenmuffe gesteckt.	
El extremo abocinado debe quedar dentro de la manga del piso.	

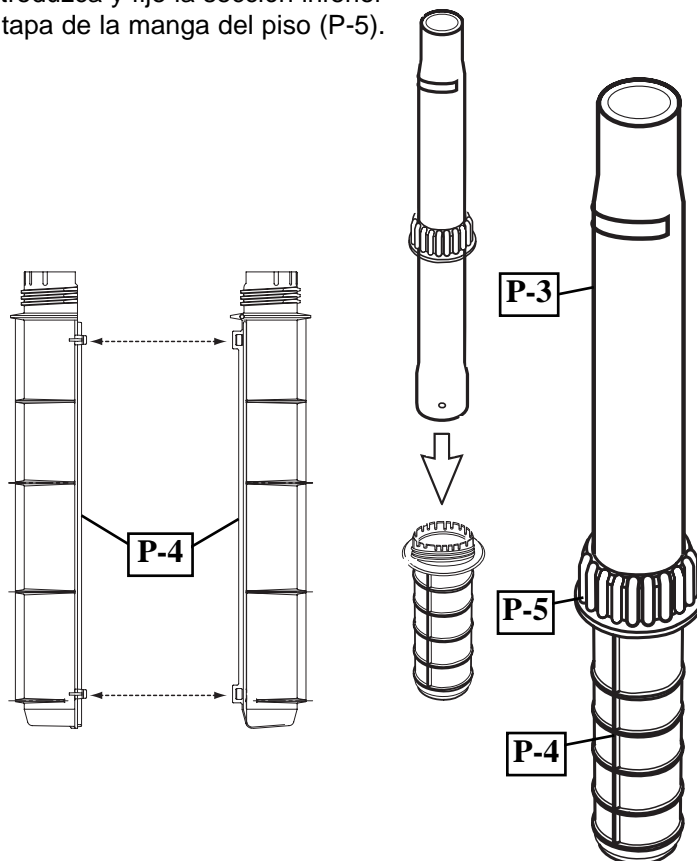

**4.** Fill hole approximately 1/3 full with mixed concrete.

Remplissez le trou de béton, au tiers environ.

Das Loch zu etwa 1/3 mit gemischtem Beton füllen.

Llene aproximadamente una tercera parte del orificio con concreto mezclado.

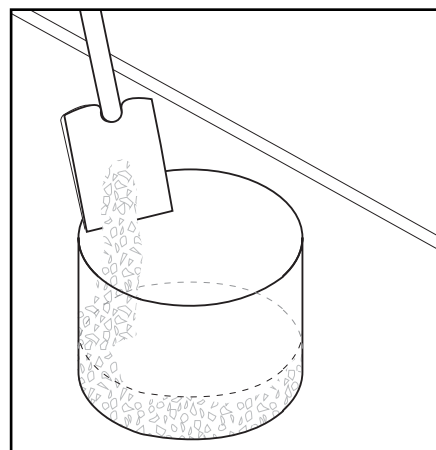

**5.** Insert ground sleeve assembly and center in hole (**FIG. A**).

Insérez le manchon de fixation au sol en le centrant dans le trou (**FIG. A**).

Die Bodenmuffenbaugruppe in das Loch stecken und darin zentrieren (**ABB. A**).

Introduzca y centre el conjunto de la manga del piso en el orificio (**FIG. A**).

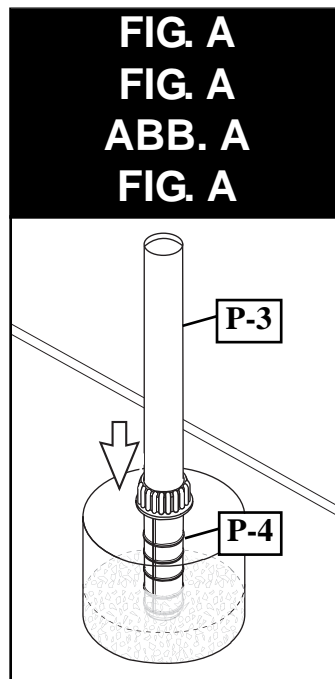

**NOTE:**  
**REMARQUE:**  
**HINWEIS:**  
**NOTA:**

Leave 1" below flange exposed for drainage hill.

Laissez 2,5 cm exposés sous la bride pour la butte de drainage.

Unter dem Flansch ca. 2,5 cm für ein Gefälle zur Wasserableitung freilassen.

Deje 2,5 cm (1") debajo de la brida expuesta para la pendiente de drenaje.

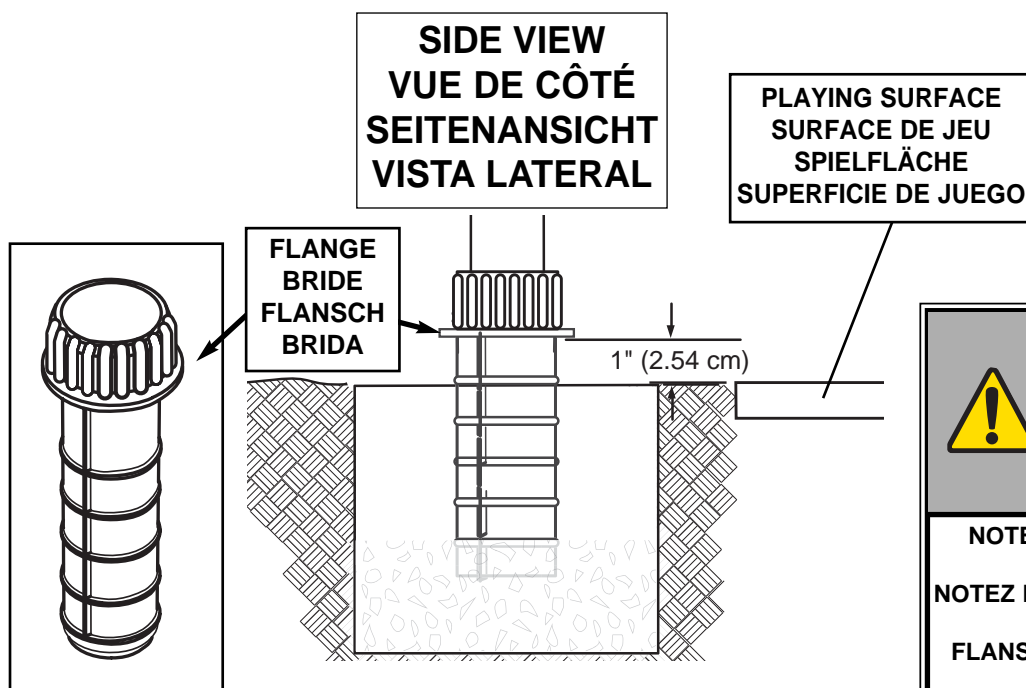

**IMPORTANT!**  
**IMPORTANT!**  
**WICHTIG!**  
**¡IMPORTANTE!**

**NOTE POSITION OF FLANGE.**  
**NOTEZ LA POSITION DE LA BRIDE.**  
**FLANSCHPOSITION BEACHTEN.**  
**NOTE LA POSICIÓN DE LA BRIDA.**

**IMPORTANT!** CONTINUE ON TO NEXT STEP. DO NOT WAIT FOR CONCRETE TO CURE.

**IMPORTANT!** PASEZ À L'ÉTAPE SUIVANTE. N'ATTENDEZ PAS LA PRISE DU BÉTON.

**WICHTIG!** GLEICH MIT DEM NÄCHSTEN SCHRITT FORTFAHREN. NICHT WARTEN, BIS DER BETON GETROCKNET IST.

**¡IMPORTANTE!** CONTINÚE CON EL SIGUIENTE PASO. NO ESPERE A QUE EL CONCRETO ENDUREZCA.

- 6.** Fill hole completely with concrete.  
Remplissez complètement le trou de béton.  
Das Loch vollständig mit Beton füllen.  
Llene el orificio completamente con concreto.

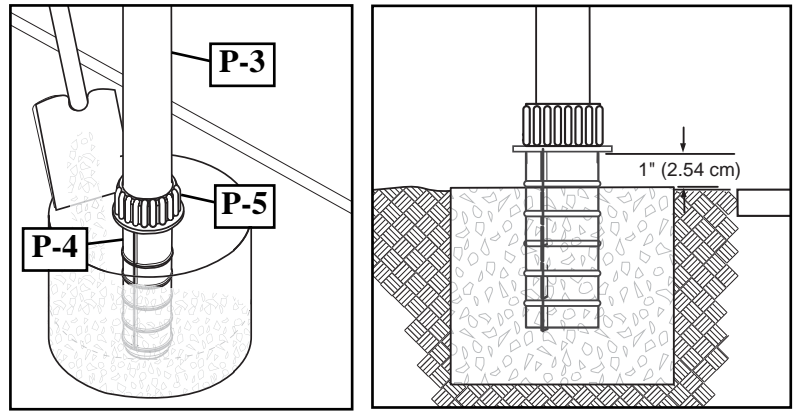

**IMPORTANT!** CONTINUE ON TO NEXT STEP. DO NOT WAIT FOR CONCRETE TO CURE.  
**IMPORTANT!** PASSEZ À L'ÉTAPE SUIVANTE. N'ATTENDEZ PAS LA PRISE DU BÉTON.

**WICHTIG!** GLEICH MIT DEM NÄCHSTEN SCHRITT FORTFAHREN. NICHT WARTEN, BIS DER BETON GETROCKNET IST.  
**¡IMPORTANTE!** CONTINUÉ CON EL SIGUIENTE PASO. NO ESPERE A QUE EL CONCRETO ENDUREZCA.

- 7.** Tamp down concrete to release air pockets and build drainage hill. Level pole section in all directions several times while concrete is curing.  
Tassez le béton pour éliminer les poches d'air et formez une butte de drainage. Mettez le poteau à niveau plusieurs fois dans toutes les directions pendant le séchage du béton.

Den Beton feststampfen, um Luftpockets zu beseitigen, und ein Gefälle zur Wasserableitung bilden. Das Stangenteil während des Trocknens des Betons mehrmals in alle Richtungen begradigen.

Apisone el concreto para eliminar las bolsas de aire y construya una pendiente para el drenaje. Nivele varias veces la sección del poste en todas direcciones mientras el concreto se está endureciendo.

**NOTE A:**  
**REMARQUE A:**  
**HINWEIS A:**  
**NOTA A:**

Make a reference mark here for anti-skid tape.  
Marquez ce point en prévision de l'application de ruban adhésif.  
Hier eine Bezugsmarkierung für das Fixierband anbringen.  
Haga una marca de referencia aquí para la cinta antiderrapante.

**NOTE B:**  
**REMARQUE B:**  
**HINWEIS B:**  
**NOTA B:**

Keep flange pushed down to concrete and leveled.  
Maintenez la bride enfoncée jusqu'au béton et à niveau.  
Den Flansch am Beton angedrückt lassen und nivellieren.  
Mantenga la brida presionada hacia el concreto y nivelada.

**IMPORTANT!** WAIT A MINIMUM OF 24 HOURS BEFORE GOING ON TO NEXT STEP. CONCRETE MUST CURE.

**IMPORTANT!** ATTENDEZ AU MOINS 24 HEURES AVANT DE PASSER À L'ÉTAPE SUIVANTE. LE BÉTON DOIT FINIR DE PRENDRE.

**WICHTIG!** VOR DEM NÄCHSTEN ARBEITSSCHRITT MINDESTENS 24 STUNDEN LANG WARTEN. DER BETON MUSS TROCKNEN.

**¡IMPORTANTE!** ESPERE UN MÍNIMO DE 24 HORAS ANTES DE CONTINUAR CON EL PASO SIGUIENTE. EL CONCRETO DEBE ENDURECERSE.

**8.** After concrete has cured, remove bottom pole section from ground sleeve (P-4). Place anti-skid tape (P-6) around the bottom area of bottom pole (see NOTE A).

Une fois le béton sec, retirez la section de poteau inférieure du manchon de fixation au sol (P-4). Placez du ruban antidérapant (P-6) autour de la base du poteau (cf. REMARQUE A).

Nachdem der Beton getrocknet ist, das untere Stangenteil aus der Bodenmuffe (P-4) herausziehen. Fixierband (P-6) um das untere Ende der unteren Stange wickeln (siehe HINWEIS A).

Cuando se endurezca el concreto, separe la sección inferior del poste de la manga del piso (P-4). Coloque la cinta antiderrapante (P-6) alrededor del área inferior de la sección inferior del poste (vea la NOTA A).

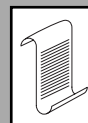
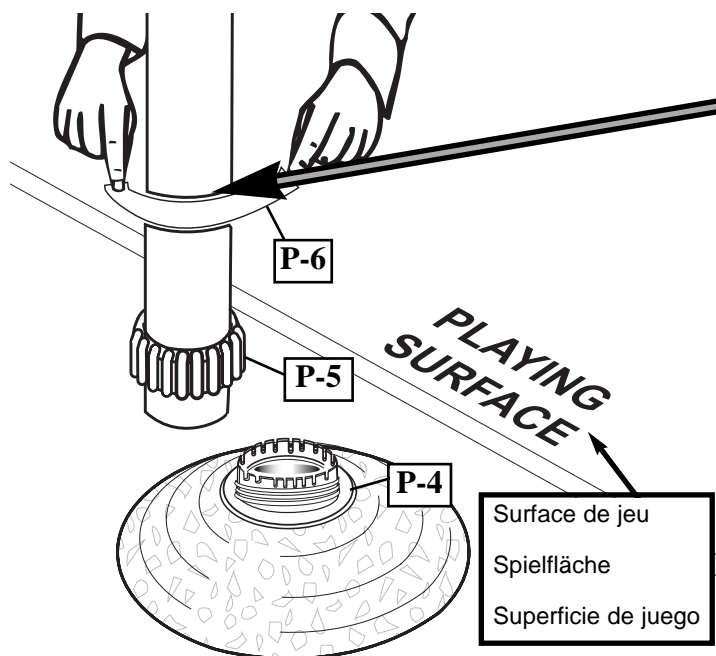

**NOTE A:**  
**REMARQUE A:**  
**HINWEIS A:**  
**NOTA A:**

Place top edge of anti-skid tape on mark made in step 7, NOTE A.

Placez le bord supérieur du ruban antidérapant sur le repère posé à l'étape 7, REMARQUE A.

Die obere Kante des Fixierbands auf der in Schritt 7 angebrachten Markierung ankleben (HINWEIS A).

Coloque el borde superior de la cinta antiderrapante en la marca que hizo en el paso 7, NOTA A.

**NOTE B:**  
**REMARQUE B:**  
**HINWEIS B:**  
**NOTA B:**

Tape prevents the pole from rotating during play.

Le ruban empêche la rotation du poteau durant le jeu.

Das Fixierband verhindert, dass sich die Stange während des Spielbetriebs dreht.

La cinta evita que el poste gire durante el juego.

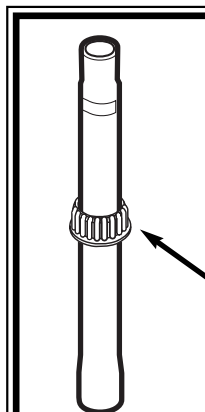

**IMPORTANT!**  
**IMPORTANT!**  
**WICHTIG!**  
**¡IMPORTANTE!**

Keep ground sleeve cap on bottom pole.

Maintenez le capuchon du manchon de fixation au sol sur la section de poteau inférieure

Die Bodenmuffenabdeckung auf der unteren stange lassen.

Mantenga la tapa de la manga del piso en la sección inferior del poste.

**9.** While maintaining alignment, bounce middle pole section (P-2) into top section (P-1) using a wood scrap as shown until the top pole no longer moves toward the pole identification sticker on the middle pole.

Tout en maintenant l'alignement, entrechoquez les sections de poteau supérieure (P-1) et centrale (P-2) en utilisant une chute de bois, comme illustré, jusqu'à ce que la section supérieure ne bouge plus vers l'étiquette d'identification de poteau située sur la section centrale.

Unter Wahrung der korrekten Ausrichtung das mittlere Stangenteil (P-2) wie gezeigt mit einem Holzstück in das obere Stangenteil (P-1) hineinklopfen, bis sich das obere Stangenteil nicht mehr auf die Stangenmarkierung am mittleren Stangenteil zu bewegt.

Mientras mantiene la alineación, golpee la sección media el poste (P-2) en la sección superior (P-1) usando un recorte de madera, como se muestra, hasta que la sección superior del poste ya no se mueva hacia la calcomanía de identificación que se encuentra en la sección media del poste.

**CAUTION! / ATTENTION!  
VORSICHT! / ¡PRECAUCIÓN!**

THE IDENTIFICATION STICKER IS LOCATED 5" FROM THE END OF THE POLE. WHEN PROPERLY POUNDED TOGETHER, THE POLE SECTIONS SHOULD HAVE A 3-1/2" MINIMUM OVERLAP, LEAVING 1-1/2" BETWEEN THE OVERLAPPING POLE AND THE IDENTIFICATION STICKER.

L'ÉTIQUETTE D'IDENTIFICATION SE SITUE À 12,7 CM DE L'EXTRÉMITÉ DU POTEAU. LORSQU'ELLES SONT CORRECTEMENT EMBOÎTÉES LES UNES DANS LES AUTRES, LES SECTIONS DE POTEAU DOIVENT SE CHEVAUCHER DE 9 CM MINIMUM, EN LAISSANT 3,8 CM ENTRE LA SECTION QUI CHEVAUCHE ET L'ÉTIQUETTE D'IDENTIFICATION.

DER MARKIERUNGS-AUFKLEBER IST IN EINER ENTFERNUNG VON CA. 12,7 CM VOM STANGENENDE ANBRACHT. WENN DIE STANGENTEILE RICHTIG ZUSAMMENGESTAUCHT WURDEN, SOLLTEN SIE EINANDER UM MINDESTENS 9 CM ÜBERLAPPEN. DER ABSTAND ZWISCHEN DEM ÜBERLAPPENDEN STANGENTEIL UND DEM MARKIERUNGS-AUFKLEBER SOLLTE ALSO 3,8 CM BETRAGEN.

LA CALCOMANÍA DE IDENTIFICACIÓN ESTÁ COLOCADA A 12,7 CM (5") DEL EXTREMO DEL POSTE. CUANDO ESTÁN ADECUADAMENTE EMBRAGADAS, LAS SECCIONES DEL POSTE DEBEN TENER UN TRASLAPADO MÍNIMO DE 8,9 CM (3 1/2"), DEJANDO 3,8 CM (1 1/2") ENTRE EL POSTE TRASLAPADO Y LA CALCOMANÍA DE IDENTIFICACIÓN.

**IMPORTANT! / IMPORTANT!  
WICHTIG! / ¡IMPORTANTE!**

Align dimple of top pole section (P-1) into trough of middle pole section (P-2) as shown.

Alignez le petit renforcement de la section de poteau supérieure (P-1) dans la gorge de la section de poteau centrale (P-2), comme illustré.

Die Einbuchtung im oberen Stangenteil (P-1) wie gezeigt mit der Rinne im mittleren Stangenteil (P-2) ausrichten.

Alinee la concavidad de la sección superior del poste (P-1) en la depresión de la sección media del poste (P-2) como se muestra.

5"

1-1/2"

ID Sticker  
Étiquette d'identification  
Markierungsaufkleber  
Calcomanías de identificación

Trough  
Gorge  
Rinne  
Canal

DIMPLE  
RENFORCEMENT  
EINBUCHTUNG  
CONCAVIDAD

HOLE  
TROU  
LOCH  
ORIFICIO

**IMPORTANT!  
IMPORTANT!  
WICHTIG!  
¡IMPORTANTE!**

Position middle pole so that the warning label is on the same side as the holes indicated of the top pole.

Placez la section de poteau centrale de sorte que l'étiquette d'avertissement se situe du même côté que les trous indiqués en haut du poteau.

Das mittlere Stangenteil so positionieren, dass sich der Warnaufkleber auf der gleichen Seite wie die Löcher im oberen Stangenteil befinden.

Coloque la sección media del poste de manera que la etiqueta de advertencia quede del mismo lado que los orificios indicados en la sección superior del poste.

P-2

P-1

Wood Scrap  
Chute de bois  
Holzstück  
Trozo de madera

**10.** Bounce top and middle pole assembly onto bottom pole section (P-3) using a wood scrap as shown. Bounce until the top and middle pole assembly no longer moves toward the pole identification mark on the bottom pole.

Entrechoquez l'ensemble sections supérieure et centrale avec la section inférieure (P-3) à l'aide d'une chute de bois, comme illustré. Entrechoquez-les jusqu'à ce que l'ensemble sections supérieure et centrale ne bougent plus vers le repère de référence (ruban adhésif) sur la section de poteau inférieure.

Den oberen und mittleren Stangenaufbau wie gezeigt mit einem Holzstück in das obere Stangenteil (P-3) hineinklopfen. Die Baugruppen zusammenstauchen, bis sich der obere und mittlere Stangenaufbau nicht mehr auf die mit Klebeband markierte Stelle am unteren Stangenteil zubewegen.

Golpee el conjunto de la sección superior del poste y la sección media del poste en la sección inferior del poste (P-3) usando un trozo de madera como se muestra. Siga golpeando hasta que el conjunto de las secciones superior y media del poste ya no se mueva hacia la marca de referencia de cinta que se encuentra en la sección inferior del poste.

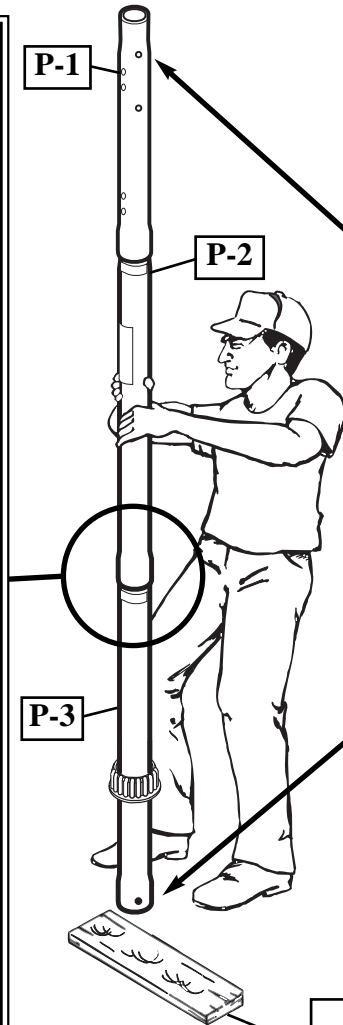
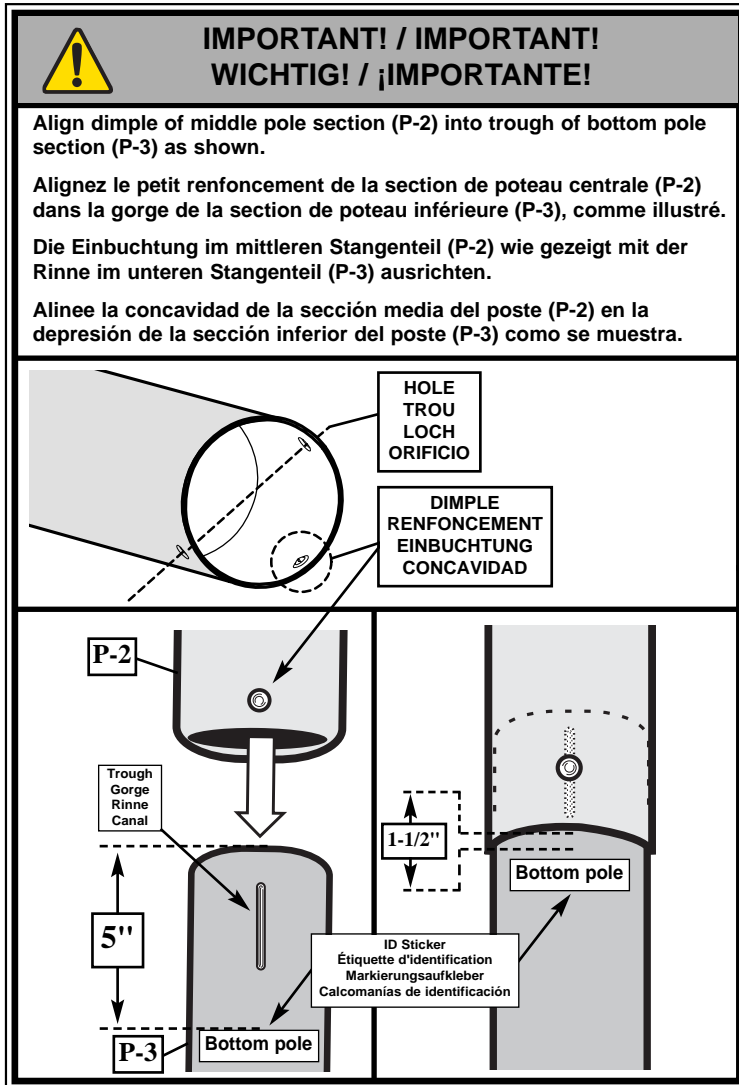

**IMPORTANT! IMPORTANT! WICHTIG! ¡IMPORTANTE!**

Holes in top pole (P-1) and bottom pole (P-3) sections **MUST** align to correctly position elevator system toward playing surface.

Les trous des sections de poteau supérieure (P-1) et inférieure (P-3) **DOIVENT** être alignés les uns sur les autres pour permettre le positionnement correct du système élévateur vers la surface de jeu.

Die Löcher im oberen (P-1) und unteren (P-3) Stangenteil **MÜSSEN** miteinander zur Deckung kommen, damit das Verlängerungssystem richtig zur Spielfläche hin positioniert werden kann.

Los orificios de las secciones superior (P-1) e inferior (P-3) del poste **DEBEN** estar alineados para colocar correctamente el sistema elevador hacia la superficie de juego.

Wood Scrap  
Chute de bois  
Holzstück  
Trozo de madera

**CAUTION! / ATTENTION! VORSICHT! / ¡PRECAUCIÓN!**

THE IDENTIFICATION STICKER IS LOCATED 5" FROM THE END OF THE POLE. WHEN PROPERLY POUNDED TOGETHER, THE POLE SECTIONS SHOULD HAVE A 3-1/2" MINIMUM OVERLAP, LEAVING 1-1/2" BETWEEN THE OVERLAPPING POLE AND THE IDENTIFICATION STICKER.

L'ÉTIQUETTE D'IDENTIFICATION SE SITUE À 12,7 CM DE L'EXTRÉMITÉ DU POTEAU. LORSQU'ELLES SONT CORRECTEMENT EMBOÎTÉES LES UNES DANS LES AUTRES, LES SECTIONS DE POTEAU DOIVENT SE CHEVAUCHER DE 9 CM MINIMUM, EN LAISSANT 3,8 CM ENTRE LA SECTION QUI CHEVAUCHE ET L'ÉTIQUETTE D'IDENTIFICATION.

DER MARKIERUNGS-AUFKLEBER IST IN EINER ENTFERNUNG VON CA. 12,7 CM VOM STANGENENDE ANGEBRACHT. WENN DIE STANGENTEILE RICHTIG ZUSAMMENGESTAUCHT WURDEN, SOLLTEN SIE EINANDER UM MINDESTENS 9 CM ÜBERLAPPEN. DER ABSTAND ZWISCHEN DEM ÜBERLAPPENDEN STANGENTEIL UND DEM MARKIERUNGS-AUFKLEBER SOLLTE ALSO 3,8 CM BETRAGEN.

LA CALCOMANÍA DE IDENTIFICACIÓN ESTÁ COLOCADA A 12,7 CM (5") DEL EXTREMO DEL POSTE. CUANDO ESTÁN ADECUADAMENTE EMBRAGADAS, LAS SECCIONES DEL POSTE DEBEN TENER UN TRASLAPE MÍNIMO DE 8,9 CM (3 1/2"), DEJANDO 3,8 CM (1 1/2") ENTRE EL POSTE TRASLAPADO Y LA CALCOMANÍA DE IDENTIFICACIÓN.

**11.** Install pole mount bracket (P-9) and bracket reinforcement (P-7) with carriage bolts (H-6) as shown. Tighten flange nuts (H-1) completely.

Installez le support du poteau (P-9) et le support de renforcement (P-7) à l'aide des boulons ordinaires (H-6), comme illustré. Serrez à fond les écrous à bride (H-1).

Die Stangenmontagehalterung (P-9) und Verstärkungshalterung (P-7) wie gezeigt mit Schlossschrauben (H-6) befestigen. Die Flanschmuttern (H-1) fest anziehen.

Instale el soporte de montaje del poste (P-9) y el soporte de refuerzo (P-7) con los pernos cabeza de carro (H-6) como se muestra. Apriete completamente las tuercas de brida (H-1).

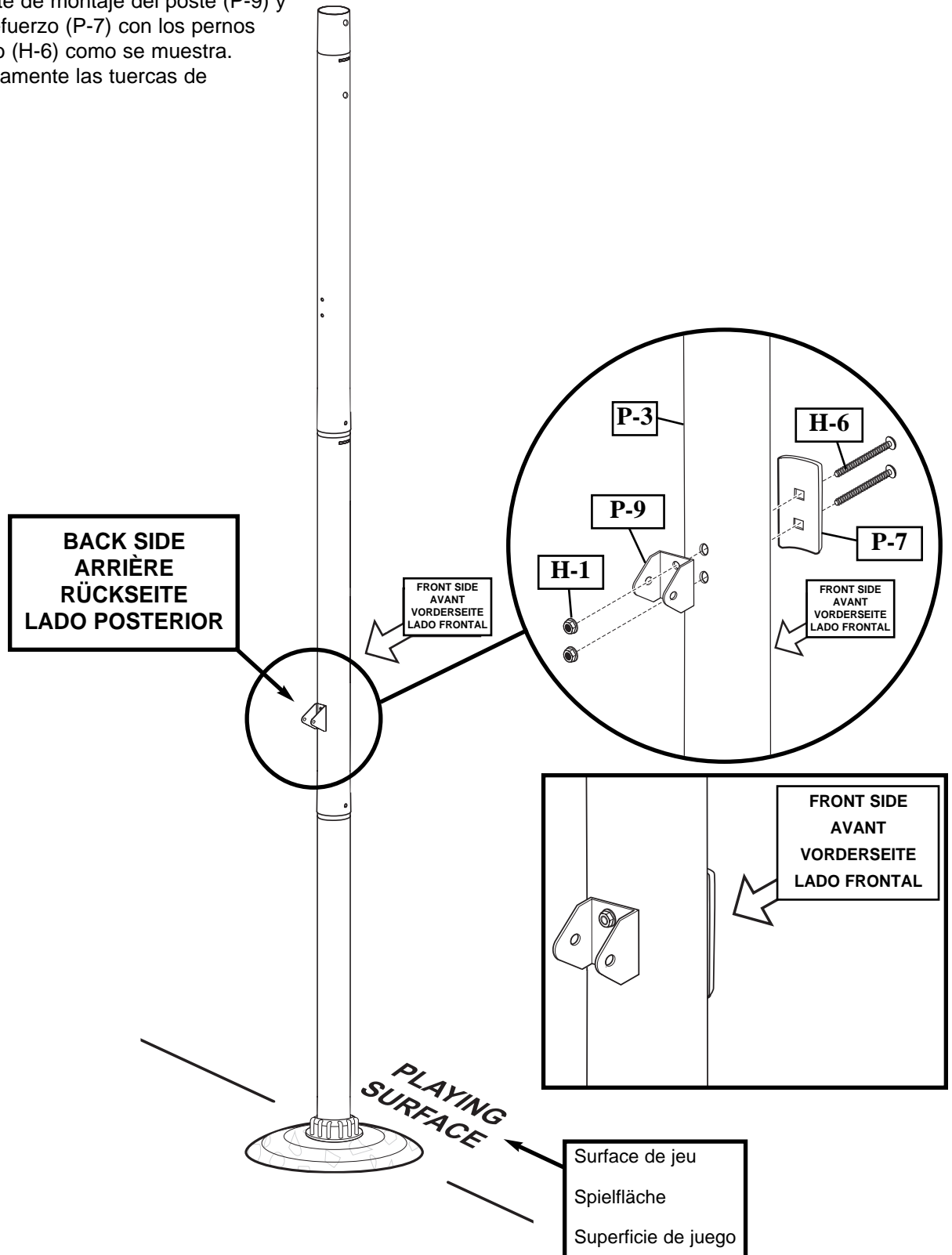

**SECTION B: ASSEMBLE THE ELEVATOR SYSTEM and BACKBOARD**  
**SECTION B : MONTAGE DU SYSTÈME ÉLÉVATEUR ET DU PANNEAU**  
**BAUABSCHNITT B: MONTAGE DES VERLÄNGERUNGSSYSTEMS UND DER KORBWAND**  
**SECCIÓN B: MONTE EL SISTEMA ELEVADOR y EL RESPALDO**

This is what your system will look like when you've finished this section.

Voici à quoi ressemblera votre système lorsque vous en aurez fini avec cette section.

So sieht das System aus, wenn Sie mit diesem Bauabschnitt fertig sind.

Así es como se verá su sistema cuando haya terminado esta sección.

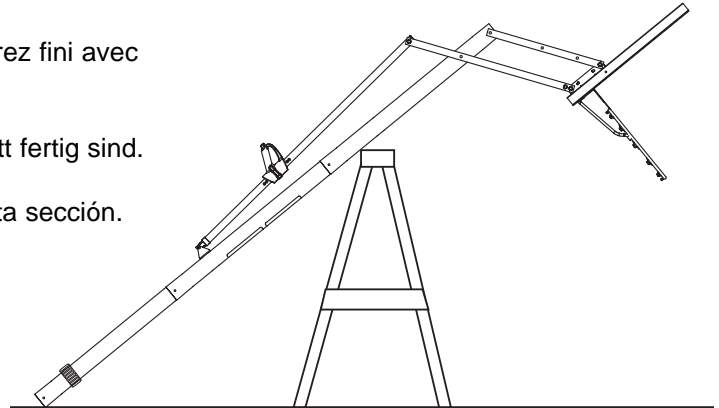

**TOOLS REQUIRED FOR THIS SECTION**  
**OUTILS REQUIS POUR CETTE SECTION**  
**FÜR DIESEN BAUABSCHNITT BENÖTIGTES WERKZEUG**  
**HERRAMIENTAS REQUERIDAS PARA ESTA SECCIÓN**

- (2) 1/2", (2) 9/16", and (2) 3/4" Wrenches
- (2) clés 1/2", (2) clés 9/16", et (2) clés 3/4"
- (2) 1/2, (2) 9/16, und (2) 3/4-Zoll-Schraubenschlüssel
- (2) Llaves de 1/2", (2) 9/16", y (2) de 3/4"

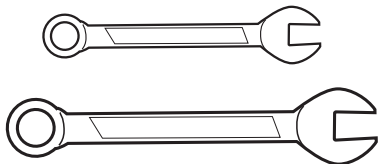

AND/OR  
 ET/OU  
 UND/ODER  
 Y/O

- (2) Socket Wrenches and Sockets
- (2) clés à douille et douilles
- (2) Steckschlüssel und Einsätze
- (2) Llaves de tuercas de boca tubular y casquillos de

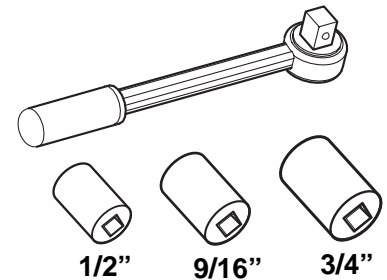

- Phillips Screwdriver
- Tournevis cruciforme
- Kreuzschlitzschraubenzieher
- Destornillador Phillips



- Heavy-Duty Tape
- Ruban extra-fort
- Hochstrapazierfähiges Klebeband
- Cuña



- Safety Glasses
- Lunettes de sécurité
- Schutzbrille
- Gafas de seguridad

**1.** Securely rest the assembly on sawhorse. Identify elevator tubes (P-19 and P-20).

Posez l'ensemble sur un banc de sciage. Identifiez les tubes du système élévateur (P-19 et P-20).

Den Aufbau sicher auf dem Sägebock ablegen. Für den nächsten Arbeitsschritt werden die Verlängerungsrohre (P-19 und P-20) benötigt.

Apoye firmemente el conjunto en un caballete. Identifique los tubos elevadores (P-19 y P-20).

**Toward Pole  
Vers le panneau  
Zur Korbwand hin  
Hacia el tablero**

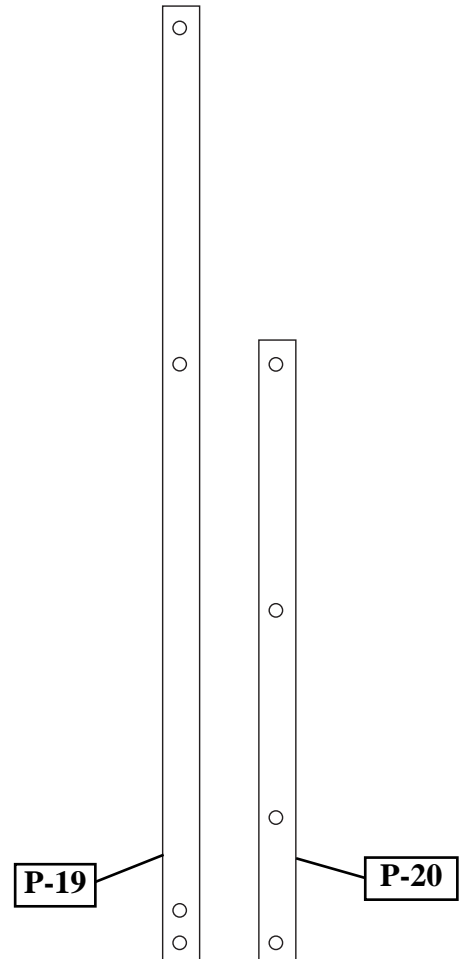
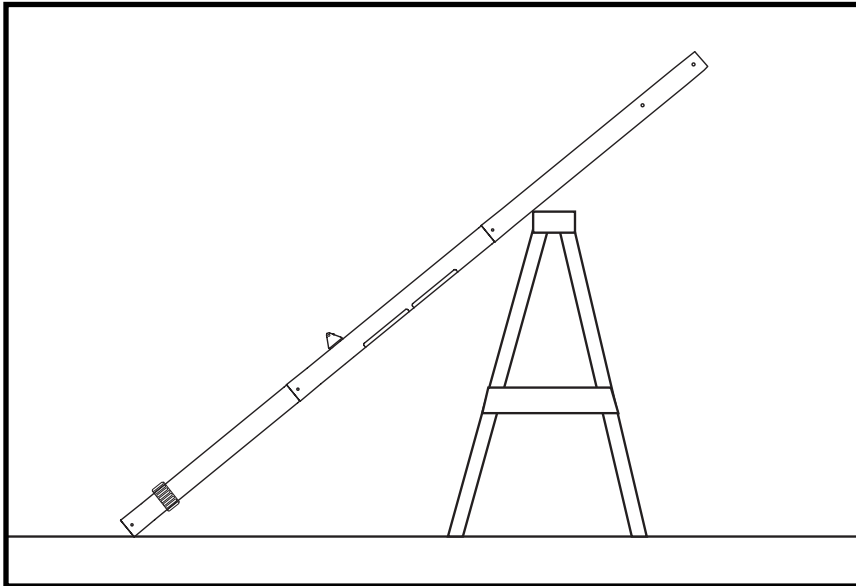

**Toward Board  
Vers le poteau  
Zur Stange hin  
Hacia el poste**

**2.** While the system is securely resting on the sawhorse. Install elevator tubes (P-19 and P-20) to top pole section (P-1) as shown.

Pendant que le système repose bien calé sur le banc de sciage : installez les tubes du système élévateur (P-19 et P-20) jusqu'à la section de poteau supérieure (P-1), comme illustré.

Nach dem Ablegen des Systems auf dem Sägebock die Verlängerungsrohre (P-19 und P-20) wie gezeigt am oberen Stangenteil (P-1) befestigen.

Mientras el sistema está firmemente apoyado sobre el caballete, instale los tubos elevadores (P-19 y P-20) en la sección superior del poste (P-1) como se muestra.

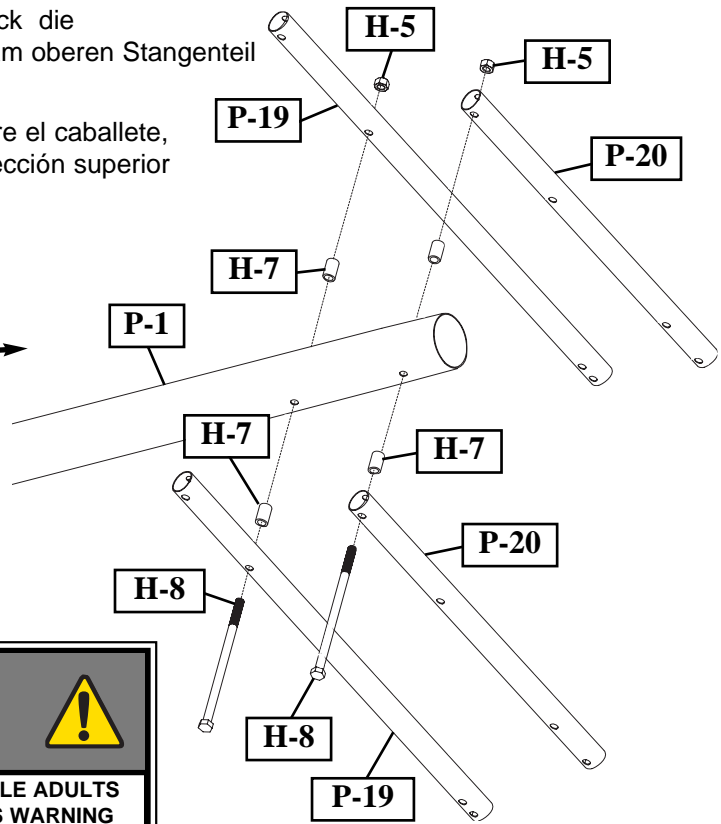
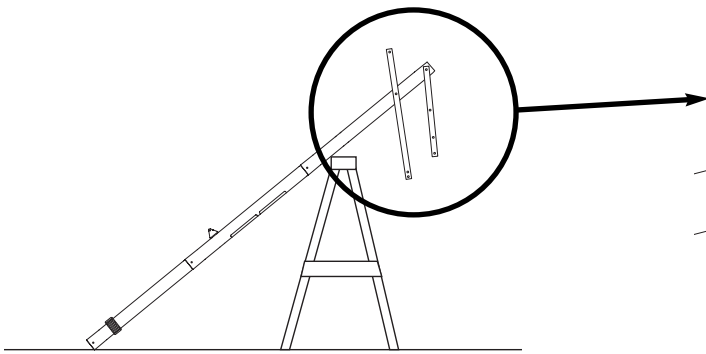

**WARNING!**  
**AVERTISSEMENT!**  
**WARNUNG!**  
**¡ADVERTENCIA!**



USE CAUTION; ELEVATOR ASSEMBLY IS HEAVY. TWO CAPABLE ADULTS REQUIRED FOR THIS PROCEDURE. FAILURE TO FOLLOW THIS WARNING COULD RESULT IN SERIOUS INJURY AND/OR PROPERTY DAMAGE.

SOYEZ PRUDENT, CAR LE SYSTÈME ÉLÉVATEUR EST LOURD. DEUX ADULTES CAPABLES REQUIS POUR CETTE PROCÉDURE. SUIVEZ CET AVERTISSEMENT SOUS PEINE D'ENCOURIR DES BLESSURES GRAVES ET/OU DES DÉGÂTS MATÉRIELS.

BITTE VORSICHTIG ZU WERKE GEHEN; DIE VERLÄNGERUNGSBAUGRUPPE IST SEHR SCHWER. DIESER VERFAHRENSSCHRITT MUSS VON ZWEI DAZU IN DER LAGE BEFINDLICHEN PERSONEN AUSGEFÜHRT WERDEN. EIN MISSACHTEN DIESER WARNUNG KANN ZU SCHWEREN VERLETZUNGEN UND/ODER SACHSCHÄDEN FÜHREN.

TENGA CUIDADO; EL CONJUNTO DEL ELEVADOR ES PESADO. SE REQUIEREN DOS ADULTOS CAPACES PARA REALIZAR ESTE PROCEDIMIENTO. SI NO SE OBSERVA ESTA ADVERTENCIA SE PODRÍA OCASIONAR UNA LESIÓN GRAVE Y/O DAÑOS A LA PROPIEDAD.

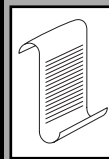

**Completed Assembly**  
**Assemblage Terminé**  
**Fertige Montage**  
**Conjunto Completado**

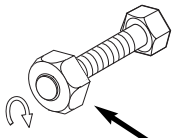
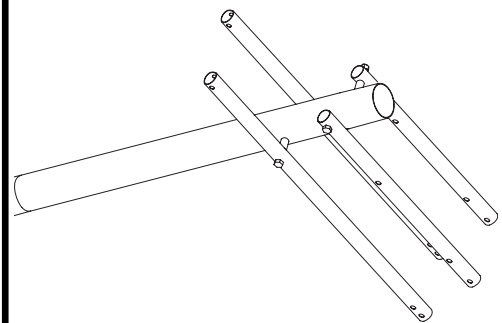

**WARNING!**  
**AVERTISSEMENT!**  
**WARNUNG!**  
**¡ADVERTENCIA!**

TIGHTEN BOLT (H-8) IN LOCK NUT (H-5) UNTIL FLUSH (EVEN) WITH LOCK NUT'S OUTER EDGE.

SERREZ LE BOULON (H-8) DANS LE CONTRE-ÉCROU (H-5) JUSQU'À CE QU'IL SE TROUVE AU MÊME NIVEAU QUE LE BORD EXTÉRIEUR DU CONTRE-ÉCROU.

DIE SCHRAUBE (H-8) IN DER GEGENMUTTER (H-5) SO WEIT ANZIEHEN, BIS SIE BÜNDIG MIT DER AUSSENKANTE DER GEGENMUTTER ABSCHLIESST.

APRIETE EL PERNO (H-8) EN LA CONTRATUERCA (H-5) HASTA QUE QUEDE AL RAS (AL NIVEL) DEL BORDE EXTERNO DE LA CONTRATUERCA.

**3.** Assemble backboard brackets (P-21) using bolts (H-12), and nuts (H-13) as shown.

Assemblez les supports de panneau (P-21) à l'aide des boulons (H-12) et des écrous (H-13), comme illustré.

Korbwandklammern (P-21) wie gezeigt mit Schrauben (H-12) und Muttern (H-13) zusammenbauen.

Monte los soportes del respaldo (P-21) usando pernos (H-12) y tuercas (H-13) como se muestra.

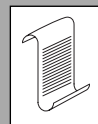
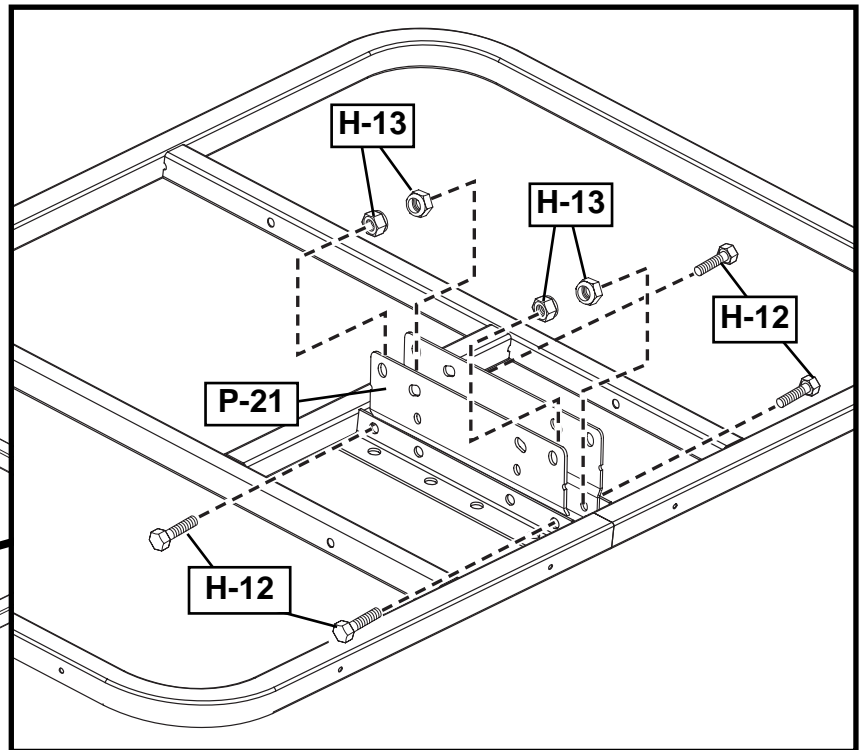
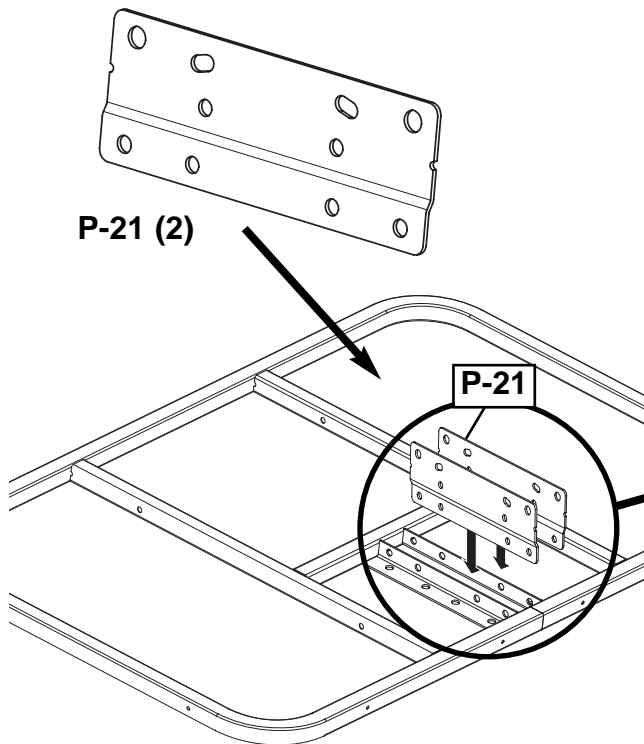
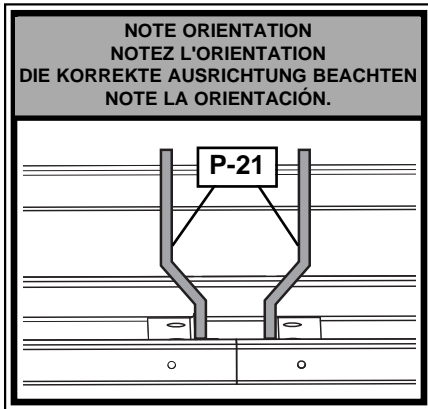

**NOTE:**  
**REMARQUE:**  
**HINWEIS:**  
**NOTA:**

Board style may vary.

Le style de panneau peut varier.

Korbwandausführung kann variieren.

El estilo del tablero puede variar.

**4.** Insert spacer (H-10) through springs (P-12) then assemble lower elevator tubes (P-19), and springs (P-12), to brackets (P-21) using bolts (H-8), plastic spacers (H-9), metal spacer (H-10) and nuts (H-5) as shown.

Insérez l'entretoise (H-10) dans les ressorts (P-12), puis montez les tubes d'élévateur inférieurs (P-19) et les ressorts (P-12) sur les supports (P-21) à l'aide des boulons (H-8), des entretoises en plastique (H-9), de l'entretoise métallique (H-10) et des écrous (H-5), comme illustré.

Das Abstandsstück (H-10) durch die Federn (P-12) einsetzen und dann die unteren Verlängerungsrohre (P-19) und Federn (P-12) wie gezeigt mit Schrauben (H-8), Kunststoff-Abstandsstücken (H-9), dem Metall-Abstandsstück (H-10) und Muttern (H-5) an den Korbwandklammern (P-21) befestigen.

Introduzca el separador (H-10) entre los resortes (P-12), luego monte los tubos elevadores inferiores (P-19) y los resortes (P-12) en los soportes (P-21) usando los pernos (H-8), los separadores de plástico (H-9), el separador de metal (H-10) y las tuercas (H-5) como se muestra.

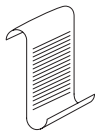
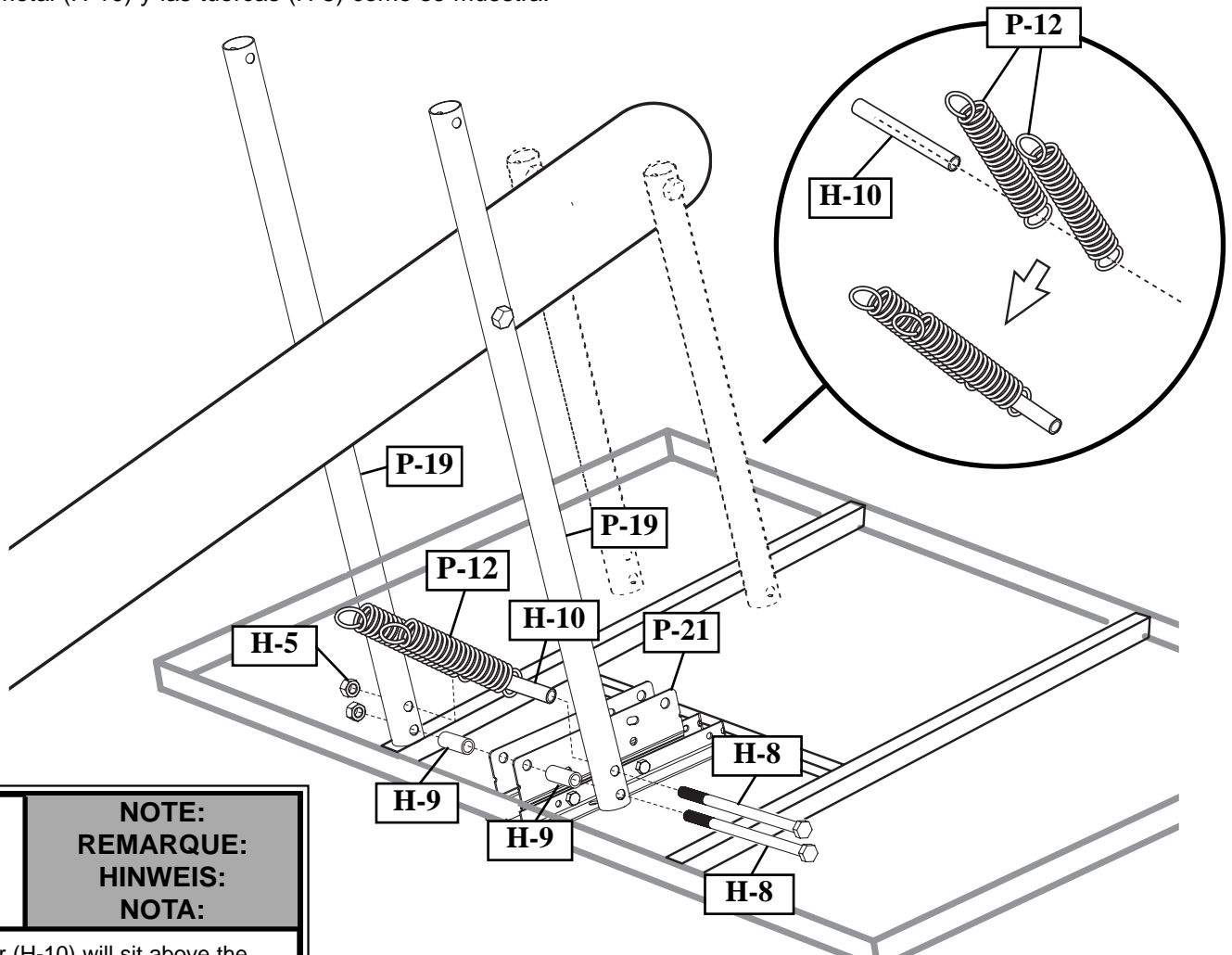

**NOTE:  
REMARQUE:  
HINWEIS:  
NOTA:**

The spacer (H-10) will sit above the board brackets (P-21).

L'entretoise (H-10) reposera au-dessus des supports du panneau (P-21).

Das Abstandsstück (H-10) befindet sich über den Korbwandklammern (P-21).

El separador (H-10) quedará sobre los soportes del tablero (P-21).

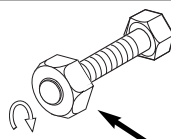

**WARNING!  
AVERTISSEMENT!  
WARNUNG!  
¡ADVERTENCIA!**

**TIGHTEN BOLT (H-8) IN LOCK NUT (H-5) UNTIL FLUSH (EVEN) WITH LOCK NUT'S OUTER EDGE.**

**SERREZ LE BOULON (H-8) DANS LE CONTRE-ÉCROU (H-5) JUSQU'À CE QU'IL SE TROUVE AU MÊME NIVEAU QUE LE BORD EXTÉRIEUR DU CONTRE-ÉCROU.**

**DIE SCHRAUBE (H-8) IN DER GEGENMUTTER (H-5) SO WEIT ANZIEHEN, BIS SIE BÜNDIG MIT DER AUSSENKANTE DER GEGENMUTTER ABSCHLIESST.**

**APRIETE EL PERNO (H-8) EN LA CONTRATUERCA (H-5) HASTA QUE QUEDE AL RAS (AL NIVEL) DEL BORDE EXTERNO DE LA CONTRATUERCA.**

5.

Assemble upper elevator tubes (P-20) to brackets using bolt (H-8), plastic spacers (H-9), and nut (H-5) as shown.

Montez les tubes du système élévateur (P-20) sur les supports à l'aide du boulon (H-8), des entretoises en plastique (H-9) et de l'écrou (H-5), comme illustré.

Die oberen Verlängerungsröhre (P-20) wie gezeigt mit Schraube (H-8), Abstandsstücken (H-9), und Mutter (H-5) an den Korbwandklammern befestigen.

Monte los tubos elevadores superiores (P-20) en los soportes usando el perno (H-8), los separadores de plástico (H-9) y la tuerca (H-5) como se muestra.

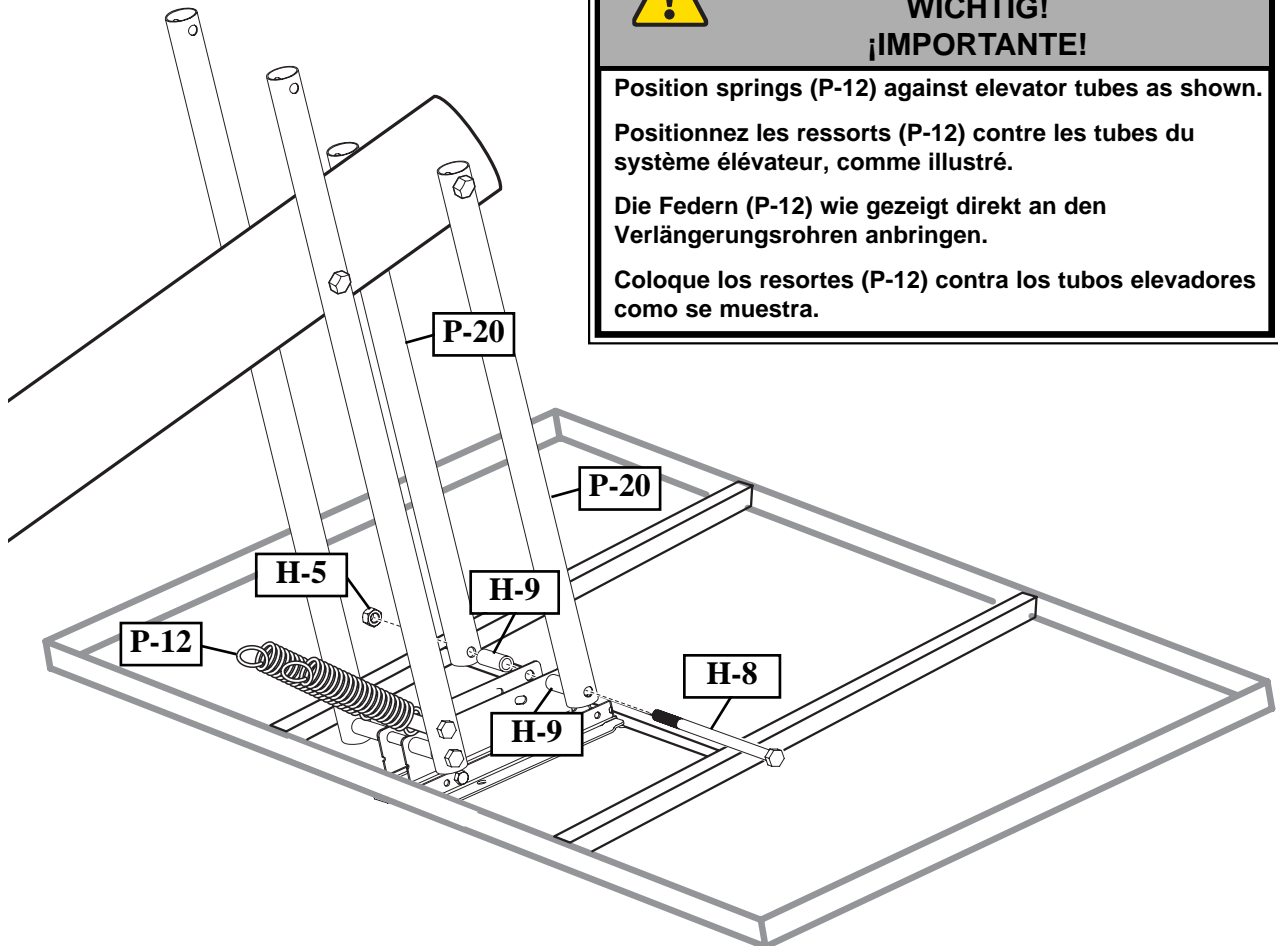

**IMPORTANT!  
IMPORTANT!  
WICHTIG!  
¡IMPORTANTE!**

Position springs (P-12) against elevator tubes as shown.

Positionnez les ressorts (P-12) contre les tubes du système élévateur, comme illustré.

Die Federn (P-12) wie gezeigt direkt an den Verlängerungsröhren anbringen.

Coloque los resortes (P-12) contra los tubos elevadores como se muestra.

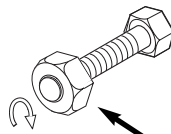

**WARNING!  
AVERTISSEMENT!  
WARNUNG!  
¡ADVERTENCIA!**

TIGHTEN BOLT (H-8) IN LOCK NUT (H-5) UNTIL FLUSH (EVEN) WITH LOCK NUT'S OUTER EDGE.

SERREZ LE BOULON (H-8) DANS LE CONTRE-ÉCROU (H-5) JUSQU'À CE QU'IL SE TROUVE AU MÊME NIVEAU QUE LE BORD EXTÉRIEUR DU CONTRE-ÉCROU.

DIE SCHRAUBE (H-8) IN DER GEGENMUTTER (H-5) SO WEIT ANZIEHEN, BIS SIE BÜNDIG MIT DER AUSSENKANTE DER GEGENMUTTER ABSCHLIESST.

APRIETE EL PERNO (H-8) EN LA CONTRATUERCA (H-5) HASTA QUE QUEDE AL RAS (AL NIVEL) DEL BORDE EXTERNO DE LA CONTRATUERCA.

**6.** Insert T-bolt (H-15) into Slam Jam bracket (P-17) then, attach that assembly to board using bolts (H-3) and nuts (H-1).

Insérez le boulon à T (H-15) dans le support de Slam Jam (P-17), puis attachez l'ensemble au panneau à l'aide des boulons (H-3) et des écrous (H-1).

Die T-Nutenschraube (H-15) in die Slam Jam-Halterung (P-17) einsetzen. Dann diese Baugruppe mit Schrauben (H-3) und Muttern (H-1) an der Korbwand befestigen.

Introduzca el perno en T (H-15) en el soporte Slam Jam (P-17), luego conecte ese conjunto en el tablero usando los pernos (H-3) y tuercas (H-1).

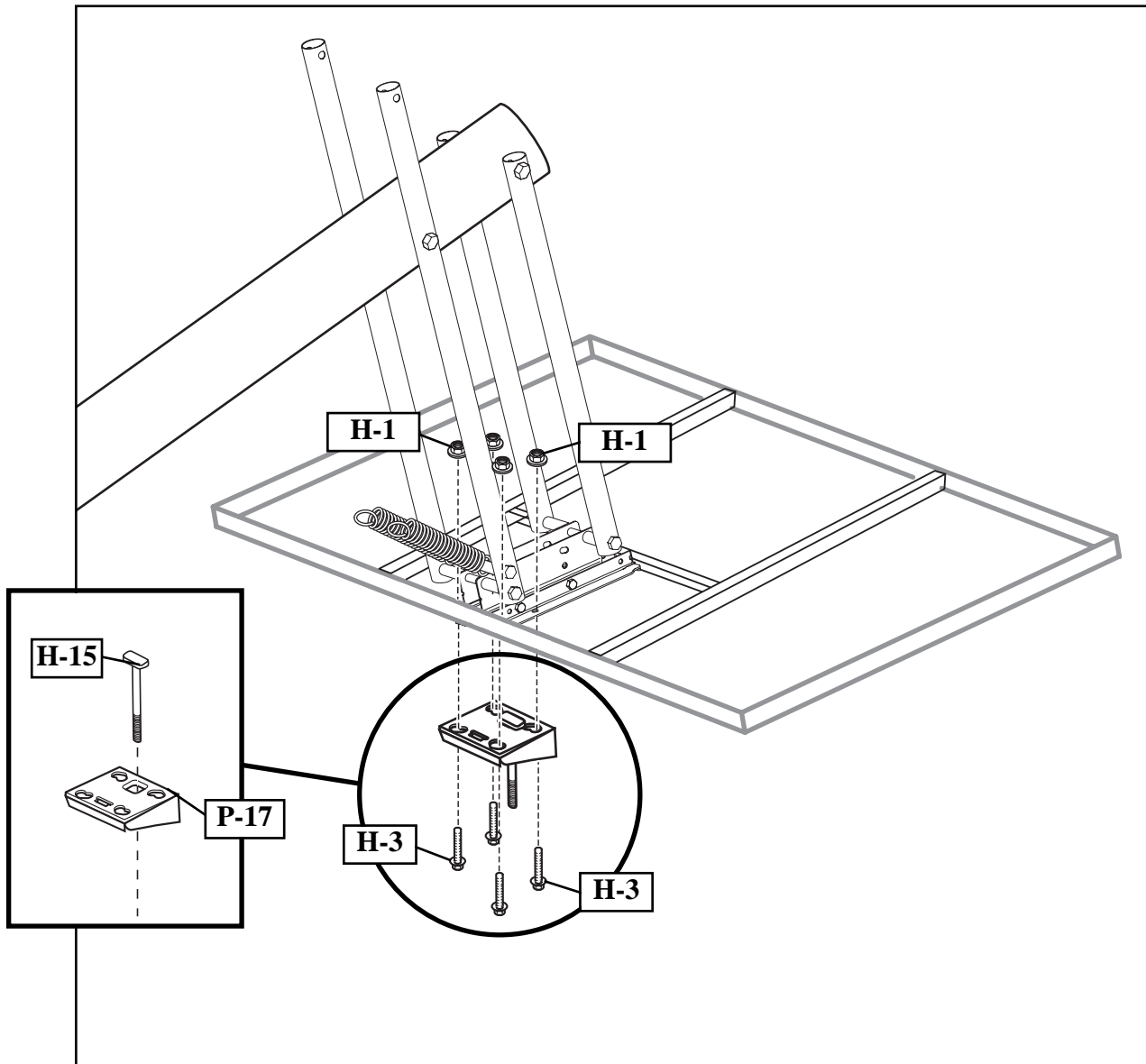

**Install Slam Jam Rim to Backboard**

- A. Fit rim (P-23) securely into bracket (P-17) as shown. Allow T-bolt (H-15) to slip through center hole in rim (P-23).
- B. Install reinforcement bracket (P-16) onto T-bolt (H-15) as shown.
- C. Install spring (P-15) onto T-bolt (H-15) as shown.
- D. Install special nut (H-14) and washer (H-16) onto T-bolt (H-15).
- E. Tighten nut (H-14) until flush with end of T-bolt (H-15).

**Installez le cerceau Slam Jam sur le panneau.**

- A. Calez bien le cerceau (P-23) dans le support (P-17), comme illustré. Laissez glisser le boulon à T (H-15) à travers le trou central du cerceau (P-23).
- B. Installez le support de renforcement (P-16) sur le bouton en T (H-15), comme illustré.
- C. Installez le ressort (P-15) sur le bouton à T (H-15), comme illustré.
- D. Installez l'écrou spécial (H-14) et la rondelle (H-16) sur le boulon à T (H-15).
- E. Serrez l'écrou (H-14) jusqu'à ce qu'il se trouve au même niveau que l'extrémité du boulon (H-15).

**Den Slam Jam-Korbrand an der Korbwand befestigen.**

- A. Den Korbrand (P-23) wie gezeigt sicher in die Halterung (P-17) einpassen. Die T-Nutenschraube (H-15) gleitet durch das mittlere Loch im Korbrand (P-23).
- B. Die Verstärkungshalterung (P-16) wie gezeigt über die T-Nutenschraube (H-15) schieben.
- C. Die Feder (P-15) wie gezeigt auf der T-Nutenschraube (H-15) befestigen.
- D. Die Spezialmutter (H-14) und Unterlegscheibe (H-16) auf der T-Nutenschraube (H-15) anbringen.
- E. Die Mutter (H-14) anziehen, bis sie bündig mit dem Ende der T-Nutenschraube (H-15) abschließt.

**Instale el borde Slam Jam en el respaldo**

- A. Coloque el borde (P-23) firmemente en el soporte (P-17) como se muestra. Permita que el perno en T (H-15) se deslice a través del orificio central del borde (P-23).
- B. Instale el soporte de refuerzo (P-16) en el perno en T (H-15) como se muestra.
- C. Instale el resorte (P-15) en el perno en T (H-15) como se muestra.
- D. Instale la tuerca especial (H-14) y la arandela (H-16) en el perno en T (H-15).
- E. Apriete la tuerca (H-14) hasta que quede al ras con el extremo del perno en T (H-15).

**Install Slam Jam Rim to Backboard**  
**Installez le cerceau Slam Jam sur le panneau.**  
**Den Slam Jam-Korbbrand an der Korbwand befestigen.**  
**Instale el borde Slam Jam en el respaldo**

**7.** **B**

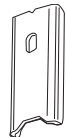
<b>NOTE: / REMARQUE: HINWEIS: / NOTA:</b>	
 <p><b>P-16</b></p>	<p><b>ORIENTATION OF BRACKET</b>  <b>ORIENTATION DU SUPPORT</b>  <b>AUSRICHTUNG DER HALTERUNG</b>  <b>ORIENTACIÓN DEL SOPORTE</b></p>

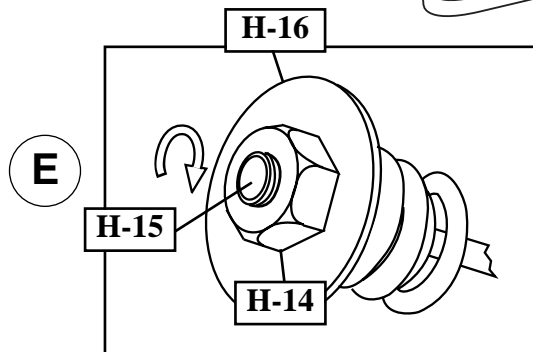
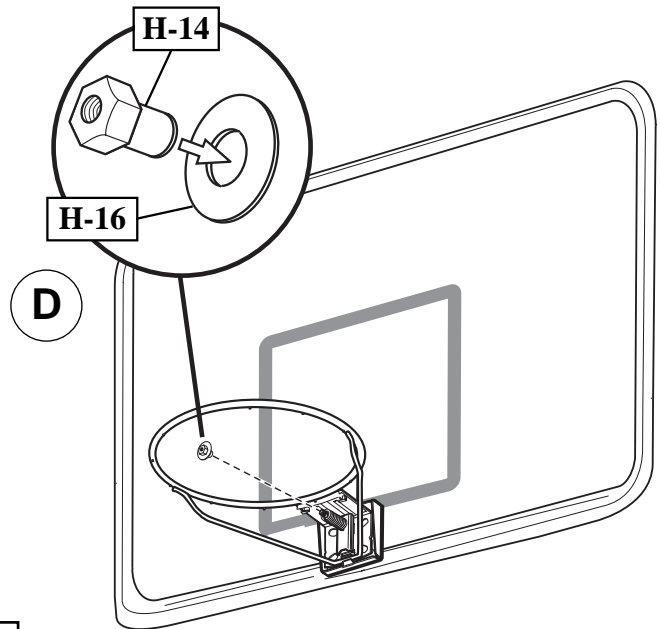
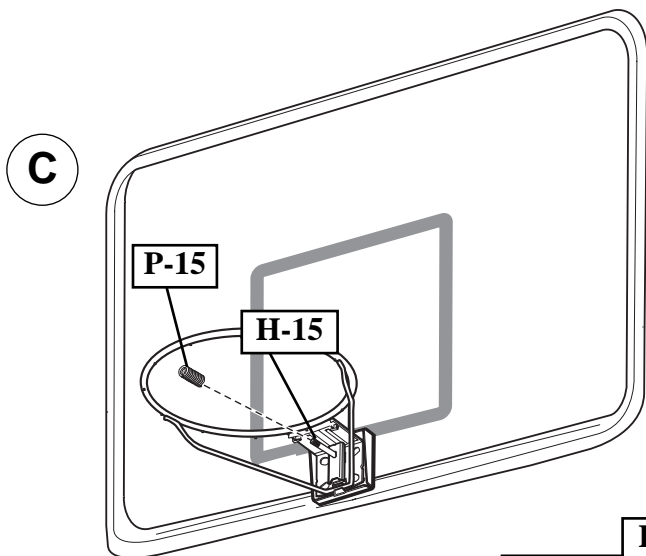
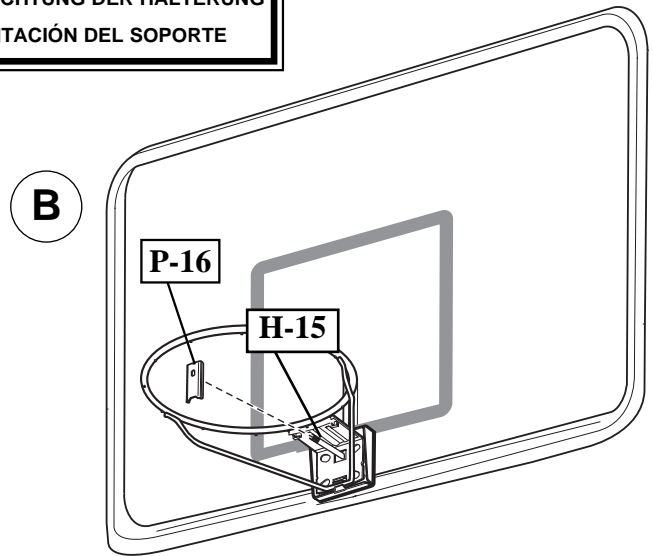
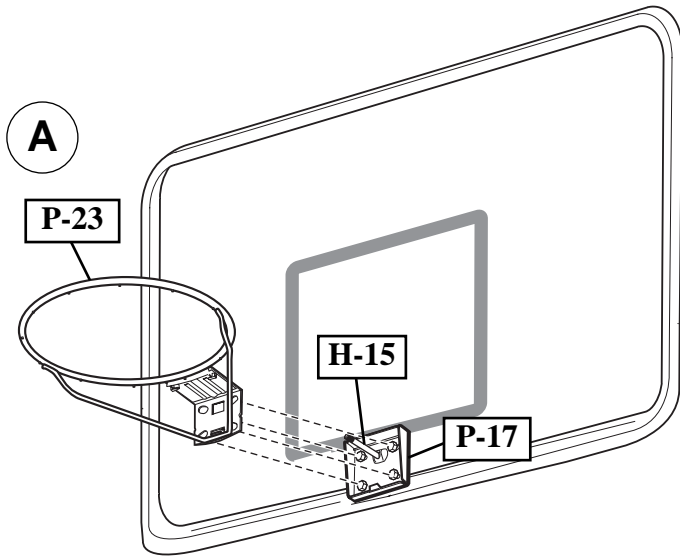

**8.**

Remove packaging materials from handle assemblies (P-10 and P-11).

Retirez les matériaux d'emballage des ensembles de la poignée (P-10 et P-11).

Das Verpackungsmaterial aus den Griffbaugruppen (P-10 und P-11) herausnehmen.

Retire los materiales de embalaje de los conjuntos de la manija (P-10 y P-11).

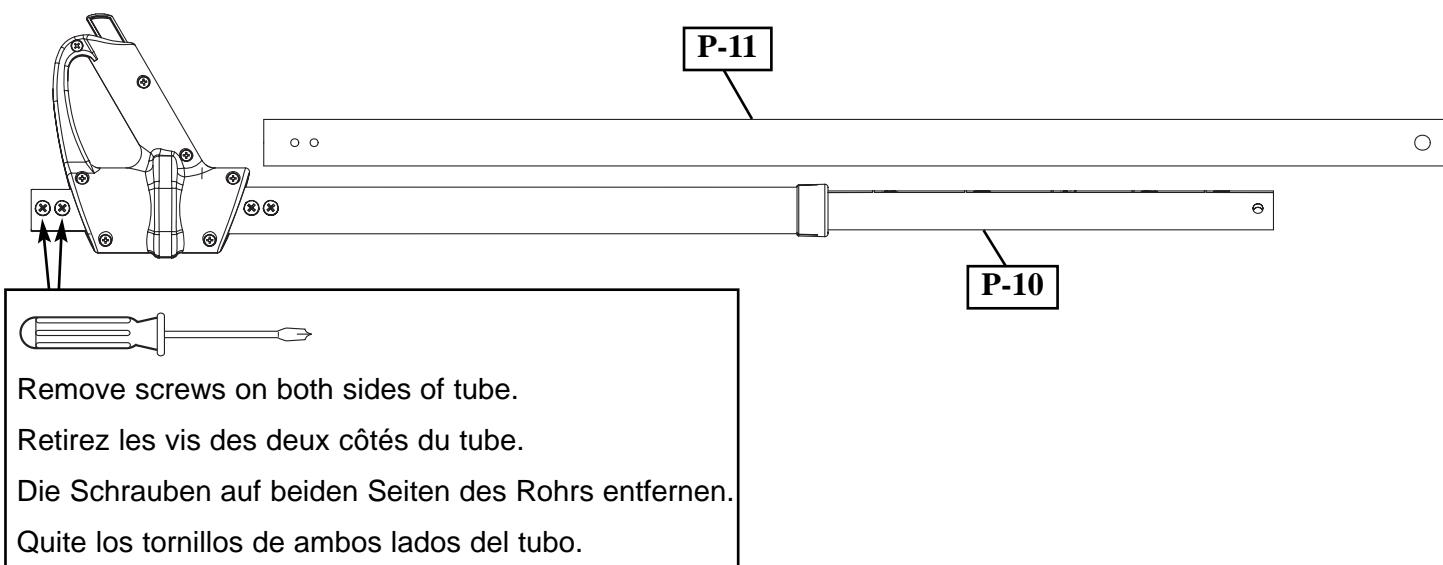
**9.**

Slide upper tube (P11) onto handle assembly (P-10). Reinsert screws removed in previous step as shown.

Glissez le tube supérieur (P11) sur l'ensemble de la poignée (P-10). Réinsérez les vis retirées à l'étape précédente, comme illustré.

Das obere Rohr (P-11) auf die Griffbaugruppe (P-10) aufschieben. Die im vorherigen Schritt entfernten Schrauben wie gezeigt wieder eindrehen.

Deslice la sección superior del tubo (P11) en el conjunto de la manija (P-10). Vuelva a colocar los tornillos que quitó en el paso anterior como se muestra.

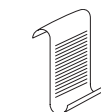
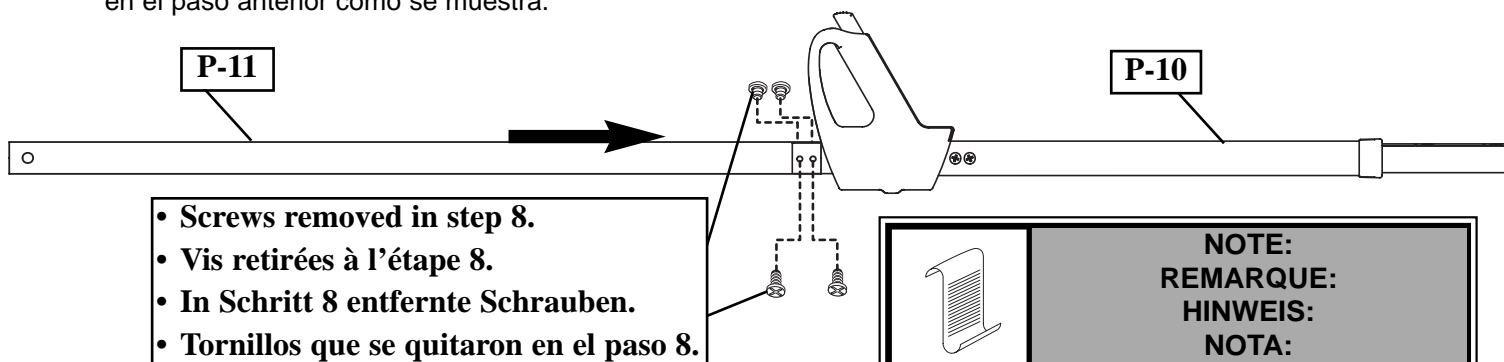

Rotate upper tube to line up screw holes. Reinsert screws removed in previous step as shown.

Tournez la section de tube supérieure pour aligner les trous de vis. Réinsérez les vis retirées à l'étape précédente, comme illustré.

Das obere Rohr drehen, um die Schraubenlöcher miteinander zur Deckung zu bringen. Die im vorherigen Schritt entfernten Schrauben wie gezeigt wieder eindrehen.

Gire la parte superior del tubo para alinear los orificios de los tornillos. Vuelva a colocar los tornillos que se quitaron en el paso anterior como se muestra.

**10.** Install handle assembly (P-10 and P-11) to lower elevator tubes (P-19) using bolt (H-8), spacers (H-4), and nut (H-5) as shown.

Installez l'ensemble de la poignée (P-10 et P-11) sur les tubes inférieurs du système élévateur (P-19) en utilisant le boulon (H-8), les entretoises (H-4) et l'écrou (H-5), comme illustré.

Die Griffbaugruppe (P-10 und P-11) wie gezeigt mit Schraube (H-8), Abstandsstücken (H-4) und Mutter (H-5) an den unteren Verlängerungsrohren (P-19) befestigen.

Instale el conjunto de la manija (P-10 y P-11) en los tubos elevadores inferiores (P-19) usando el perno (H-8), los separadores (H-4) y la tuerca (H-5) como se muestra.

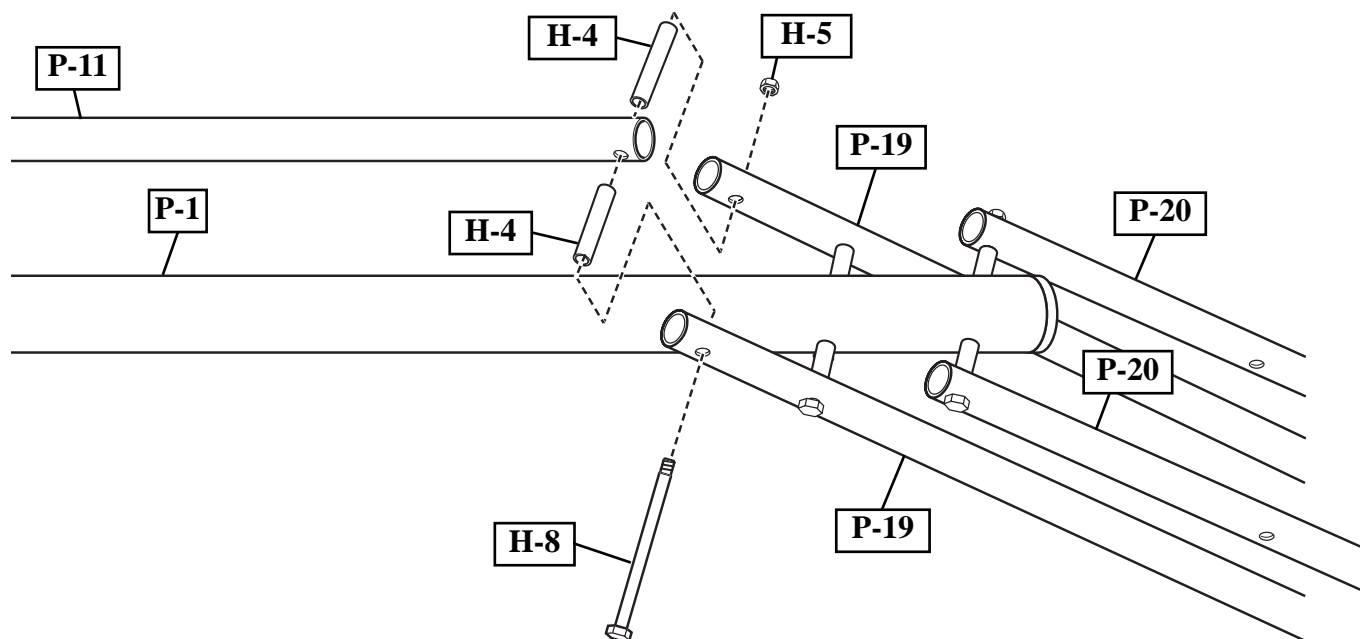

	<b>IMPORTANT! / IMPORTANT! WICHTIG! / ¡IMPORTANTE!</b>
	<p>Note orientation of handle.</p> <p>Notez l'orientation de la poignée.</p> <p>Die Ausrichtung des Griffes beachten.</p> <p>Note la orientación de la manija.</p>

	<b>WARNING! AVERTISSEMENT! WARNING! ¡ADVERTENCIA!</b>
<p>TIGHTEN BOLT (H-8) IN LOCK NUT (H-5) UNTIL FLUSH (EVEN) WITH LOCK NUT'S OUTER EDGE.</p> <p>SERREZ LE BOULON (H-8) DANS LE CONTRE-ÉCROU (H-5) JUSQU'À CE QU'IL SE TROUVE AU MÊME NIVEAU QUE LE BORD EXTÉRIEUR DU CONTRE-ÉCROU.</p> <p>DIE SCHRAUBE (H-8) IN DER GEGENMUTTER (H-5) SO WEIT ANZIEHEN, BIS SIE BÜNDIG MIT DER AUSSENKANTE DER GEGENMUTTER ABSCHLIESST.</p> <p>APRIETE EL PERNO (H-8) EN LA CONTRATUERCA (H-5) HASTA QUE QUEDE AL RAS (AL NIVEL) DEL BORDE EXTERNO DE LA CONTRATUERCA.</p>	

**11.** Secure the handle assembly (P-10 and P-11) to pole bracket (P-9) using bolt (H-2) and nut (H-11) as shown.

Fixez l'ensemble de la poignée (P-10 et P-11) au support de poteau (P-9) à l'aide du boulon (H-2) et de l'écrou (H-11), comme illustré.

Die Griffbaugruppe (P-10 und P-11) wie gezeigt mit Schraube (H-2) und Mutter (H-11) an der Stangenhalterung (P-9) befestigen.

Asegure el conjunto de la manija (P-10 y P-11) en el soporte del poste (P-9) usando un perno (H-2) y una tuerca (H-11) como se muestra.

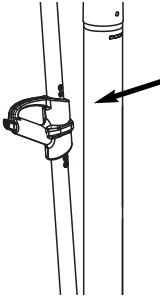
	<b>IMPORTANT! / IMPORTANT! WICHTIG! / ¡IMPORTANTE!</b>
	<b>Note orientation of handle.</b> <b>Notez l'orientation de la poignée.</b> <b>Die Ausrichtung des Griffes beachten.</b> <b>Note la orientación de la manija.</b>

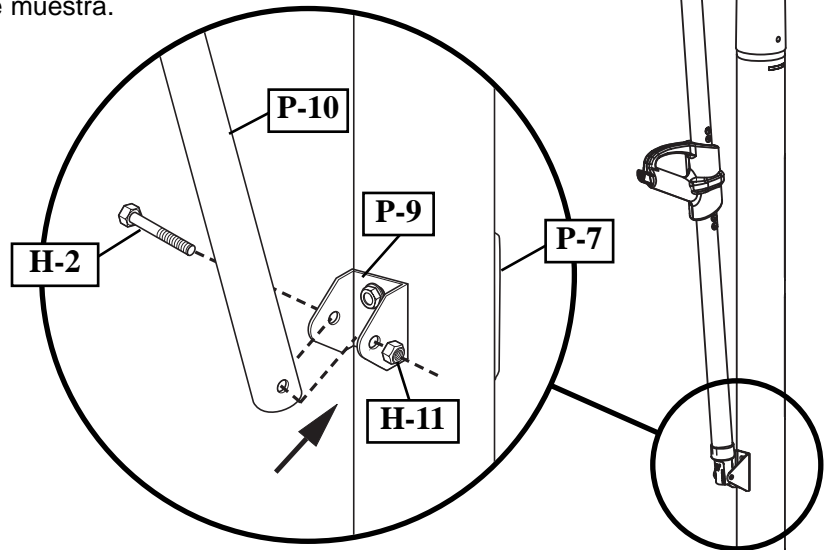

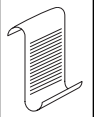
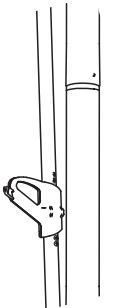
	<b>NOTE: REMARQUE: HINWEIS: NOTA:</b>
	Before going on to next step, set adjustable system assembly to the 10' (3.05 m) setting. Avant de passer à l'étape suivante, réglez le système réglable à 3,05 m. Bevor zum nächsten Schritt übergegangen wird, ist das Einstellsystem auf die 3,05-m (10-Zoll) Markierung einzustellen. Antes de continuar con el siguiente paso, coloque el conjunto del sistema ajustable a una altura de 10' (3,05 m).

		<b>WARNING! AVERTISSEMENT! WARNUNG! ¡ADVERTENCIA!</b>
<b>TIGHTEN BOLT (H-2) IN LOCK NUT (H-11) UNTIL FLUSH (EVEN) WITH LOCK NUT'S OUTER EDGE.</b> <b>SERREZ LE BOULON (H-2) DANS LE CONTRE-ÉCROU (H-11) JUSQU'À CE QU'IL SE TROUVE AU MÊME NIVEAU QUE LE BORD EXTÉRIEUR DU CONTRE-ÉCROU.</b> <b>DIE SCHRAUBE (H-2) IN DER GEGENMUTTER (H-11) SO WEIT ANZIEHEN, BIS SIE BÜNDIG MIT DER AUSSENKANTE DER GEGENMUTTER ABSCHLIESST.</b> <b>APRIETE EL PERNO (H-2) EN LA CONTRATUERCA (H-11) HASTA QUE QUEDE AL RAS (AL NIVEL) DEL BORDE EXTERNO DE LA CONTRATUERCA.</b>		

**12.** Insert bolt (H-8) through left side upper elevator tube (P-20), then stretch springs (P-12) onto bolt (H-8). Continue inserting bolt (H-8) through right side upper elevator tube (P-20) and secure with nut (H-5).

Enfilez le boulon (H-8) dans le tube supérieur gauche du dispositif élévateur (P-20), puis tendez le ressort (P-12) sur le boulon (H-8). Continuez à enfilez le boulon (H-8) dans le tube de droite du système élévateur (P-20), puis fixez avec l'écrou (H-5).

Die Schraube (H-8) durch das linke obere Verlängerungsrohr (P-20) einsetzen; dann die Federn (P-12) über die Schraube (H-8) strecken. Die Schraube (H-8) weiter durch das rechte obere Verlängerungsrohr (P-20) schieben und mit der Mutter (H-5) sichern.

Inserte el perno (H-8) a través del tubo elevador superior del lado izquierdo (P-20), luego estire los resortes (P-12) en el perno (H-8). Continúe insertando el perno (H-8) a través del tubo elevador superior del lado derecho (P-20) y fije con una tuerca (H-5).

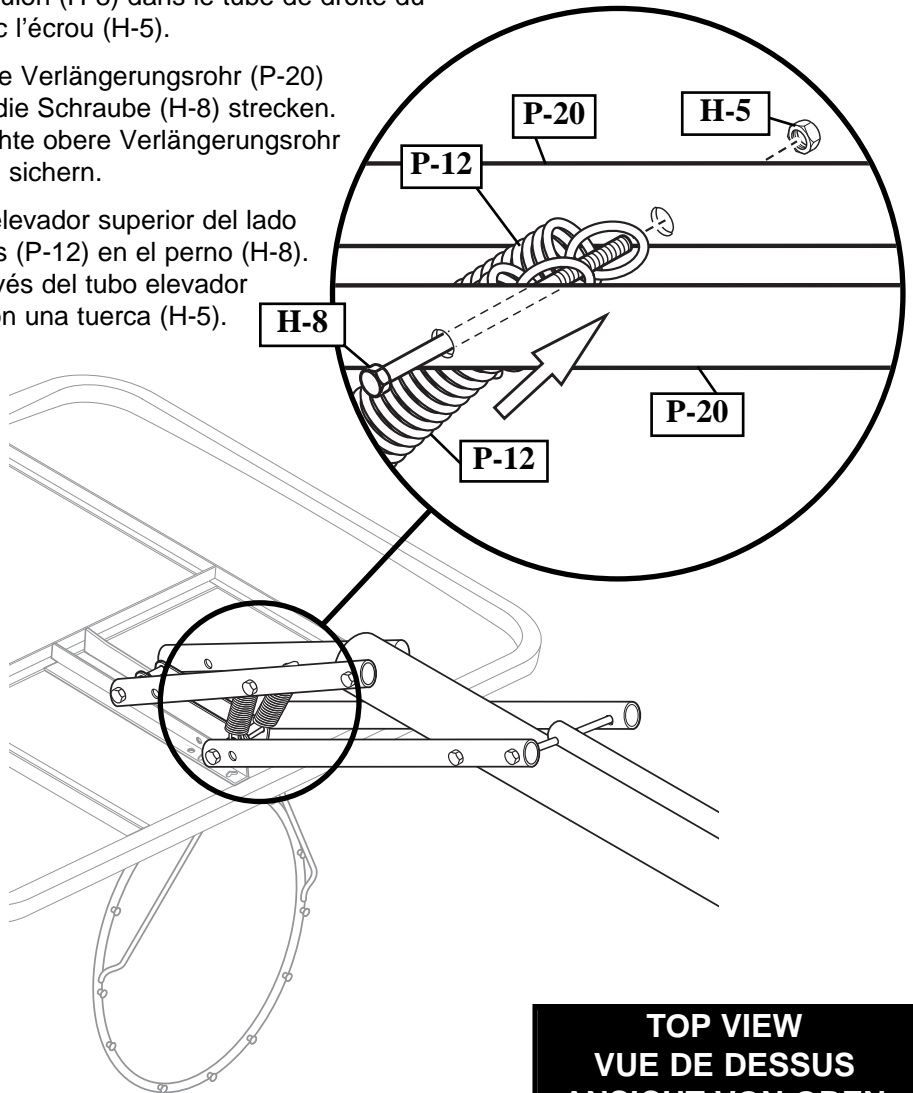

**IMPORTANT! / IMPORTANT!  
WICHTIG! / ¡IMPORTANTE!**

Position springs (P-12) against elevator tubes as shown.

Positionnez les ressorts (P-12) contre les tubes du système élévateur, comme illustré.

Die Federn (P-12) wie gezeigt direkt an den Verlängerungsrohren anbringen.

Coloque los resortes (P-12) contra los tubos elevadores como se muestra.



**WARNING!  
AVERTISSEMENT!  
WARNUNG!  
¡ADVERTENCIA!**



**USE EYE PROTECTION WHEN INSTALLING SPRINGS.**

**PROTÉGEZ-VOUS LES YEUX LORSQUE VOUS INSTALLEZ DES RESSORTS.**

**BEIM ANBRINGEN DER FEDERN AUGENSCHUTZ TRAGEN!**

**CUANDO INSTALE LOS RESORTES UTILICE PROTECTORES OCULARES.**

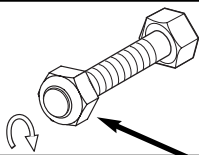

**WARNING!  
AVERTISSEMENT!  
WARNUNG!  
¡ADVERTENCIA!**

**TIGHTEN BOLT (H-8) IN LOCK NUT (H-5) UNTIL FLUSH (EVEN) WITH LOCK NUT'S OUTER EDGE.**

**SERREZ LE BOULON (H-8) DANS LE CONTRE-ÉCROU (H-5) JUSQU'À CE QU'IL SE TROUVE AU MÊME NIVEAU QUE LE BORD EXTÉRIEUR DU CONTRE-ÉCROU.**

**DIE SCHRAUBE (H-8) IN DER GEGENMUTTER (H-5) SO WEIT ANZIEHEN, BIS SIE BÜNDIG MIT DER AUSSENKANTE DER GEGENMUTTER ABSCHLIESST.**

**APIRIETE EL PERNO (H-8) EN LA CONTRATUERCA (H-5) HASTA QUE QUEDE AL RAS (AL NIVEL) DEL BORDE EXTERNO DE LA CONTRATUERCA.**

**TOP VIEW  
VUE DE DESSUS  
ANSICHT VON OBEN  
VISTA SUPERIOR**

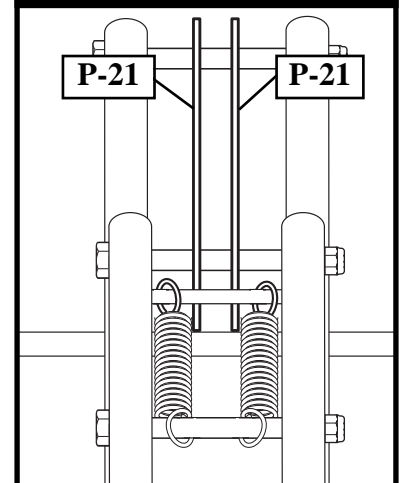

- 13.** Assemble rebar centering spacers (P-14) near top and bottom of rebar (P-13) as shown.

Assemblez les entretoises de centrage de la barre d'armature (P-14) près du haut et du bas de la barre (P-13), comme illustré.

Die zur Zentrierung der Versteifungsstange dienenden Abstandsstücke (P-14) wie gezeigt in der Nähe des oberen und unteren Endes der Stange (P-13) anbringen.

Monte los separadores de centramiento de la barra de refuerzo (P-14) cerca de las partes superior e inferior de la barra de refuerzo (P-13) como se muestra.

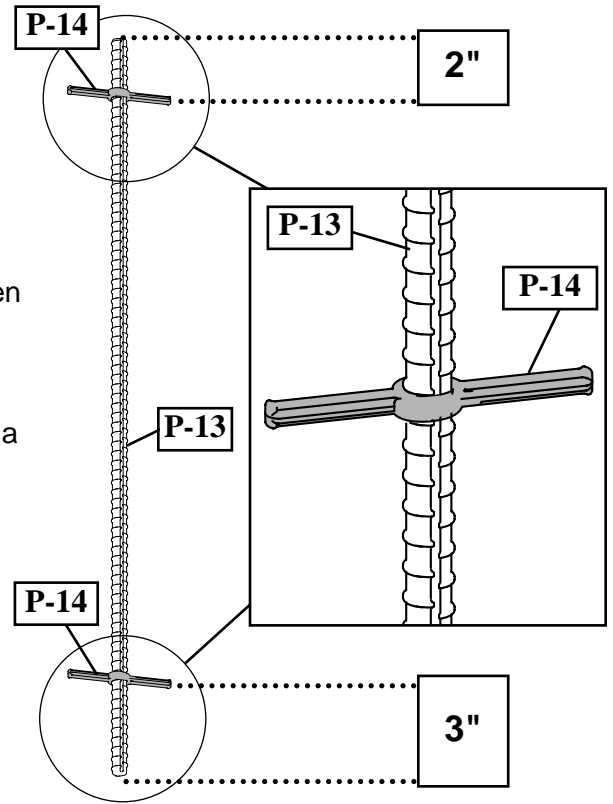

- 14.** Place rebar with spacers into bottom pole section (P-3) as shown.

Placez une barre d'armature dans la section de poteau inférieure (P-3) comme illustré.

Die Versteifungsstange wie gezeigt in das untere Stangenteil (P-3) schieben.

Coloque la barra de refuerzo con los separadores en la sección inferior del poste (P-3) como se muestra.

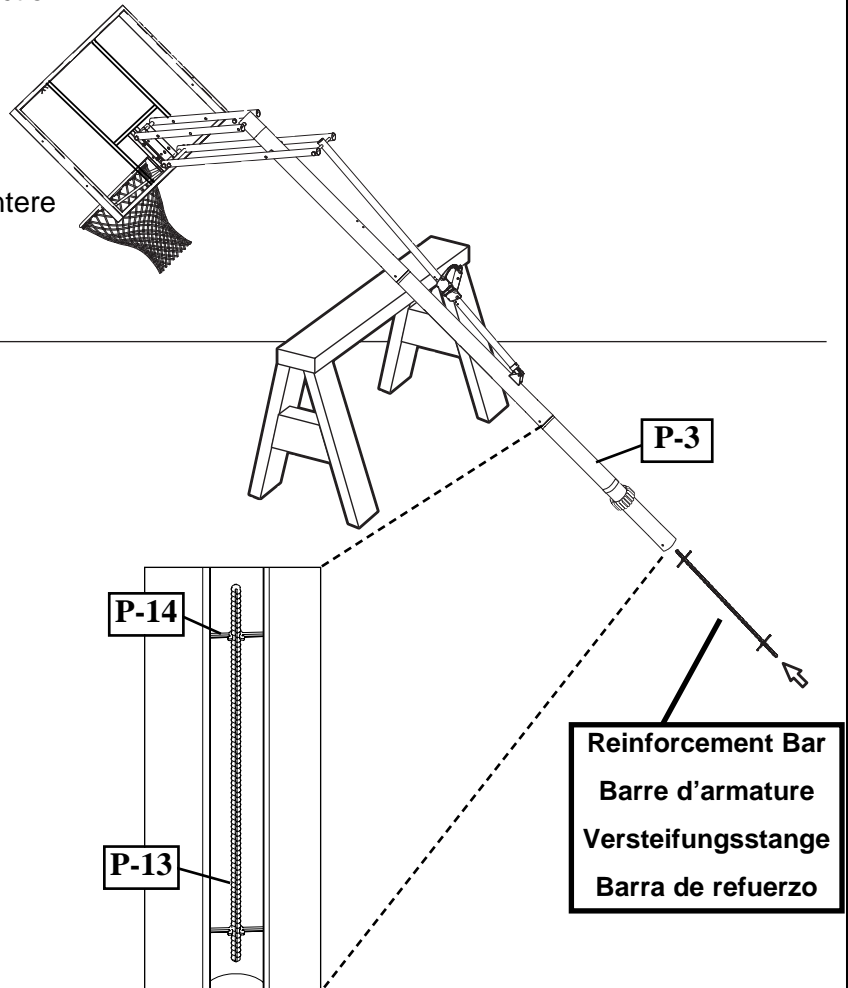

**15.**

Seal hole at the bottom of the bottom pole with heavy-duty tape (not included) to retain rebar (P-13) and concrete inside.

Bouchez le trou en bas de la section de poteau inférieure avec du ruban adhésif extra-fort (non fourni) pour retenir la barre d'armature (P-13) et le béton à l'intérieur.

Das Loch am unteren Ende des unteren Stangenteils mit hochstrapazierfähigem Klebeband (nicht im Lieferumfang enthalten) abdichten, um die Versteifungsstange (P-13) und den Zement im Innern der Stange zu sichern.

Selle el orificio que se encuentra en la parte inferior de la sección inferior del poste con cinta para uso pesado (no se incluye) a fin de fijar en el interior la barra de refuerzo (P-13) y el concreto.

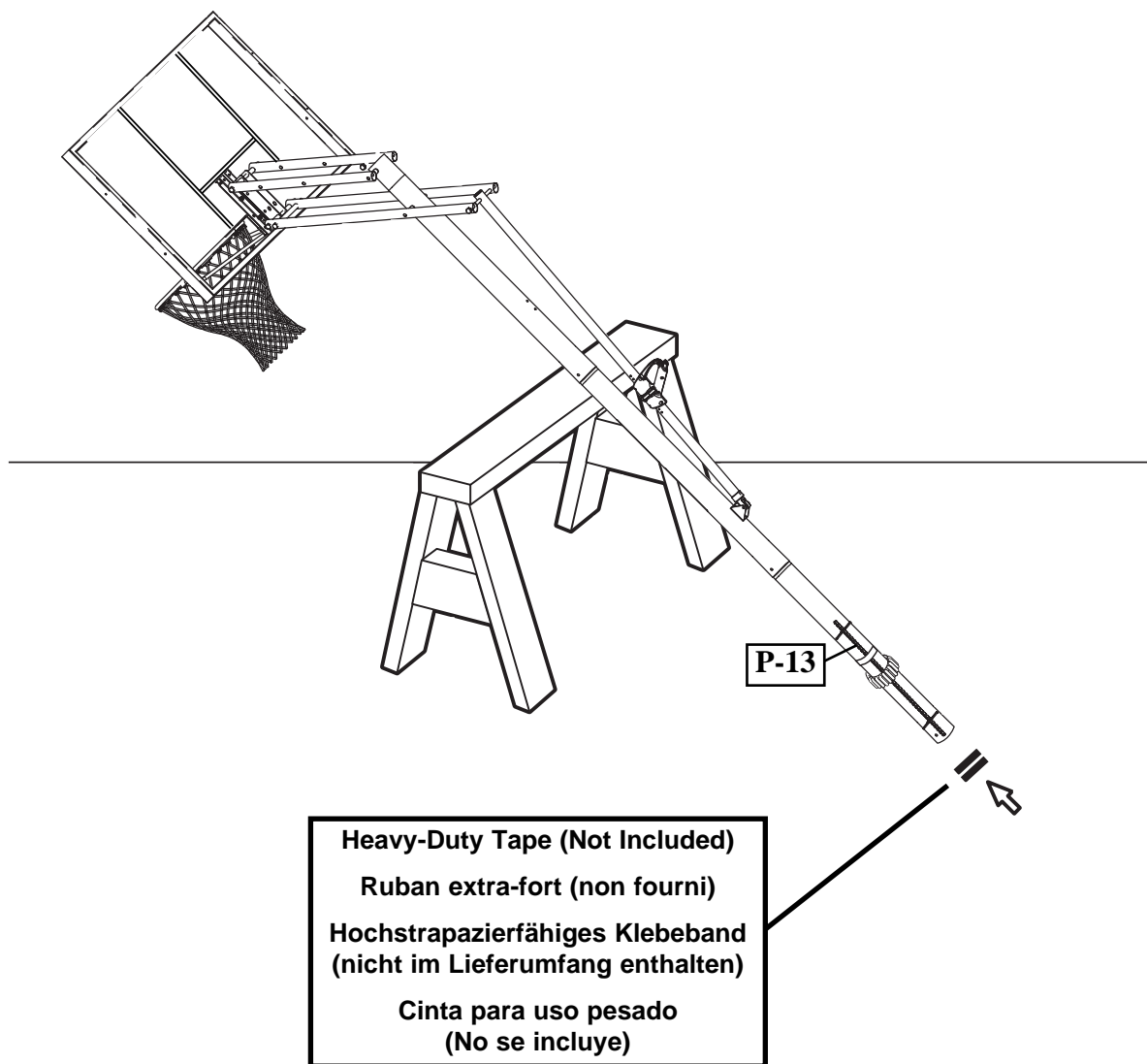

- 16.** Fill pole with concrete to approximately 1" (2.54 cm) below bottom elevator hole as shown.  
 Remplissez le poteau de béton jusqu'à environ 2,54 cm en dessous du trou inférieur du système élévateur, comme illustré.  
 Die Stange wie gezeigt bis zu ca. 2,54 cm (1 Zoll) unter dem unteren Loch der Verlängerungsstangenvorrichtung mit Zement füllen.  
 Llène con concreto aproximadamente 1" (2.45 cm) del poste debajo del orificio elevador inferior como se muestra.

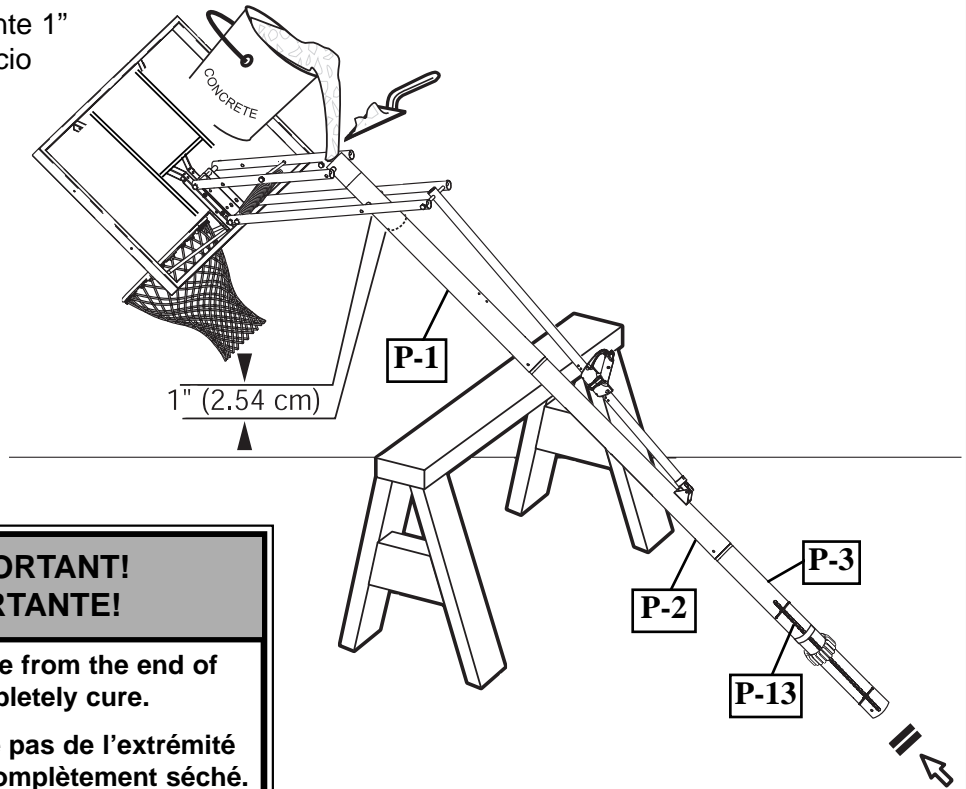

**IMPORTANT! / IMPORTANT!  
 WICHTIG! / ¡IMPORTANTE!**

Make sure that concrete does not bulge from the end of pole assembly. Allow concrete to completely cure.

Assurez-vous que le béton ne déborde pas de l'extrémité du poteau. Attendez que le béton ait complètement séché.

Sicherstellen, dass sich der Zement vom Ende des Stangenaufbaus her nicht ausbeult. Den Zement vollständig trocknen lassen.

Asegúrese de que el concreto no se derrame por el extremo del conjunto del poste. Permita que el concreto se endurezca completamente.



**IMPORTANT! / IMPORTANT!  
 WICHTIG! / ¡IMPORTANTE!**

Failure to fill your pole completely with concrete as described in these instructions will void all warranties written and implied.

Remplissez complètement le poteau de béton comme indiqué ici sous peine d'annuler toutes les garanties écrites et tacites.

Wenn Sie die Stange nicht gemäß der Beschreibung in dieser Anleitung ganz mit Beton füllen, werden alle schriftlichen und stillschweigenden Garantien unwirksam.

Si no llena completamente el poste con concreto como se describe en estas instrucciones se anularán todas las garantías escritas e implícitas.

**Net Installation  
Installation Du Filry  
Anbringung Des Netzes  
Instalación De La Red**

**17.** Secure net (P-8) to rim (P-23).

Fixez le filet (P-8) au cerceau (P-23).

Das Netz (P-8) am Korbrand (P-23) anbringen.

Fije la red (P-8) en el borde (P-23).

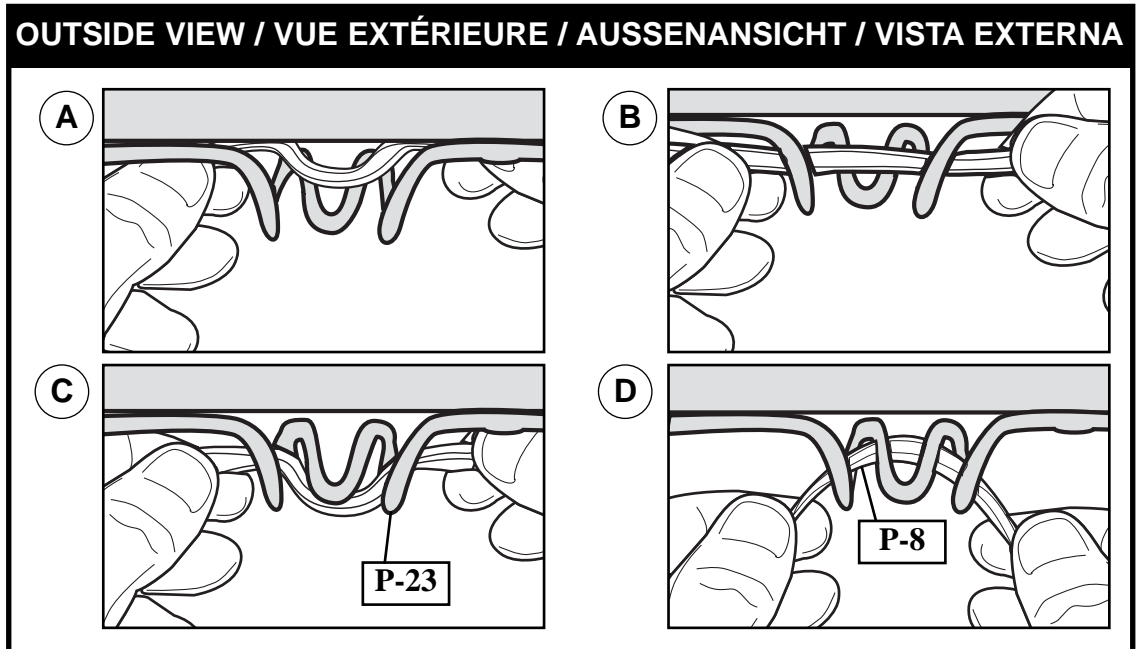

**IMPORTANT!** WAIT A MINIMUM OF 24 HOURS BEFORE GOING ON TO NEXT STEP.  
CONCRETE MUST CURE.

**IMPORTANT!** ATTENDEZ AU MOINS 24 HEURES AVANT DE PASSER À L'ÉTAPE  
SUIVANTE. LE BÉTON DOIT FINIR DE PRENDRE.

**WICHTIG!** VOR DEM NÄCHSTEN ARBEITSSCHRITT MINDESTENS 24 STUNDEN LANG  
WARTEN.DER ZEMENT MUSS TROCKNEN.

**¡IMPORTANTE!** ESPERE UN MÍNIMO DE 24 HORAS ANTES DE CONTINUAR CON EL  
SIGUIENTE PASO. EL CONCRETO SE DEBE ENDURECER.

**SECTION C: UPRIGHT, SECURE AND USE POLE SYSTEM**  
**SECTION C: REDRESSEMENT, FIXATION ET UTILISATION DU POTEAU**  
**BAUABSCHNITT C: AUFRICHTEN, SICHERN UND VERWENDEN DES STANGENSYSTEMS**  
**SECCIÓN C: COLOQUE EL POSTE EN POSICIÓN VERTICAL, FÍJELO Y ÚSELO.**

This is what your system will look like when you've finished this section.

Voici à quoi ressemblera votre système lorsque vous en aurez fini avec cette section.

So sieht das System aus, wenn Sie mit diesem Bauabschnitt fertig sind.

Así es como se verá su sistema cuando haya terminado esta sección.

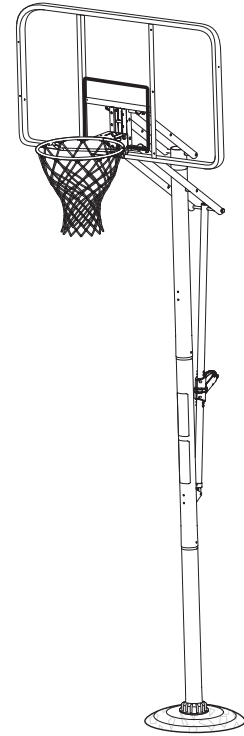

**TOOLS REQUIRED FOR THIS SECTION**  
**OUTILS REQUIS POUR CETTE SECTION**  
**FÜR DIESEN BAUABSCHNITT BENÖTIGTES WERKZEUG**  
**HERRAMIENTAS REQUERIDAS PARA ESTA SECCIÓN**



- Wedge
- Cale
- Keil
- Cuña

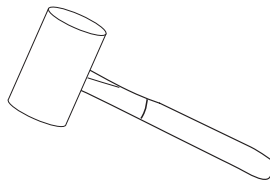

- Hammer
- Marteau
- Hammer
- Martillo



- Tape Measure
- Mètre
- Maßband
- Cinta de medir

**1.** After concrete has cured, remove tape, install pole cap (P-18), fit pole assembly into sleeve (P-4).

Une fois que le béton a pris, retirez le ruban, installez le capuchon du poteau (P-18), puis calez le poteau dans son manchon (P-4).

Nach dem Trocknen des Zements das Klebeband entfernen, die Stangenkappe (P-18) aufsetzen, und den Stangenaufbau in die Muffe (P-4) einsetzen.

Después de que el concreto se haya endurecido, quite la cinta, instale la tapa del poste (P-18), coloque el conjunto del poste en la manga (P-4).

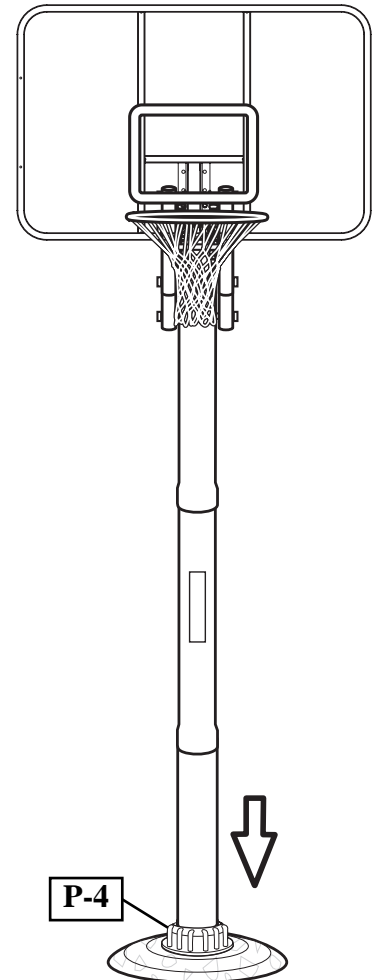
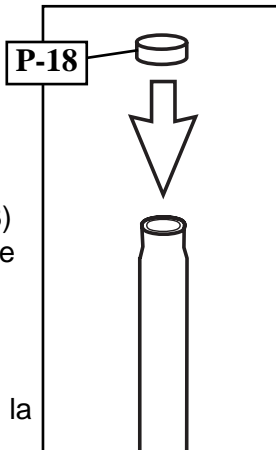

	<b>WARNING!</b> <b>AVERTISSEMENT!</b> <b>WARNUNG!</b> <b>¡ADVERTENCIA!</b>	
<b>USE CAUTION; ASSEMBLY IS HEAVY. TWO CAPABLE ADULTS REQUIRED FOR THIS PROCEDURE. FAILURE TO FOLLOW THIS WARNING COULD RESULT IN SERIOUS INJURY AND/OR PROPERTY DAMAGE.</b>		
<b>SOYEZ PRUDENT, CAR L'ENSEMBLE EST LOURD. DEUX ADULTES CAPABLES REQUIS POUR CETTE PROCÉDURE. SUIVEZ CET AVERTISSEMENT SOUS PEINE D'ENCOURIR DES BLESSURES GRAVES ET/OU DES DÉGÂTS MATÉRIELS.</b>		
<b>BITTE VORSICHTIG ZU WERKE GEHEN; DIE BAUGRUPPE IST SEHR SCHWER. DIESER VERFAHRENSCHRITT MUSS VON ZWEI DAZU IN DER LAGE BEFINDLICHEN PERSONEN AUSGEFÜHRT WERDEN. EIN MISSACHTEN DIESER WARNUNG KANN ZU SCHWEREN VERLETZUNGEN UND/ODER SACHSCHÄDEN FÜHREN.</b>		
<b>TENGA CUIDADO, EL CONJUNTO ES PESADO. SE REQUIEREN DOS PERSONAS PARA REALIZAR ESTE PROCEDIMIENTO. SE REQUIEREN DOS ADULTOS CAPACES PARA REALIZAR ESTE PROCEDIMIENTO. SI NO SE OBSERVA ESTA ADVERTENCIA SE PODRÍA OCASIONAR UNA LESIÓN GRAVE Y/O DAÑOS A LA PROPIEDAD.</b>		

PLAYING SURFACE  
SURFACE DE JEU  
SPIELFLÄCHE  
SUPERFICIE DE JUEGO

**2.** Use wedge to gently tap cap of ground sleeve (P-5) until tight.

Utilisez la cale pour tapoter sur le capuchon du manchon (P-5) jusqu'à ce qu'il soit bien fixé.

Mit einem Keil leicht gegen die Abdeckung der Bodenmuffe (P-5) klopfen, bis diese fest sitzt.

Use la cuña para golpear suavemente la tapa de la manga del piso (P-5) hasta que quede ajustada.

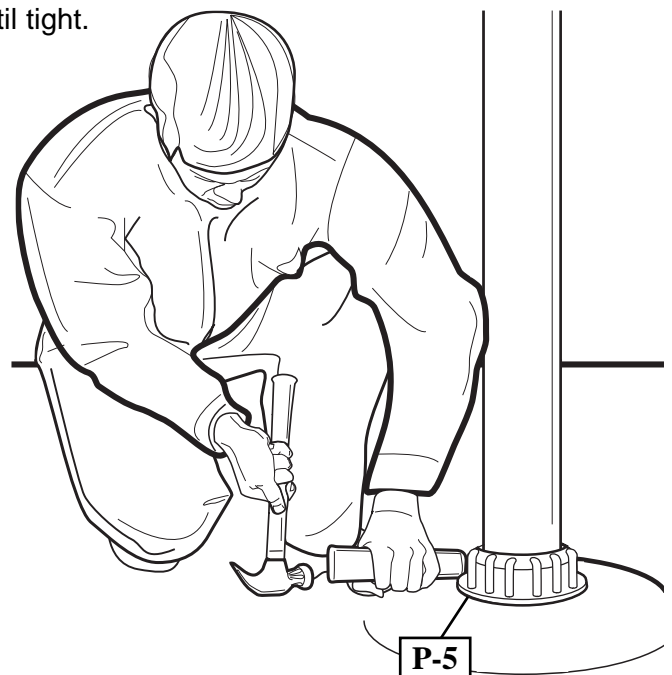

**3.** Apply Height Adjustment Label (P-22) to front of pole, where it is clearly visible.

Appelez l'étiquette de réglage de la hauteur (P-22) sur l'avant du poteau, à un endroit bien visible.

Den Höheneinstellaufkleber (P-22) gut sichtbar an der Vorderseite der Stange anbringen.

Aplique la etiqueta de ajuste de la altura (P-22) en la parte frontal del poste, en donde quede claramente visible.

**To Adjust Backboard:**

1. Grasp handle and press button.
2. Raise or lower to desired height.
3. Release button.

**Pour Ajuster Le Panneau:**

1. Saisissez la poignée et appuyez sur le bouton.
2. Remontez ou abaissez à la hauteur de votre choix.
3. Relâchez le bouton.

**Verfahren Zur Korbwandeinstellung:**

1. Den Griff festhalten und auf den Knopf drücken.
2. Auf die gewünschte Höhe anheben oder absenken.
3. Den Knopf loslassen.

**Para Ajustar El Respaldo:**

1. Sujete la manija y presione el botón.
2. Eleve o baje a la altura deseada.
3. Libere el botón.

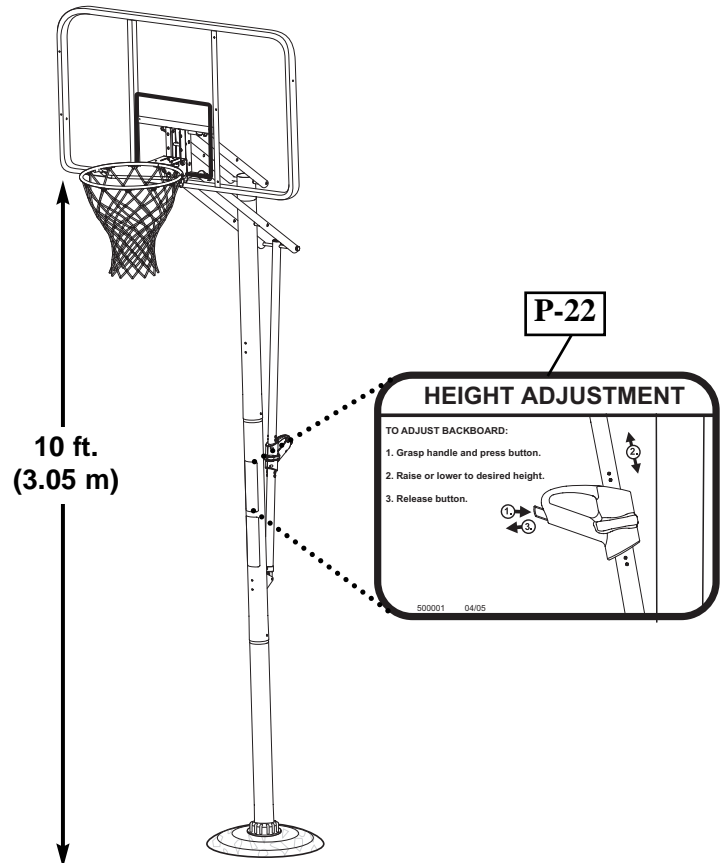

**WARNING!**  
**AVERTISSEMENT!**  
**WARNUNG!**  
**¡ADVERTENCIA!**

**DO NOT ALLOW CHILDREN TO ADJUST HEIGHT.**

**INTERDISEZ À UN ENFANT DE RÉGLER LA HAUTEUR.**

**KINDERN DARF DAS VERSTELLEN DER HÖHE NICHT GESTATTET WERDEN.**

**NO PERMITA QUE LOS NIÑOS AJUSTEN LA ALTURA.**



**NOTE:**  
**REMARQUE:**  
**HINWEIS:**  
**NOTA:**

Peel protective film from surface of acrylic backboard prior to use.

Décollez le film de protection de la surface du panneau en acrylique avant usage.

Vor Gebrauch die Schutzfolie von der Oberfläche der Akryl-Korbwand abziehen.

Desprenda la película protectora de la superficie del respaldo de acrílico antes de usarlo.

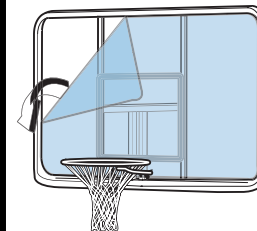

**SECTION D: BOARD PAD**  
**SECTION D: REMBOURRAGE DU PANNEAU**  
**BAUABSCHNITT D: KORBWANDPOLSTERUNG**  
**SECCIÓN D: ALMOHADILLA DEL TABLERO**

**PARTS LIST / LISTE DES PIÈCES / TEILELISTE / LISTA DE PIEZAS**

(See Hardware Identifier) / (Voir la légende des illustrations) / (Siehe Befestigungsteileschlüssel) / (Vea el identificador de herraje)

<u>Item</u>	<u>Qty.</u>	<u>Part No.</u>	<u>Description</u>	<u>Légende</u>	<u>Quantité</u>	<u>No de réf.</u>	<u>Description</u>
1	1	20157801	Board Pad, Left Section	1	1	20157801	Rembourrage du panneau, section gauche
2	1	20157901	Board Pad, Right Section	2	1	20157901	Rembourrage du panneau, section droite
3	1	201580	Board Pad, Center Section	3	1	201580	Rembourrage du panneau, section centrale
4	6	201596	Screw, 1/4 x 1.25	4	6	201596	Vis, 6 mm x 31 mm
5	6	206303	Washer, Flat, 1/4	5	6	206303	Rondelle, plate, 6 mm

<u>Nr.</u>	<u>Anz.</u>	<u>Teilenummer</u>	<u>Beschreibung</u>	<u>Artículo</u>	<u>Cant.</u>	<u>Pieza N.º</u>	<u>Descripción</u>
1	1	20157801	Korbwandpolsterung, linker Teil	1	1	20157801	Almohadilla del tablero, sección izquierda
2	1	20157901	Korbwandpolsterung, rechter Teil	2	1	20157901	Almohadilla del tablero, sección derecha
3	1	201580	Korbwandpolsterung, mittlerer Teil	3	1	201580	Almohadilla del tablero, sección central
4	6	201596	Schraube, ¼ x 1,25	4	6	201596	Tornillo, 1/4 x 1.25
5	6	206303	Flache Unterlegscheibe, 1/4	5	6	206303	Arandela plana, 1/4

**HARDWARE IDENTIFIER**  
**IDENTIFICATION DES PIÈCES**  
**BEFESTIGUNGSTEILESCHLÜSSEL**  
**IDENTIFICADOR DE HERRAJE**

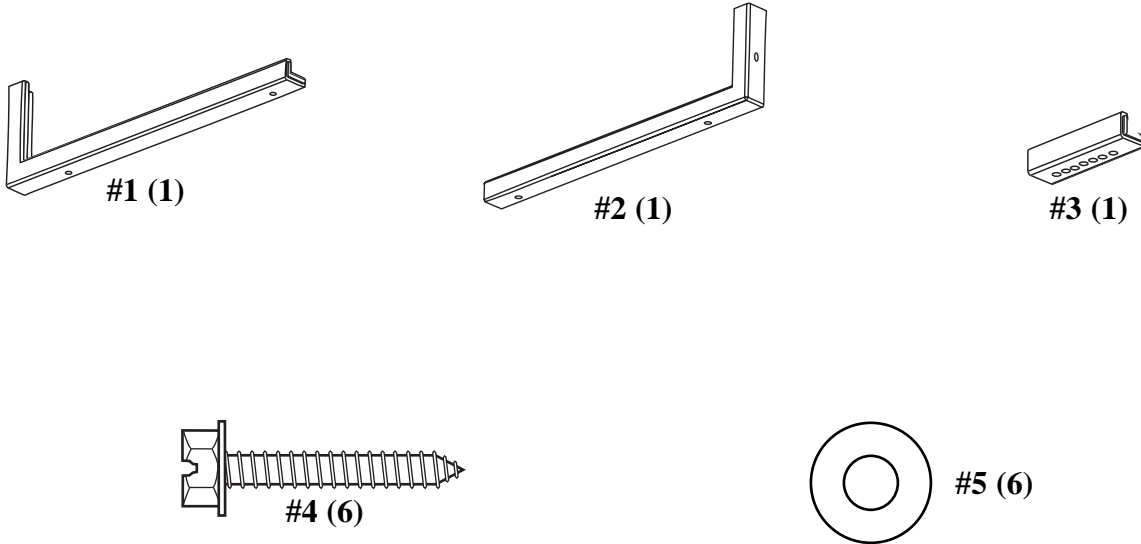

- 1.** Using the holes which line up for your board size, attach center pad section to left and right sections and board using screws and washers as shown.

En utilisant les trous d'alignement correspondant à la taille de votre panneau, attachez la section centrale de rembourrage aux sections droite et gauche et au panneau avec les vis et les rondelles, comme illustré.

Den mittleren Polsterungsabschnitt wie gezeigt mit Schrauben und Unterlegscheiben am rechten und linken Teil befestigen. Dazu die Löcher verwenden, die zu der von Ihnen gewählten Korbwandgröße passen.

Usando los orificios que se alineen con el tamaño de su tablero, conecte la sección central de la almohadilla en las secciones izquierda y derecha y el tablero usando tornillos y arandelas como se muestra.

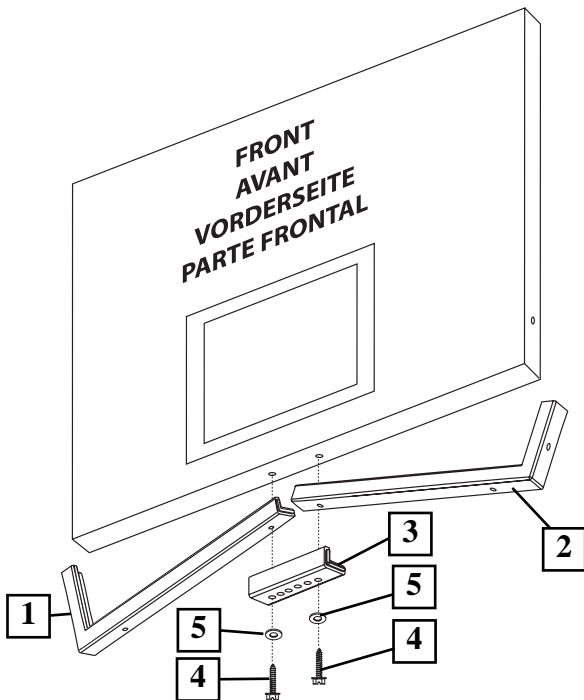

- 2.** Attach left and right pad sections to board using screws and washers as shown.

Attachez les sections de rembourrage gauche et droite sur le panneau avec les vis et les rondelles, comme illustré.

Den linken und rechten Polsterungsabschnitt wie gezeigt mit Schrauben und Unterlegscheiben an der Korbwand befestigen.

Conecte las secciones izquierda y derecha de la almohadilla al tablero usando tornillos y arandelas como se muestra.

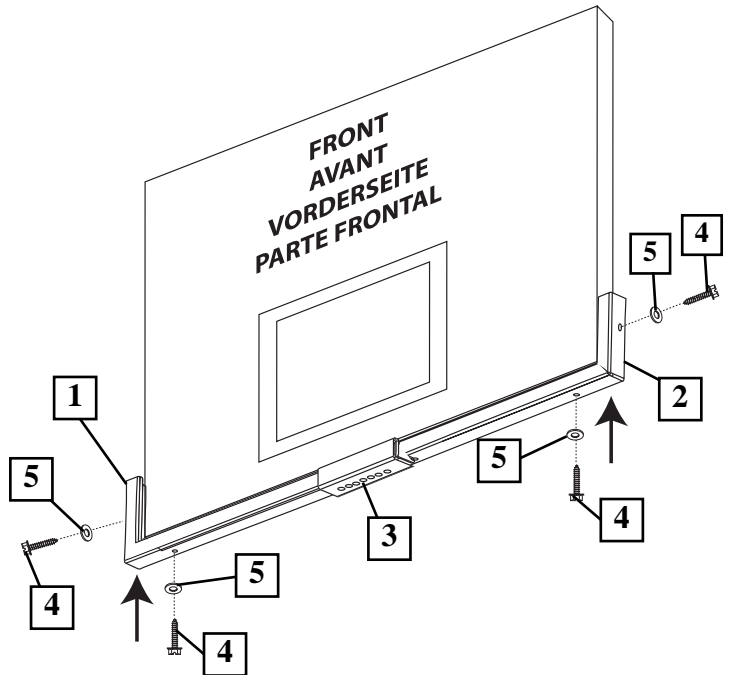

**A.**

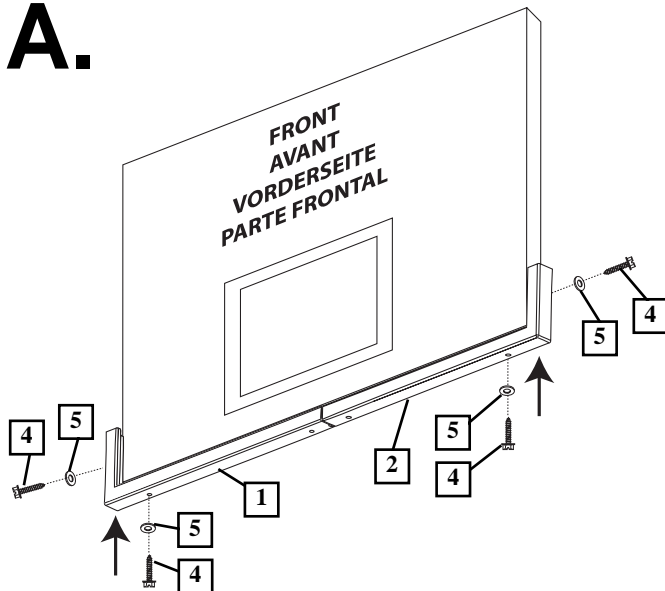

**NOTE:**  
**REMARQUE:**  
**HINWEIS:**  
**NOTA:**

Part # 201580 (3) is not used on 44" acrylic backboards as shown in Figure A.

L'article 201580 (3) n'est pas utilisé sur les panneaux en acrylique de 111 cm, comme illustré à la figure A.

Bei 44-Zoll-Akrylkorbwand (wie in Abbildung A gezeigt) wird das Teil Nr. 201580 bzw. Nr. (3) nicht verwendet.

No se utilizan las piezas N.º 2 201580 (3) en los respaldos de acrílico de 44" como se muestra en la figura A.