

**REQUIRED TOOLS
AND MATERIALS:**



• 2 Capable Adults



• Tape Measure



• Wood Board
(scrap)



• Sawhorse or
Support Table



• Safety Glasses



• Step Ladder - 8ft.
(2.4 m)

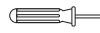

• Phillips
Screwdriver

• (2 each) Wrenches and/or Socket
Wrenches and Sockets (Deep-
Well Sockets are Recommended).

• Extension is Recommended.

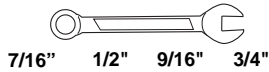

AND/OR

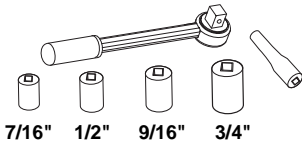

• Garden Hose or Sand



**OPTIONAL TOOLS
AND MATERIALS:**

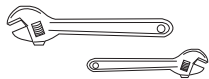

• Large and Small Adjustable
Wrenches

Portable Basketball System Owners Manual

Customer Service Center

• N53 W24700 South Corporate Circle • Sussex, WI 53089 • U.S.A.

Adult Assembly Required.

This manual, accompanied by sales receipt, should be saved and kept on hand as a convenient reference, as it contains important information about your model.

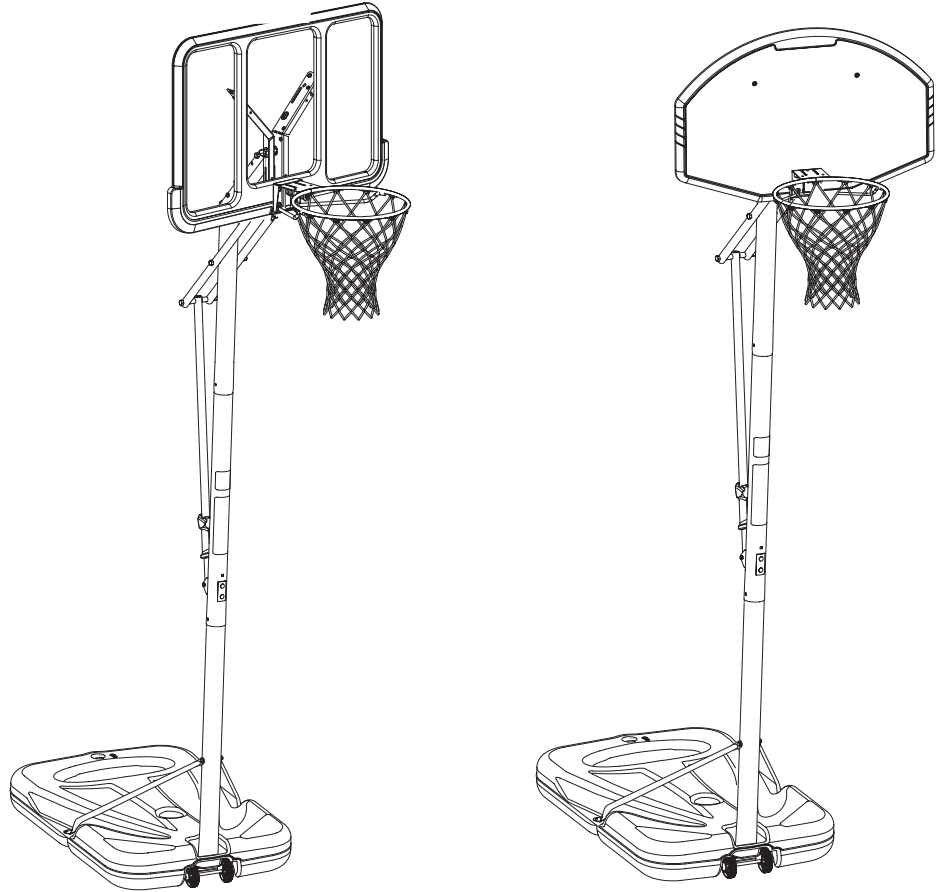

! WARNING!

READ AND UNDERSTAND
OPERATOR'S MANUAL
BEFORE USING THIS UNIT.

FAILURE TO FOLLOW
OPERATING INSTRUCTIONS
COULD RESULT IN INJURY
OR DAMAGE TO
PROPERTY.

**Write Model Number
From Box Here:**

Toll-Free Customer Service Number for U.S: 1-800-558-5234,

For Canada: 1-800-284-8339,

For Europe: 00 800 555 85234 (Sweden: 009 555 85234),

For Australia: 1800 632 792

Internet Address: www.huffysports.com www.spalding.com

Assemblage exclusivement réservé à un adulte.

Zusammenbau nur durch Erwachsene ALLE Verpackungsmaterialien sofort wegwerfen.

Il montaggio va eseguito da persone adulte.

Systeme portable - Manuel de l'utilisateur

Service clientèle

• N53 W24700 South Corporate Circle • Sussex, WI 53089 • É.-U.

Gebrauchsanleitung für tragbare Systeme

Kundendienstzentrale

• N53 W24700 South Corporate Circle • Sussex, WI 53089 • U.S.A.

Manual del Propietario del Sistema Portátil

Centro de Servicio al Cliente

• N53 W24700 South Corporate Circle • Sussex, WI 53089 • EE.UU.

Ce manuel, accompagné du justificatif d'achat, devra être conservé pour référence ultérieure, dans la mesure où il contient des informations importantes sur votre modèle.

Diese Anleitung sollte zusammen mit dem Kaufbeleg griffbereit aufbewahrt werden, da sie wichtige Informationen über Ihr Modell enthält.

Il presente manuale, accompagnato dallo scontrino, deve essere conservato e tenuto a portata di mano come documento di facile consultazione, in quanto contiene informazioni importanti su questo modello.

Inscrivez ici le numéro de modèle qui apparaît sur la boîte:

Die Modellnummer vom Verpackungskarton hier eintragen:

Escriba aquí el número de modelo que viene en la caja:

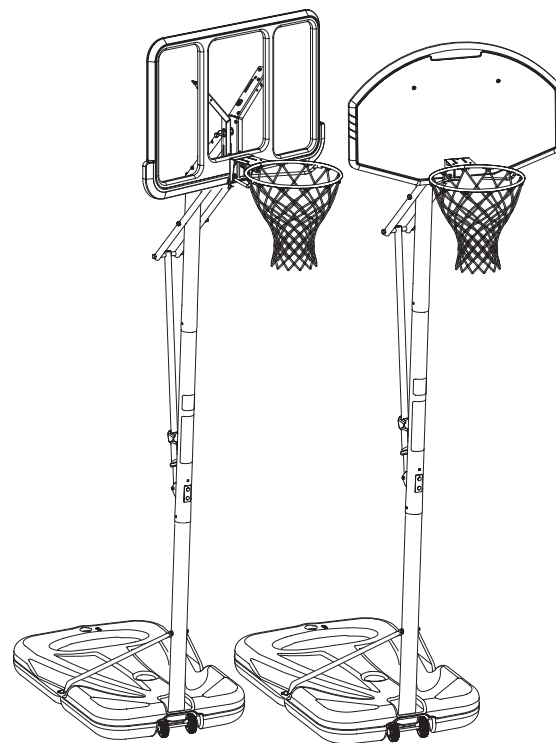

AVERTISSEMENT!

WARNUNG!

¡ADVERTENCIA!



LISEZ CE MANUEL D'UTILISATION AVANT D'UTILISER CET APPAREIL

SOUS PEINE DE BLESSURES OU DE DÉGÂTS MATÉRIELS.

DAS BENUTZERHANDBUCH VOR GEBRAUCH DIESES PRODUKTS SORGFÄLTIG DURCHLESEN.

EIN MISSACHTEN DIESER BETRIEBSANLEITUNG KANN VERLETZUNGEN ODER SACHSCHÄDEN ZUR FOLGE HABEN.

LEA Y ENTIENDA EL MANUAL DEL OPERADOR ANTES DE USAR ESTA UNIDAD.

SI NO SE SIGUEN LAS INSTRUCCIONES DE OPERACIÓN SE PODRÍA OCASIONAR UNA LESIÓN O DAÑOS A LA PROPIEDAD.

Numéro vert du Service clientèle - États-Unis: 1-800-558-5234, Canada: 1-800-284-8339,

Europe: 00 800 555 85234 (Suède : 009 555 85234), Australie: 1800 632 792 Adresse Internet: www.huffysports.com www.spalding.com

Gebührenfreie Telefonnummer für die USA: 1-800-558-5234, für Kanada: 1-800-284-8339, für Europa: 00 800 555 85234 (Schweden: 009 555 85234), für Australien: 1800 632 792 Internet-Adresse: www.huffysports.com www.spalding.com

Número telefónico sin costo del Departamento de Servicio al Cliente en EE.UU.: 1-800-558-5234,
Para Canadá: 1-800-284-8339, Para Europa: 00 800 555 85234 (Suecia: 009 555 85234), Para Australia: 1800 632 792
Dirección en Internet: www.huffysports.com www.spalding.com

**OUTILS ET MATÉRIEL
REQUIS:**



• Deux (2) adultes capables



• Mètre



• Planche en bois (chute)



• Chevalet de sciage ou table



• Tournevis cruciforme



• Lunettes de sécurité



• Échelle de 2,4 m

**BENÖTIGTE WERKZEUGE
UND MATERIALIEN:**



• Zwei (2) zur Ausführung dieser Arbeit fähige Erwachsene



• Maßband



• Holzstück (Ausschuß)



• Sägebock oder Stütztisch



• Kreuzschlitzschraubenzieher



• Schutzbrille



• Stufenleiter, 2,4 m (8 Fuß)

**HERRAMIENTAS Y
MATERIALES REQUERIDOS:**



• Dos (2) adultos capaces



• Cinta de medir



• Tabla de madera (un trozo)



• Caballete o mesa de apoyo

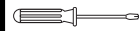

• Destornillador Phillips



• Gafas de seguridad



• Escalera de mano de 8 pies (2.4 m)

• Deux clés et/ou clés à douilles et deux douilles (douilles longues recommandées).

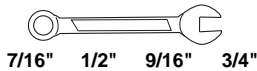

7/16" 1/2" 9/16" 3/4"

ET/OU

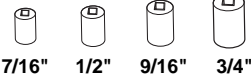

7/16" 1/2" 9/16" 3/4"



• Une extension est recommandée.

• Tuyau d'arrosage ou sable

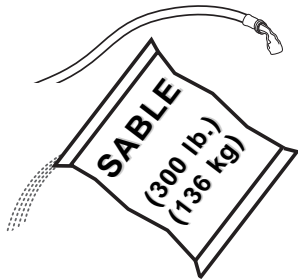

• (je 2) Schrauben - und/oder Steckschlüssel (tiefe Einsätze empfohlen).

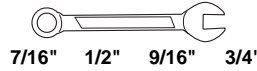

7/16" 1/2" 9/16" 3/4"

UND/ODER

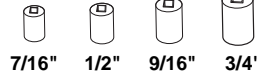

7/16" 1/2" 9/16" 3/4"



• Verlängerung wird empfohlen

• Gartenschlauch oder Sand

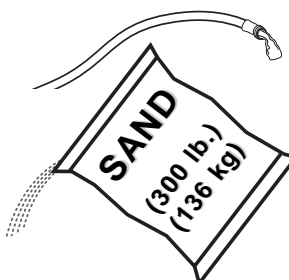

• (2 de cada una) llaves de tuercas y/o llaves de tuercas de boca tubular y casquillos (se recomiendan casquillos profundos).

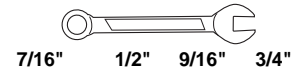

7/16" 1/2" 9/16" 3/4"

Y/O

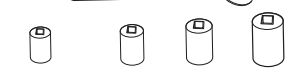

7/16" 1/2" 9/16" 3/4"



• Se recomienda una extensión

• Manguera de jardín o arena



**OUTILS ET MATÉRIEL
FACULTATIFS:**

• Petites et grandes clés anglaises

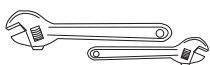

**WEITERE NÜTZLICHE
WERKZEUGE UND MATERIALIEN:**

• Große und kleine verstellbare Schraubenschlüssel

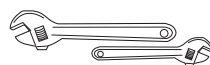

**HERRAMIENTAS Y
MATERIALES OPCIONALES:**

• Llaves de tuercas ajustables grandes y pequeñas

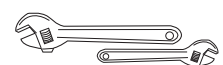

**BEFORE YOU START!
AVANT DE COMMENCER!
VORBEREITENDE MASSNAHMEN
¡ANTES DE COMENZAR!**

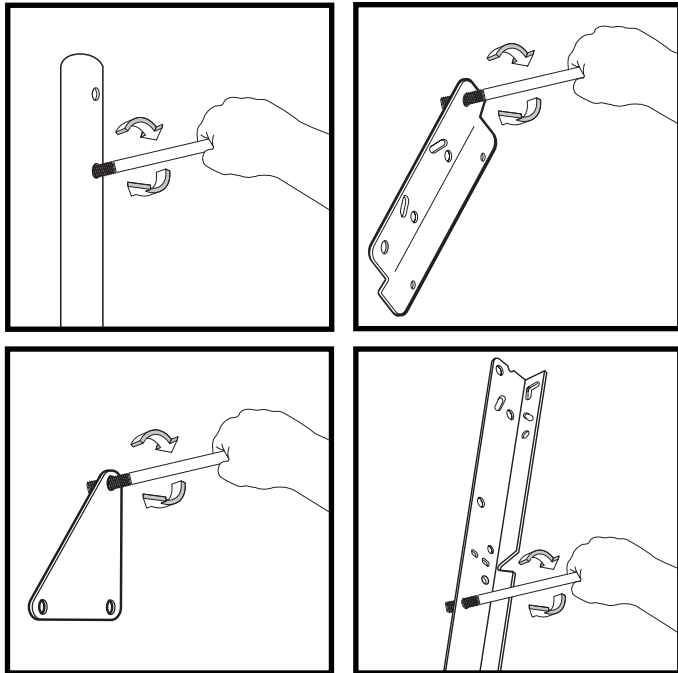

To ensure optimal playability of backboard system, a close tolerance fit between the elevator components and hardware is required. Test-fit large bolts into large holes of elevator tubes, backboard brackets, and triangle plates. Carefully rock them in a circular motion to ream out any excess paint from holes if necessary.

Not all items pictured are included with every model.

Pour garantir l'utilisation optimale du panneau, les composants du système élévateur et la visserie doivent être bien ajustés (serrés). À titre d'essai, insérez les gros boulons dans les gros trous des tubes du système élévateur, des supports du panneau et des plaques triangulaires. Basculez-les avec précaution en imprimant un mouvement circulaire pour éliminer l'excédent de peinture des trous, si nécessaire.

Les composants illustrés ici ne sont pas tous fournis avec chaque modèle.

Um sicherzustellen, dass das Korbwandssystem optimal für den Spielbetrieb geeignet ist, müssen die Komponenten der Verlängerungsvorrichtung und die verschiedenen Befestigungsteile fest miteinander verschraubt werden. Große Schrauben zur Probe in die großen Löcher der Verlängerungsrohre, Korbwandklammern und Dreiecksplatte stecken und diese vorsichtig in einer Kreisbewegung hin- und herbewegen, um eventuelle Farbückstände aus den Bohrungen zu entfernen.

Nicht jedem Modell sind alle abgebildeten Teile beige packt.

Para asegurar el óptimo rendimiento del sistema del respaldo en el juego, se requiere un ajuste de tolerancia estrecha entre los componentes del elevador y el herraje. Pruebe el ajuste de los pernos grandes en los orificios grandes de los tubos elevadores, soportes del respaldo y placas triangulares. Cuidadosamente muévalos en círculos para eliminar cualquier exceso de pintura de los orificios, si es necesario.

No todos los artículos ilustrados se incluyen con cada modelo.



! WARNING

Read and understand warnings listed below before using this product.

Failure to follow these warnings may result in serious injury and/or property damage.

Owner must ensure that all players know and follow these rules for safe operation of the system.

- DO NOT HANG on the rim or any part of the system including backboard, support braces or net.
- During play, especially when performing dunk type activities, keep player's face away from the backboard, rim and net. Serious injury could occur if teeth/face come in contact with backboard, rim or net.
- Do not slide, climb, shake or play on base and/or pole.
- After assembly is complete, fill system completely with water or sand. Never leave system in an upright position without filling base with weight, as system may tip over causing injuries.
- When adjusting height or moving system, keep hands and fingers away from moving parts.
- Do not allow children to move or adjust system.
- During play, do not wear jewelry (rings, watches, necklaces, etc.). Objects may entangle in net.
- Surface beneath the base must be smooth and free of gravel or other sharp objects. Punctures cause leakage and could cause system to tip over.
- Keep organic material away from pole base. Grass, litter, etc. could cause corrosion and/or deterioration.
- Check pole system for signs of corrosion (rust, pitting, chipping) and repaint with exterior enamel paint. If rust has penetrated through the steel anywhere, replace pole immediately.
- Check system before each use for proper ballast, loose hardware, excessive wear and signs of corrosion and repair before use.
- Check system before each use for instability.
- Do not use system during windy and/or severe weather conditions; system may tip over. Place system in the storage position and/or in an area protected from the wind and free from personal property and/or overhead wires.
- Never play on damaged equipment.
- When moving system, use caution to keep mechanism from shifting.
- Keep pole top covered with cap at all times.
- Do not allow water in tank to freeze. During sub-freezing weather add 2 gallons of non-toxic antifreeze, sand or empty tank completely and store. (Do not use salt.)
- While moving system, do not allow anyone to stand or sit on base or have added ballasting on base.
- Do not leave system unsupervised or play on system when wheels are engaged for moving.
- Use Caution when moving system across uneven surfaces. System may tip over.
- Use extreme caution if placing system on sloped surface. System may tip over more easily.
- See instruction manual for proper installation and maintenance.

SPALDING
In the U.S.: 1-800-772-5348

HYDRA-RIB
In the U.S.: 1-800-334-9111

RUSSELL
ATHLETIC

SURE SHOT
In the U.S.: 1-888-713-5488

HUFFY SPORTS
In the U.S.: 1-800-558-5234
Canada: 1-800-284-8339

ID#: 556790 05/05



SAFETY INSTRUCTIONS



FAILURE TO FOLLOW THESE SAFETY INSTRUCTIONS MAY RESULT IN SERIOUS INJURY OR PROPERTY DAMAGE AND WILL VOID WARRANTY.

Owner must ensure that all players know and follow these rules for safe operation of the system.

To ensure safety, do not attempt to assemble this system without following the instructions carefully. Check entire box and inside all packing material for parts and/or additional instruction material. Before beginning assembly, read the instructions and identify parts using the hardware identifier and parts list in this document. Proper and complete assembly, use, and supervision are essential for proper operation and to reduce the risk of accident or injury. A high probability of serious injury exists if this system is not installed, maintained, and operated properly.

- If using a ladder during assembly, use extreme caution.
- Two (2) capable adults are recommended for this operation.
- Check base regularly for leakage. Slow leaks could cause system to tip over unexpectedly.
- Seat the pole sections properly (if applicable). Failure to do so could allow the pole sections to separate during play and/or transport of the system.
- Climate, corrosion, or misuse could result in system failure.
- Minimum operational height is 6' 6" (1.98 m) to the bottom of backboard.
- This equipment is intended for home recreational use only and NOT excessive competitive play.
- Read and understand the warning label affixed to pole.
- The life of your basketball pole depends on many conditions. The climate, placement of the pole, location of the pole, exposure to corrosives such as pesticides, herbicides, or salts are all important.
- If technical assistance is required, contact Customer Service.
- Adult supervision is recommended when adjusting height.

*Most injuries are caused by misuse and/or not following instructions.
Use caution when using this system.*



CONSIGNES DE SÉCURITÉ



SUIVEZ CES CONSIGNES DE SÉCURITÉ SOUS PEINE DE PROVOQUER DES BLESSURES GRAVES, DES DÉGÂTS MATÉRIELS ET L'ANNULATION DE LA GARANTIE.

Le propriétaire doit s'assurer que tous les joueurs connaissent et suivent ces règles d'utilisation sûre du système.

Par mesure de sécurité, n'essayez pas de monter ce système sans suivre scrupuleusement les instructions. Vérifiez le carton et l'intérieur de tout le matériel d'emballage pour y trouver les pièces et/ou d'autres instructions. Avant de commencer le montage, lisez les instructions et identifiez les pièces à l'aide de la liste d'identification et de la liste des pièces de ce document. Un montage, une utilisation et une supervision corrects et complets sont indispensables à un bon fonctionnement et à la réduction des risques d'accident ou de blessure. Il existe un haut risque de blessures graves si ce système n'est pas correctement installé, entretenu et utilisé..

- Si vous utilisez une échelle en cours de montage, soyez extrêmement prudent.
- Il est recommandé de s'y prendre à deux (2) (adultes) pour réaliser cette opération.
- Vérifiez régulièrement le socle pour vous assurer qu'il ne fuit pas. Les petites fuites risquent d'entraîner le basculement intempestif du système.
- Emboîtez correctement les sections de poteau (le cas échéant). Elles risquent sinon de se déboîter en cours de jeu et/ou de transport du système.
- Les conditions climatiques, la corrosion ou une mauvaise utilisation risquent de provoquer la panne du système.
- La hauteur minimale d'utilisation est de 1,98 m jusqu'à la base du panneau.
- Ce matériel est réservé à un but récréatif à domicile et NON PAS à un jeu extrêmement compétitif.
- Lisez et comprenez l'étiquette d'avertissement fixée au poteau.
- La durée de vie de votre poteau de basket-ball dépend de bien des facteurs. Le climat, la position du poteau, son emplacement, son exposition à des agents corrosifs tels que des pesticides, des herbicides ou des sels sont tous des facteurs importants.
- Pour toute assistance technique, contactez le service clientèle.
- La supervision d'un adulte est recommandée pour le réglage de la hauteur.

*La plupart des blessures sont causées par une utilisation impropre et/ou le non-respect des instructions.
Soyez prudent lorsque vous utilisez ce système.*



SICHERHEITSHINWEISE



EIN MISSACHTEN DIESER SICHERHEITSHINWEISE KANN ZU SCHWEREN VERLETZUNGEN ODER SACHSCHÄDEN FÜHREN UND MACHT DIE GARANTIE UNWIRKSAM.

Der Eigentümer muss sicherstellen, dass alle Spieler diese Regeln für einen sicheren Betrieb des Systems kennen und befolgen.

Aus Sicherheitsgründen darf dieses System nur unter sorgfältiger Beachtung der Anleitung zusammengesetzt werden. Den ganzen Karton und alle darin befindlichen Verpackungsmaterialien auf Bauteile und/oder zusätzliche Anleitungen inspizieren. Vor Beginn des Zusammenbaus die Anleitung durchlesen und anhand des Schlüssels zur Identifizierung der Befestigungsteile und der Teileliste in diesem Dokument die einzelnen Bauteile bestimmen. Eine ordnungsgemäße und vollständige Montage, Verwendung und Aufsicht sind für den richtigen Betrieb und zur Reduzierung des Unfall- oder Verletzungsrisikos absolut erforderlich. Bei einer unsachgemäßen Installation und Wartung und bei einem falschen Betrieb dieses Systems besteht ein hohes Risiko schwerer Verletzungen.

- Bei Gebrauch einer Leiter während des Zusammenbaus extrem vorsichtig vorgehen.
- Diese Arbeit sollte von zwei (2) dazu fähigen Erwachsenen ausgeführt werden.
- Den Sockel regelmäßig auf Leckstellen untersuchen. Langsam austretende Füllmittel können ein unerwartetes Umkippen des Systems verursachen.
- Die einzelnen Stangenteile richtig zusammenfügen (falls anwendbar), Andernfalls können sich die Stangenteile beim Spielbetrieb und/oder während des Transports des Systems voneinander lösen.
- Klimatische Bedingungen, Korrosion oder Fehlgebrauch kann zu Systemdefekten führen.
- Die Mindestspielhöhe beträgt 1,98 m (6,5 Fuß) bis zum unteren Rand der Korbwand.
- Diese Vorrichtung ist nur für den Freizeitgebrauch zu Hause, NICHT aber für ein übermäßig wettkampfbetontes Spiel vorgesehen.
- Den an der Stange angebrachten Warnaufkleber aufmerksam lesen.
- Die Nutzungsdauer Ihrer Basketballstange hängt von zahlreichen äußeren Umständen ab. Klimabedingungen, Platzierung und Aufstellort der Stange, Angriffe durch korrodierende Substanzen wie Ungeziefer- und Pflanzenvernichtungsmittel oder Salz - all das sind wichtige Faktoren.
- Technische Unterstützung kann vom Kundendienst angefordert werden.
- Alle Höhenverstellungen sollten von Erwachsenen beaufsichtigt werden.

Die meisten Verletzungen werden durch einen Fehlgebrauch bzw. ein Missachten der Anleitungen verursacht. Bei der Verwendung dieses Systems vorsichtig vorgehen.



INSTRUCCIONES DE SEGURIDAD



EL INCUMPLIMIENTO DE ESTAS INSTRUCCIONES DE SEGURIDAD PUEDE DAR COMO RESULTADO LESIONES GRAVES O DAÑOS MATERIALES Y ANULARÁ LA GARANTÍA.

El propietario debe asegurarse de que todos los jugadores conozcan y obedezcan estas reglas para la operación segura del sistema.

Por su seguridad, no intente montar este sistema sin seguir cuidadosamente las instrucciones. Revise toda la caja y el interior de todo el material de embalaje para encontrar todas las piezas y/o material instructivo adicional. Antes de comenzar el montaje, lea las instrucciones e identifique las piezas usando el identificador de herraje y la lista de piezas contenidos en este documento. Es esencial el montaje completo, y el uso y la supervisión adecuados para la operación correcta del sistema y para reducir el riesgo de accidentes o lesiones. Existe una alta probabilidad de sufrir lesiones graves si este sistema no se instala, mantiene y opera adecuadamente.

- Si utiliza una escalera de mano durante el montaje, tenga mucho cuidado.
- Se recomienda que dos (2) adultos capaces realicen esta operación.
- Revise regularmente la base para detectar fugas. Las fugas lentas podrían causar que el sistema se cayera inesperadamente.
- Asiente correctamente las secciones del poste (si aplica). Si no lo hace, las secciones del poste podrían separarse durante el juego y/o durante el transporte del sistema.
- El clima, la corrosión y el mal uso podrían ocasionar la falla del sistema.
- La altura mínima de operación es de 6 pies y 6 pulgadas (1.98 m) hasta la parte inferior del respaldo.
- Este equipo está diseñado únicamente para uso recreativo en el hogar y NO para juego competitivo excesivo.
- Lea y entienda la etiqueta de advertencia adherida en el poste.
- La vida útil de su poste de baloncesto depende de muchas condiciones. El clima, la colocación del poste, la ubicación del poste, la exposición a sustancias corrosivas tales como pesticidas, herbicidas o sales son factores importantes.
- Si requiere asistencia técnica, comuníquese con el Departamento de Servicio al Cliente.
- Se recomienda que el ajuste de la altura se realice bajo la supervisión de un adulto.

La mayoría de las lesiones son causadas por el uso inadecuado y/o por el incumplimiento de las instrucciones. Tenga cuidado cuando use este sistema.

25

HEIGHT ADJUSTMENT

TO ADJUST BACKBOARD:

1. Grasp handle and press button.
2. Raise or lower to desired height.
3. Release button.

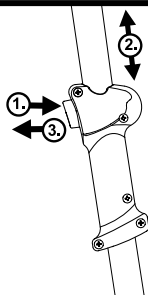

MOVING SYSTEM

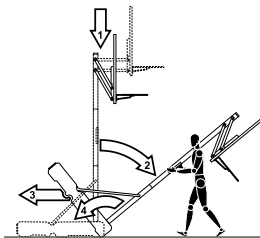

1. Adjust basketball backboard height to lowest position.
2. While holding pole, rotate basketball system forward until wheels engage with ground.
3. Move basketball system to desired location.
4. Carefully rotate basketball system upright.
5. Check system for stability.

204583 12/04

25

RÉGLAGE DE LA HAUTEUR

POUR AJUSTER LE PANNEAU :

1. Saisissez la poignée et appuyez sur le bouton.
2. Remontez ou abaissez à la hauteur de votre choix.
3. Relâchez le bouton.

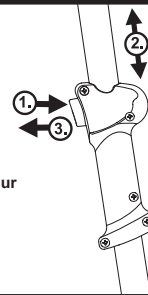

DÉPLACEMENT DU SYSTÈME

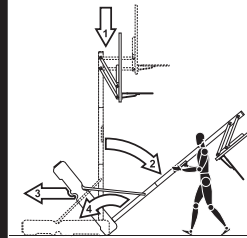

1. Placez le panneau de basket-ball à sa position la plus basse.
2. Tout en tenant le poteau, tournez le système de basket-ball vers l'avant jusqu'à ce que les roues touchent le sol.
3. Amenez le système de basket-ball à l'emplacement désiré.
4. Redressez avec précaution le système de basket-ball.
5. Vérifiez la stabilité du système.

FR204583 12/05

HÖHENVERSTELLUNG

VERFAHREN ZUR KORBWANDEINSTELLUNG:

1. Den Griff festhalten und auf den Knopf drücken.
2. Auf die gewünschte Höhe anheben oder absenken.
3. Den Knopf loslassen.

TRANSPORT DES SYSTEMS

1. Die Basketballrückwand auf die unterste Position einstellen.
2. Die Stange festhalten; zur selben Zeit das Basketballsystem nach vorne drehen, bis die Räder den Boden berühren.
3. Das Basketballsystem zum gewünschten Aufstellort fahren.
4. Das Basketballsystem vorsichtig in eine aufrechte Position drehen.
5. Eine Stabilitätsprüfung für das System durchführen.

AJUSTE DE LA ALTURA

PARA AJUSTAR EL RESPALDO:

1. Sujete la manija y presione el botón.
2. Eleve o baje a la altura deseada.
3. Libere el botón.

MOVIMIENTO DEL SISTEMA

1. Ajuste la altura del respaldo de baloncesto a la posición más baja.
2. Mientras sujeta el poste, gire hacia adelante el sistema de baloncesto hasta que las ruedas toquen el piso.
3. Mueva el sistema de baloncesto a la ubicación deseada.
4. Gire cuidadosamente el sistema de baloncesto hasta que quede en posición vertical.
5. Revise la estabilidad del sistema.

IMPORTANT!

Remove all contents from boxes.
Be sure to check inside pole sections,
hardware and additional parts are packed inside.

IMPORTANT!

Videz entièrement les boîtes.
Veillez à vérifier l'intérieur des sections de poteau.
La quincaillerie et des pièces supplémentaires sont emballées
à l'intérieur.

WICHTIG!

Die Kartons vollständig auspacken.
Den Hohlraum in den Stangenteilen inspizieren.
Dort sind Befestigungs- und andere Kleinteile verpackt.

¡IMPORTANTE!

Saque todo el contenido de las cajas.
Asegúrese de revisar el interior de las secciones del poste.
Ahí se han empacado herraje y piezas adicionales.

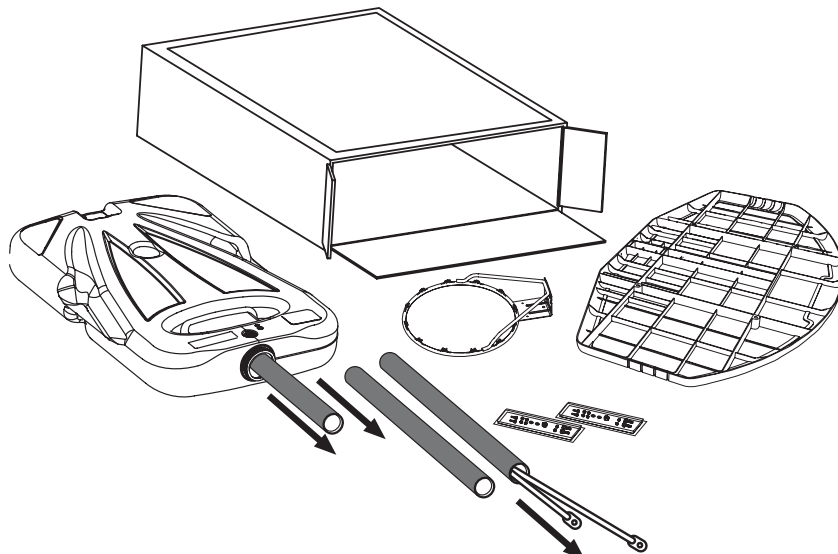

Questions or Missing Parts?
DON'T go back to store!

Call TOLL-FREE Customer Service
Number listed on the front page!



Fragen oder fehlende Teile?
Gehen Sie NICHT zum Laden zurück!

Rufen Sie die GEBÜHRENFREIE Telefonnummer
(in den USA und Kanada) auf der Vorderseite an!



Des questions ou des
pièces manquantes ?
NE RETOURNEZ PAS au magasin !

Appelez le numéro du service clientèle
(NUMÉRO GRATUIT) qui figure en première page!



¿Tiene preguntas o le faltan piezas?
¡NO regrese a la tienda!

¡Llame al número telefónico GRATUITO de Servicio
al Cliente que se indica en la primera página!



NOTE:
REMARQUE:
HINWEIS:
NOTA:

Board style will vary.

Le style de panneau
variera.

Korbwandausführung
variiert.

El estilo del tablero
variará.



WARNING!



IF YOUR SYSTEM IS EQUIPPED WITH AN ACRYLIC BACKBOARD, EXAMINE BACKBOARD FOR ANY DAMAGE THAT MAY HAVE OCCURRED DURING SHIPMENT. CRACKS IN THE BACKBOARD COULD RESULT IN SUDDEN BREAKAGE. IF BACKBOARD IS DAMAGED IN ANY WAY PRIOR TO OR AFTER ASSEMBLY, CALL TOLL-FREE NUMBER:

U.S. 1-800-558-5234; CANADA: 1-800-284-8339; <http://www.huffysports.com>



AVERTISSEMENT!



SI VOTRE SYSTÈME EST ÉQUIPÉ D'UN PANNEAU EN ACRYLIQUE, EXAMINEZ-LE BIEN POUR VOUS ASSURER QU'IL N'A PAS ÉTÉ ENDOMMAGÉ EN COURS DE TRANSPORT. S'IL EST FISSURÉ, IL RISQUE DE SE CASSER SUBITEMENT. SI LE PANNEAU EST ENDOMMAGÉ D'UNE QUELCONQUE MANIÈRE AVANT OU APRÈS L'ASSEMBLAGE, APPELEZ LE NUMÉRO SANS FRAIS:

États-Unis 1-800-558-5234 ; CANADA : 1-800-284-8339 ; <http://www.huffysports.com>



WARNUNG!



BEI EINEM MIT EINER ACRYL-RÜCKWAND AUSGESTATTETEN SYSTEM DIE KORBWAND AUF EVENTUELLE SCHÄDEN UNTERSUCHEN, DIE WÄHREND DES VERSANDS EINGETRETEN SEIN KÖNNEN. SPRÜNGE IN DER KORBWAND KÖNNEN ZU DEREN PLÖTZLICHEM BRUCH FÜHREN. WENN DIE KORBWAND VOR ODER NACH DEM ZUSAMMENBAU IN JEGLICHER WEISE BESCHÄDIGT WIRD, RUFEN SIE DIE FOLGENDE GEBÜHRENFREIE TELEFONNUMMER AN:

Innerhalb der USA: 1-800-558-5234; innerhalb KANADAS: 1-800-284-8339; <http://www.huffysports.com>



¡ADVERTENCIA!



SI SU SISTEMA ESTÁ EQUIPADO CON UN RESPALDO DE ACRÍLICO, EXAMINE EL RESPALDO PARA VERIFICAR QUE NO HAYA SUFRIDO DAÑOS DURANTE EL TRANSPORTE. LA PRESENCIA DE GRIETAS EN EL RESPALDO PODRÍA OCASIONAR SU ROMPIMIENTO REPENTINO. SI EL RESPALDO SE DAÑA DE ALGUNA MANERA ANTES O DESPUÉS DE SU MONTAJE, LLAME AL NÚMERO TELEFÓNICO SIN COSTO:

EE. UU. 1-800-558-5234; CANADÁ: 1-800-284-8339; <http://www.huffysports.com>

NOTICE TO ASSEMBLERS

Adult Assembly Required. Dispose of ALL packaging materials promptly.

ALL basketball systems, including those used for DISPLAYS, MUST be assembled and ballasted with sand or water according to instructions. Failure to follow instructions could result in SERIOUS INJURY. It is NOT acceptable to devise a makeshift weight system.

AVIS AUX PERSONNES CHARGÉES DU MONTAGE

Assemblage exclusivement réservé à un adulte. Jetez TOUT le matériel d'emballage dans les plus brefs délais.

TOUS les systèmes de basket-ball, y compris ceux utilisés en EXPOSITION, DOIVENT être assemblés et lestés de sable ou d'eau, selon les instructions. Suivez ces instructions sous peine d'encourir des BLESSURES GRAVES. Il est INACCEPTABLE de composer un système de lestage de fortune.

HINWEIS FÜR DIE PERSONEN, DIE DEN ZUSAMMENBAU DURCHFÜHREN

Zusammenbau nur durch Erwachsene ALLE Verpackungsmaterialien sofort wegwerfen. Wie alle für Kinder vorgesehene Produkte muss auch dieses regelmäßig auf lose Kleinteile inspiziert werden.

ALLE Basketballsysteme, einschließlich der zu AUSSTELLZWECKEN benutzten Systeme, MÜSSEN gemäß der Montageanleitung zusammengebaut und mit Sand oder Wasser beschwert werden. Ein Missachten dieser Anleitung kann SCHWERE VERLETZUNGEN zur Folge haben. Zum Beschweren darf NICHT zu irgendwelchen Notbehelfsmaßnahmen gegriffen werden.

AVISO PARA LAS PERSONAS QUE REALIZAN EL MONTAJE

Il montaggio va eseguito da persone adulte. Eliminare prontamente TUTTI i materiali di imballaggio.

TODOS los sistemas de baloncesto, inclusive los usados para EXHIBICIÓN, DEBEN estar montados y equilibrados con arena o agua, de acuerdo con las instrucciones. Si se ignoran estas instrucciones se podría ocasionar una LESIÓN GRAVE. NO es aceptable improvisar un sistema de pesas provisional.

Get to know the basic parts of your basketball system...
Apprenez à connaître les composants de base de votre système de basket-ball...
Machen Sie sich mit den wichtigsten Teilen Ihres Basketballsystems vertraut...
Conozca las piezas básicas de su sistema de baloncesto...

**FRONT VIEW
 VUE DE FACE
 ANSICHT VON VORNE
 VISTA FRONTAL**

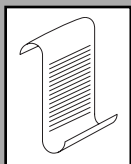
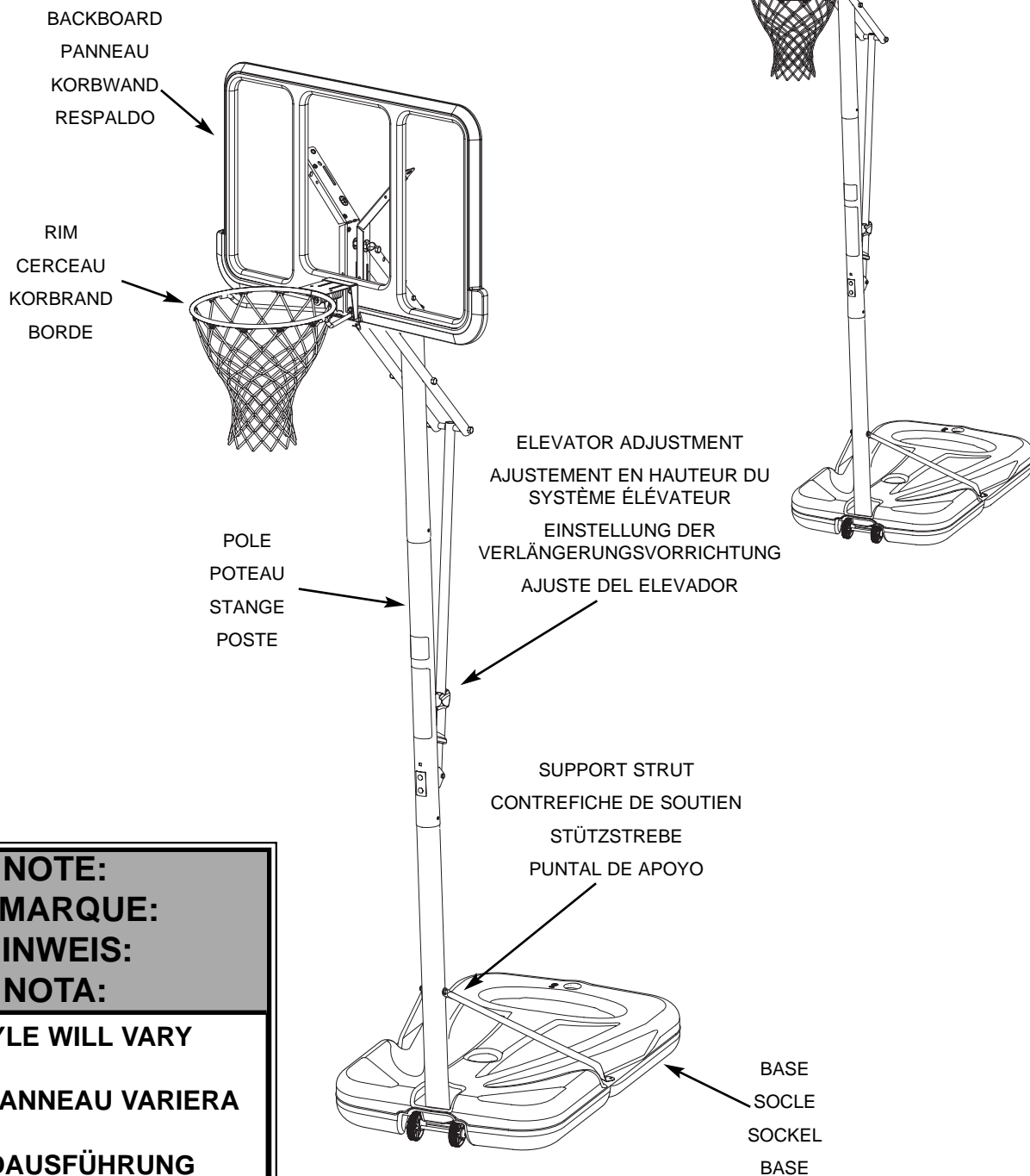

**NOTE:
 REMARQUE:
 HINWEIS:
 NOTA:**

BOARD STYLE WILL VARY

LE STYLE DE PANNEAU VARIERA

**KORBWANDAUSFÜHRUNG
 VARIERT.**

EL ESTILO DEL TABLERO VARIARÁ.

PARTS LIST - See Hardware Identifier

<u>Item</u>	<u>Qty.</u>	<u>Part No.</u>	<u>Description</u>	<u>Item</u>	<u>Qty.</u>	<u>Part No.</u>	<u>Description</u>
1	1	600027	Base, (Black)	32	1	900033	Bracket Slam Jam
2	1	205424	Wheel Axle	33	4	203104	Bolt, Hex Flange, 5/16-18 x 2 Long
3	2	266200	Wheel, 4" (Black)	34	1	206990	Reinforcement Bracket
4	1	FR908347	Top Pole Section	35	1	600028	Cap, Base, Screw Cap, Large, 5.5" Dia.
5	1	FR908268	Middle Pole Section	36	1	203796	T Bolt, 3/8-16 x 5" Long
6	1	FR908328	Bottom Pole Section	37	1	204872	Labels Height Indicator
7	2	203679	Bolt 3/8-16 x 2 Long	38	1	203470	Washer Flat, Slam Jam
8	2	205082	Spacer .53 I.D. x .375 Long	39	1	FR204583	Label, Height Adjustment & Moving
9	1	203063	Nylon Insert Lock Nut, 3/8-16	40	1	203795	Nut, Special, Slam Jam
10	2	906410	Tank Strut	41	2	908173	Lower Elevator Tubes
11	1	201625	Bolt, Yellow Dichromate, 5/16-18 X 3.60" Long	42	2	206311	Spacer .530 I.D. x .5 O.D. x .5 Long
12	6	203218	Washer, Flat, 3/8 I.D.	43	1	204838	Spring, Elevator
13	2	203099	Nylon Insert Lock Nut, 5/16-18	44	2	904808	Upper Elevator Tubes
14	1	206219	Cap, Pole Top 3"	45	1	908174	Adjustment Tube - Inner
15	2	205528	Bolt, Hex Flange, 5/16-18 x 1 Long	46	2	201681	Spacer .563 I.D. x .88 Long
16	8	203100	Nut, Hex Flange, 5/16-18	47	1		Backboard
17	2	206938	Pushnut, 7/16, Cap Diameter 1.3	48	1	205426	Gasket, Screw Cap, 5.13" Dia.
18	1	918153	Adjustment Tube - With Handle	49	2	203038	Bolt, Carriage, 5/16-18 x 2.75 Long
19	1	20062701	Wheel Bracket	50	2	201129	Spacer, .402 I.D. x .5 O.D. x 1.8" Long, Zinc
20	1		Rim	51	1	206360	Bolt, Hex, 3/8-16 x 2.625" Long
21	6	206340	Nut 1/2-13	52	1	240017	Bolt, Hex, 1/4-20 x 2.25" Long
22	6	206304	Bolt 1/2-13 x 6-5/16 Long	53	1	240027	Nut, Hex Nylock, 1/4-20
23	1	202739	Bolt 5/16-18 x 1.75 Long	54	2	205479	Screw, Hex-Washer Head, 5/16 x .75 Long
24	1	700012	Plug, Base, Screw Cap, Small, 3" Dia.				
25	1	204583	Label, Height Adjustment and Moving				
26	1		Net				
27	1	108163	Pole Mount Bracket				
28	2	203231	Bolt, Carriage, 5/16-18 x 3.5 Long				
29	2	900846	Backboard Bracket				
30	1	203472	Spring, Black, Slam Jam				
31	1	200318	Bracket, Reinforcement, Slam Jam				

NOTE: Hardware kit is designed for more than one style of basketball system. Not all hardware will be used.

* You may have extra parts with this model.

LISTE DES PIÈCES - Voir légende

<u>Légende</u>	<u>Qté</u>	<u>No. de réf.</u>	<u>Description</u>	<u>Légende</u>	<u>Qté</u>	<u>No. de réf.</u>	<u>Description</u>
1	1	600027	Socle (noir)	32	1	900033	Support, Slam Jam
2	1	205424	Axe des roues	33	4	203104	Boulon, bride, six pans, 5/16-18 x 5 cm (long.)
3	2	266200	Roue, 10 cm (noire)	34	1	206990	Support de renforcement
4	1	FR908347	Section de poteau supérieure	35	1	600028	Bouchon, socle, capuchon vissé, grand, diamètre de 14 cm
5	1	FR908268	Section de poteau centrale	36	1	203796	Boulon à T, 3/8-16 x 12,7 cm (long.)
6	1	FR908328	Section de poteau inférieure	37	1	204872	Étiquette, indication de hauteur
7	2	203679	Boulon, 3/8-16 x 5 cm (long.)	38	1	203470	Rondelle plate, Slam Jam
8	2	205082	Entretoise, 13,4 mm D.I. x 9,5 mm (long.)	39	1	FR204583	Étiquette, réglage de hauteur et déplacement
9	1	203063	Contre-écrou en nylon, 3/8-16	40	1	203795	Écrou, spécial, Slam Jam
10	2	906410	Contrefiche de réservoir	41	2	908173	Tubes du système élévateur, inférieur
11	1	201625	Boulon, jaune, 5/16-18 x 9 cm long.	42	2	206311	Entretoise, D.I. 13 mm x D.E. 19 mm x 12 mm (long.)
12	6	203218	Rondelle, plate, D.E. 9,5 mm	43	1	204838	Ressort, système élévateur
13	2	203099	Contre-écrou en nylon, 5/16-18	44	2	904808	Tubes du système élévateur, supérieur
14	1	206219	Capuchon, haut du poteau 7,5 cm	45	1	908174	Tube, réglage, intérieur
15	2	205528	Boulon, bride, six pans, 5/16-18 x 2,5 cm (long.)	46	2	201681	Entretoise 14,3 mm D.I. x 22,3 mm (longueur)
16	8	203100	Écrou, bride à six pans, 5/16-18	47	1		Panneau
17	2	206938	Écrou, 7/16, diamètre 3,3 cm	48	1	205426	Joint, bouchon, diamètre 13 cm
18	1	918153	Tube d'ajustement - Avec poignée	49	2	203038	Boulon ordinaire, 5/16-18 x 70 mm Long
19	1	20062701	Support des roues	50	2	201129	Entretoise, D.I. 10 mm x D.E. 12 mm x 4,5 cm (long.)
20	1		Cerceau	51	1	206360	Boulon, six pans, 3/8-16 x 6,6 cm (long.)
21	6	206340	Écrou, 1/2-13	52	1	240017	Boulon hexagonal, 1/4-20 x 5,7 cm (long.)
22	6	206304	Boulon, 1/2-13 x 16 cm (long.)	53	1	240027	Écrou, six pans, 1/4-20
23	1	202739	Boulon, 5/16-18 x 4,4 cm (long.)	54	2	205479	Vis, tête à six pans, 5/16 x 19 mm long.
24	1	700012	Bouchon, socle, capuchon vissé, petit, diamètre de 7,5 cm				
25	1	204583	Étiquette, réglage de hauteur et déplacement				
26	1		Filet				
27	1	108163	Support de poteau				
28	2	203231	Boulon ordinaire, 5/16-18 x 8,8 cm (long.)				
29	2	900846	Support de panneau				
30	1	203472	Ressort, noir, Slam Jam				
31	1	200318	Support de renforcement, Slam Jam				

* Il est possible que vous ayez d'autres pièces avec ce modèle.

REMARQUE: Le kit de visserie est conçu pour plus d'un style de système de basket-ball. Toute la visserie ne sera pas nécessairement utilisée.

TEILELISTE - Siehe Teileschlüssel

Nr.	Anz.	Teilenummer	Beschreibung	Nr.	Anz.	Teilenummer	Beschreibung
1	1	600027	Sockel, (Schwarz)	32	1	900033	Slam-Jam-Halterung
2	1	205424	Radachse	33	4	203104	Sechskant-Flanschschraube, 5/16-18 x 2 Länge
3	2	266200	Rad, 4 Zoll (Schwarz)	34	1	206990	Verstärkungshalterung
4	1	FR908347	Oberes Stangenteil	35	1	600028	Kappe, Sockel, Schraubverschluss, groß, 5,5 Zoll Durchm.
5	1	FR908268	Mittleres Stangenteil	36	1	203796	T-Nutenschrauben, 3/8-16 x 5 Zoll Länge
6	1	FR908328	Unteres Stangenteil	37	1	204872	Höhenanzeigaufkleber
7	2	203679	Schraube 3/8-16 x 2 Länge	38	1	203470	Slam-Jam-Unterlegscheibe, flach
8	2	205082	Abstandsstück 0,53 ID x 0,375 Länge	39	1	FR204583	LHöheneinstell- u. Transportaufkleber
9	1	203063	Nylon-Einschraubgegenmutter, 3/8-16	40	1	203795	Slam-Jam-Spezialmutter
10	2	906410	Tankverstrebung	41	2	908173	Luntere Verlängerungsrohre
11	1	201625	Schraube, gelb, Dichromat, 5/16-18 X 3,60 Zoll Länge	42	2	206311	Abstandsstück 0,530 ID x 0,5 AD x 0,5 Länge
12	6	203218	Unterlegscheibe, flach, 3/8 ID	43	1	204838	Feder, Verlängerung
13	2	203099	Nylon-Einschraubgegenmutter, 5/16-18	44	2	904808	Obere Verlängerungsrohre
14	1	206219	Stangenendkappe, 3 Zoll	45	1	908174	Einstellrohr – innen
15	2	205528	Sechskant-Flanschschraube, 5/16-18 x 1 Länge	46	2	201681	Abstandsstück 0,563 ID x 0,88 Länge
16	8	203100	Sechskant-Flanschmutter, 5/16-18	47	1		Korbwand
17	2	206938	Druckmutter, 7/16, Kappendurchmesser 1,3	48	1	205426	Dichtung, Schraubverschluss, 5,13 Zoll Durchm.
18	1	918153	Einstellrohr - mit Griff	49	2	203038	Schlossschraube, 5/16-18 x 2.75 Länge
19	1	20062701	Radhalterung	50	2	201129	Abstandsstück, 0,402 ID x 0,5 AD x 1,8 Zoll Länge, Zink
20	1		Korbrand	51	1	206360	Sechskantschraube, 3/8-16 x 2,625 Zoll Länge
21	6	206340	Mutter 1/2-13	52	1	240017	Sechskantschraube, 1/4-20 x 2,25 Zoll Länge
22	6	206304	Schraube 1/2-13 x 6-5/16 Länge	53	1	240027	Sechskant-Nylock-Gegenmutter, 1/4-20
23	1	202739	Schraube 5/16-18 x 1.75 Länge	54	2	205479	Schraube, Sechskant-Bundschraube, 5/16 x 0,75 Länge
24	1	700012	Verschluss, Sockel, Schraubverschluss, klein, 3 Zoll Durchm.				
25	1	204583	Höheneinstell- und Transportaufkleber				
26	1		Netz				
27	1	108163	Stangenmontageklammer				
28	2	203231	Schlossschraube, 5/16-18 x 3.5 Länge				
29	2	900846	BKorbwandklammer				
30	1	203472	Slam-Jam-Feder, schwarz				
31	1	200318	Halterung, Verstärkung, Slam Jam				

* Diesem modell können zusätzliche teile beige packt sein.

HINWEIS: Die beiliegenden Befestigungsteile sind für mehr als eine Ausführung des Basketballsystems vorgesehen. Es werden nicht alle Befestigungsteile benötigt.

LISTA DE PIEZAS - Vea el identificador de herraje

Artículo	Cant.	Pieza N.º	Descripción	Artículo	Cant.	Pieza N.º	Descripción
1	1	600027	Base, (negra)	31	1	200318	Soporte, refuerzo, Slam Jam
2	1	205424	Eje de la rueda	32	1	900033	Soporte, Slam Jam
3	2	266200	Rueda, 4" (10,2 cm) (negra)	33	4	203104	Perno, brida hexagonal, 5/16-18 x 2" de longitud
4	1	FR908347	Sección superior del poste	34	1	206990	Soporte de refuerzo
5	1	FR908268	Sección media del poste	35	1	600028	Tapa, base, tapa enroscable, grande, 5.5" de diámetro
6	1	FR908328	Sección inferior del poste	36	1	203796	Perno en T, 3/8-16 x 5 de longitud
7	2	203679	Perno, 3/8-16 x 2 de longitud	37	1	204872	Etiqueta, indicadora de altura
8	2	205082	Separador .53 D.I. x .375 de longitud	38	1	203470	Arandela, plana, Slam Jam
9	1	203063	Contratuercas de nilón del inserto, 3/8-16	39	1	FR204583	Etiqueta, ajuste de la altura y de movimiento
10	2	906410	Puntal del tanque	40	1	203795	Tuerca especial, Slam Jam
11	1	201625	Perno, dicromato amarillo, 5/16-18 x 3.60" de longitud	41	2	908173	Tubos elevadores, inferiores
12	6	203218	Arandela plana, 3/8 D.E.	42	2	206311	Separador .530 D.I. x .5 D.E. x .5 de longitud
13	2	203099	Contratuercas de nilón del inserto, 5/16-18	43	1	204838	Resorte, elevador
14	1	206219	Tapa, parte superior del poste 3"	44	2	904808	Tubos elevadores, superiores
15	2	205528	Perno, brida hexagonal, 5/16-18 x 1" de longitud	45	1	908174	Tubo de ajuste – Interno
16	8	203100	Tuerca, brida hexagonal, 5/16-18	46	2	201681	Separador .563 D.I. x .88 de longitud
17	2	206938	Tuerca dentada, 7/16, diámetro de la tapa 1.3	47	1		Respaldo
18	1	918153	Tubo de ajuste - con manija	48	1	205426	Junta, tapa enroscable, 5.13" de diámetro
19	1	20062701	Soporte de la rueda	49	2	203038	Perno cabeza de carro, 5/16-18 x 2.75 de longitud
20	1		Borde	50	2	201129	Separador .402 D.I. x .5 D.E. x 1.8" de longitud
21	6	206340	Tuerca, 1/2-13	51	1	206360	Perno, hexagonal, 3/8-16 x 2.625" de longitud
22	6	206304	Perno, 1/2-13 x 6-5/16 de longitud	52	1	240017	Perno, hexagonal, 1/4-20 x 2.25" de longitud
23	1	202739	Perno, 5/16-18 x 1.75 de longitud	53	1	240027	Tuerca, hexagonal, Nylock, 1/4-20
24	1	700012	Tapón, base, tapa enroscable, pequeño, 3" de diámetro	54	2	205479	Tornillo, cabeza con arandela hexagonal, 5/16 x .75 de largo
25	1	204583	Etiqueta, ajuste de la altura y movimiento				
26	1		Red				
27	1	108163	Soporte de montaje del poste				
28	2	203231	Perno cabeza de carro, 5/16-18 x 3.5 de longitud				
29	2	900846	Soporte del respaldo				
30	1	203472	Resorte, negro, Slam Jam				

* Puede haber piezas adicionales en este modelo.

NOTA: El juego de herraje está diseñado para más de un estilo de sistemas de baloncesto. No se usará todo el herraje.

HARDWARE IDENTIFIER (BOLTS AND SCREWS)
IDENTIFICATION DES PIÈCES (BOULONS ET VIS)
BEFESTIGUNGSTEILESCHLÜSSEL (BOLZEN UND SCHRAUBEN)
IDENTIFICADOR DE HERRAJE (PERNOS Y TORNILLOS)

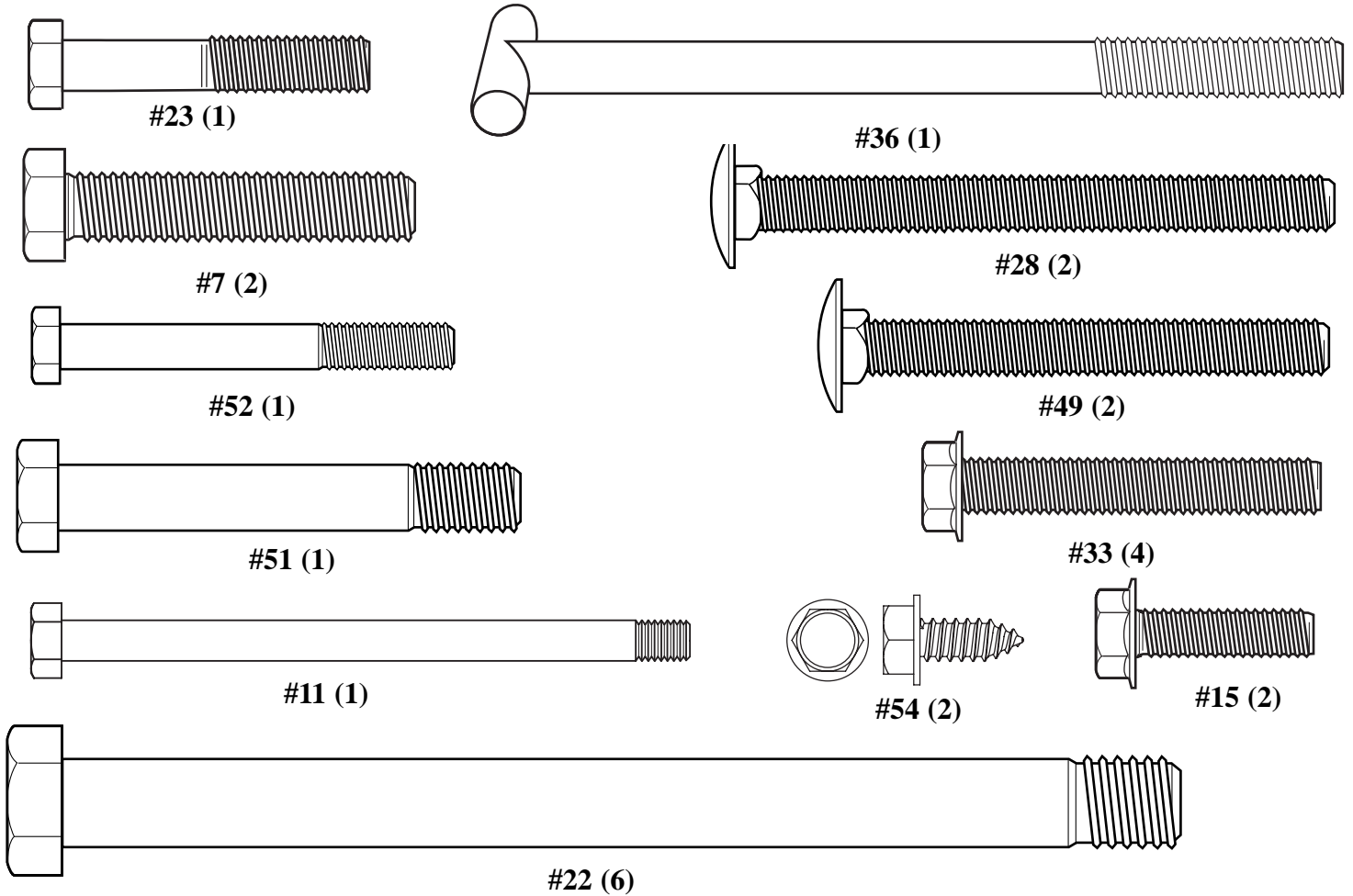

HARDWARE IDENTIFIER (NUTS AND WASHERS)
IDENTIFICATION DES PIÈCES (ÉCROUS ET RONDELLES)
BEFESTIGUNGSTEILESCHLÜSSEL (MUTTERN UND UNTERLEGSCHIEBEN)
IDENTIFICADOR DE HERRAJE (TUERCAS Y ARANDELAS)

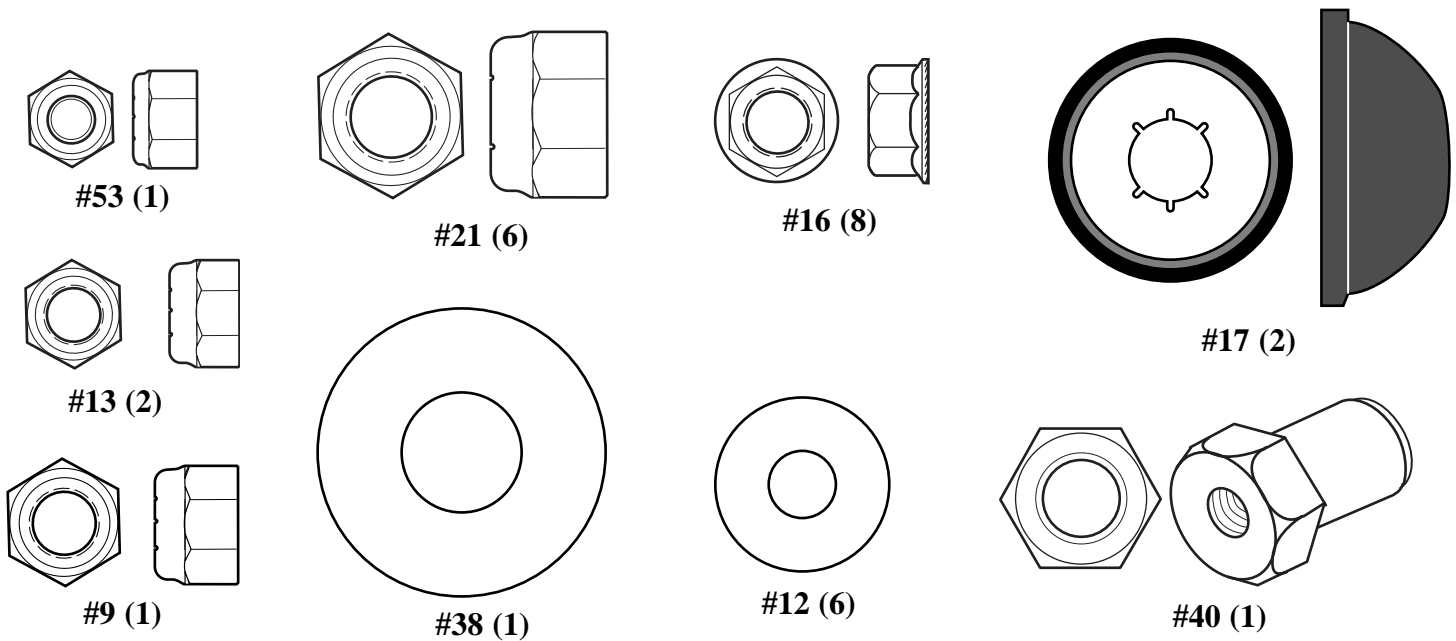

HARDWARE IDENTIFIER (SPACERS)
IDENTIFICATION DES PIÈCES (ENTRETOISES)
BEFESTIGUNGSTEILESCHLÜSSEL (ABSTANDSSTÜCKE)
IDENTIFICADOR DE HERRAJE (SEPARADORES)



#8 (2)

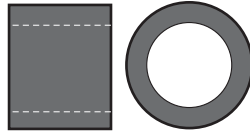

#42 (2)

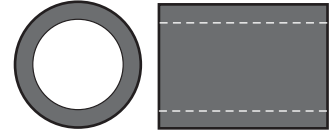

#46 (2)

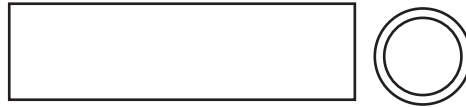

#50 (2)

HARDWARE IDENTIFIER (OTHER)
IDENTIFICATION DES PIÈCES (AUTRES)
BEFESTIGUNGSTEILESCHLÜSSEL (SONSTIGE TEILE)
IDENTIFICADOR DE HERRAJE (OTROS)

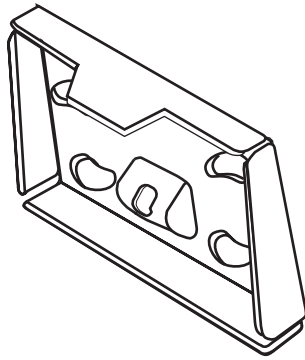

#32 (1)

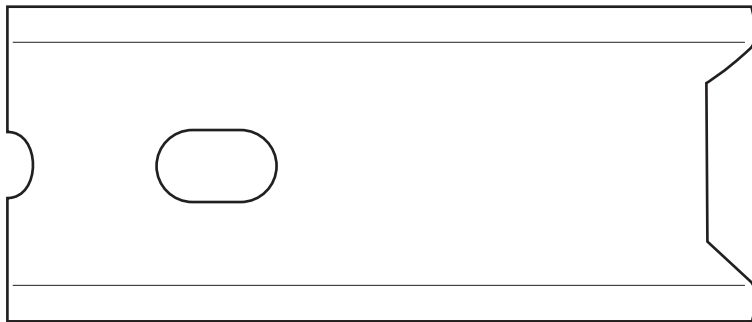

#31 (1)

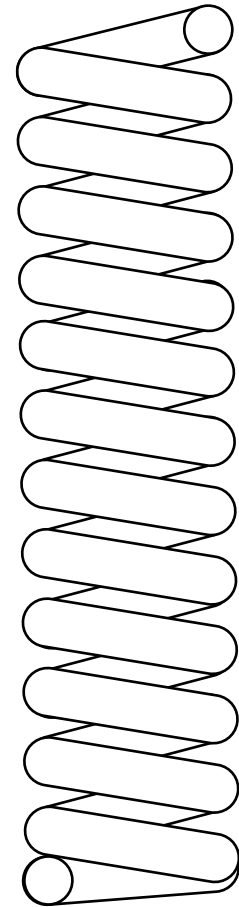

#30 (1)

**SECTION A: ASSEMBLE THE BASE
SECTION A: ASSEMBLAGE DU SOCLE
BAUABSCHNITT A: ZUSAMMENBAU DES SOCKELS
SECCIÓN A: MONTAJE DE LA BASE**

Remove end cap at end of base to remove contents. Be sure to check inside pole sections, hardware and additional parts are packed inside.

Retirez le capuchon d'extrémité du socle pour en retirer contenu.

Veillez à vérifier l'intérieur des sections de poteau. La quincaillerie et des pièces supplémentaires sont emballées à l'intérieur.

Die Abdeckung am Sockelende entfernen und entleeren. Den Hohlraum in den Stangenteilen inspizieren. Dort sind Befestigungs- und andere Kleinteile verpackt.

Quite la tapa del extremo de la base para sacar el contenido. Asegúrese de revisar el interior de las secciones del poste. Ahí se han empacado herraje y piezas adicionales.

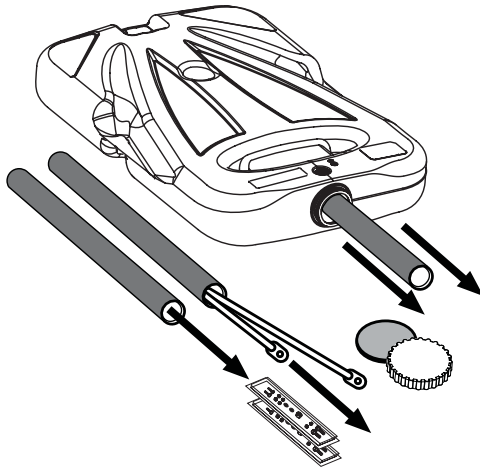

This is what your system will look like when you've finished this section.

Voici à quoi ressemblera votre système lorsque vous en aurez fini avec cette section.

So sieht das System aus, wenn Sie mit diesem Bauabschnitt fertig sind.

Así es como se verá su sistema cuando haya terminado esta sección.

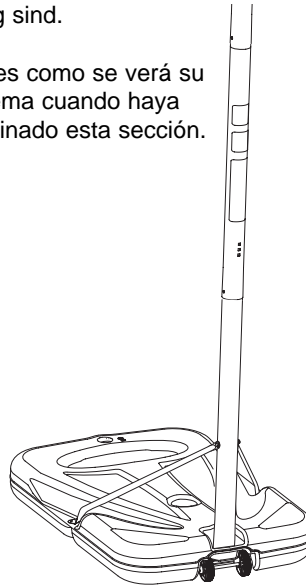

ITEMS REQUIRED FOR THIS SECTION

OUTILS REQUIS POUR CETTE SECTION

**FÜR DIESEN BAUABSCHNITT
BENÖTIGTE GEGENSTÄNDE**

ARTÍCULOS REQUERIDOS PARA ESTA SECCIÓN

- (2) 1/2" and (2) 9/16" Wrenches
- (2) clés 1/2" et (2) clés 9/16"
- (2) 1/2 und (2) 9/16-Zoll-Schraubenschlüssel
- (2) Llaves de 1/2" y (2) de 9/16"



**AND/OR
ET/OU
UND/ODER
Y/O**

- (2) Socket Wrenches and Sockets
- (2) clés à douille et douilles
- (2) Steckschlüssel und Einsätze
- (2) Llaves de tuercas de boca tubular y casquillos de

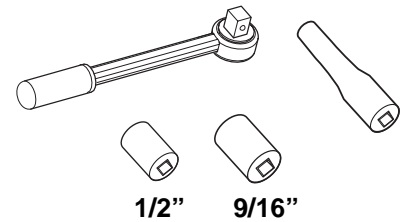

1. Correctly identify each pole section. Poles have an identification sticker that will be used as a reference point in the next step.

Identifiez correctement chaque section de poteau. Les poteaux ont une étiquette d'identification qui servira de point de repère à l'étape suivante.

Jedes Stangenteil richtig identifizieren. Die Stangenteile sind mit Aufklebern markiert, die als Orientierungshilfe für den nächsten Schritt dienen.

Identifique correctamente cada sección del poste. Los postes tienen una calcomanía de identificación que se usará como punto de referencia en el paso siguiente.

**Identification Sticker / Étiquette d'identification
Markierungsaufkleber / Calcomanías de identificación**



TOP / SUPÉRIEURE / OBEN / SUPERIOR



MIDDLE / CENTRALE / MITTE / MEDIA

5" (13 cm)

**Identification Sticker
Étiquette d'identification
Markierungsaufkleber
Calcomanías de identificación**

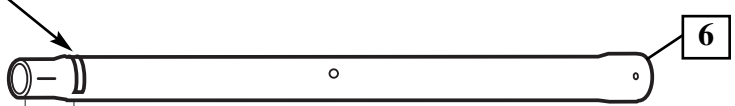

BOTTOM / INFÉRIEURE / UNTEN / SECCIÓN INFERIOR

5" (13 cm)

2.

While maintaining alignment, bounce middle pole section (5) into top section (4) using a wood scrap as shown until the top pole no longer moves toward the pole identification sticker on the middle pole.

Tout en maintenant l'alignement, entrechoquez les sections de poteau supérieure (4) et centrale (5) en utilisant une chute de bois, comme illustré, jusqu'à ce qu'elles ne bougent plus vers le repère de référence (ruban adhésif). Redressez l'ensemble.

Unter Wahrung der korrekten Ausrichtung das mittlere Stangenteil (5) wie gezeigt mit einem Holzstück in das obere Stangenteil (4) hineinklopfen, bis sich das obere Stangenteil nicht mehr auf die mit Klebeband markierte Stelle am mittleren Stangenteil zubewegt. Den Stangenaufbau aufrichten.

Mientras mantiene la alineación, golpee la sección media el poste (5) en la sección superior (4) usando un recorte de madera, como se muestra, hasta que la sección superior del poste ya no se mueva hacia la marca de referencia de cinta que se encuentra en la sección media del poste. Coloque el conjunto en posición vertical.

CAUTION!
ATTENTION!
VORSICHT!
¡PRECAUCIÓN!

THE IDENTIFICATION STICKER IS LOCATED 5" FROM THE END OF THE POLE. WHEN PROPERLY POUNDED TOGETHER, THE POLE SECTIONS SHOULD HAVE A 3-1/2" MINIMUM OVERLAP, LEAVING 1-1/2" BETWEEN THE OVERLAPPING POLE AND THE IDENTIFICATION STICKER.

L'ÉTIQUETTE D'IDENTIFICATION SE SITUE À 12,7 CM DE L'EXTRÉMITÉ DU POTEAU. LORSQU'ELLES SONT CORRECTEMENT EMBOÎTÉES LES UNES DANS LES AUTRES, LES SECTIONS DE POTEAU DOIVENT SE CHEVAUCHER DE 9 CM MINIMUM, EN LAISSANT 3,8 CM ENTRE LA SECTION QUI CHEVAUCHE ET L'ÉTIQUETTE D'IDENTIFICATION.

DER MARKIERUNGS-AUFKLEBER IST IN EINER ENTFERNUNG VON CA. 12,7 CM VOM STANGENENDE ANGEBRACHT. WENN DIE STANGENTEILE RICHTIG ZUSAMMENGESTAUCHT WURDEN, SOLLTEN SIE EINANDER UM MINDESTENS 9 CM ÜBERLAPPEN. DER ABSTAND ZWISCHEN DEM ÜBERLAPPENDEN STANGENTEIL UND DEM MARKIERUNGS-AUFKLEBER SOLLTE ALSO 3,8 CM BETRAGEN.

LA CALCOMANÍA DE IDENTIFICACIÓN ESTÁ COLOCADA A 12,7 CM (5") DEL EXTREMO DEL POSTE. CUANDO ESTÁN ADECUADAMENTE EMBRAGADAS, LAS SECCIONES DEL POSTE DEBEN TENER UN TRASLAPE MÍNIMO DE 8,9 CM (3 1/2"), DEJANDO 3,8 CM (1 1/2") ENTRE EL POSTE TRASLAPADO Y LA CALCOMANÍA DE IDENTIFICACIÓN.

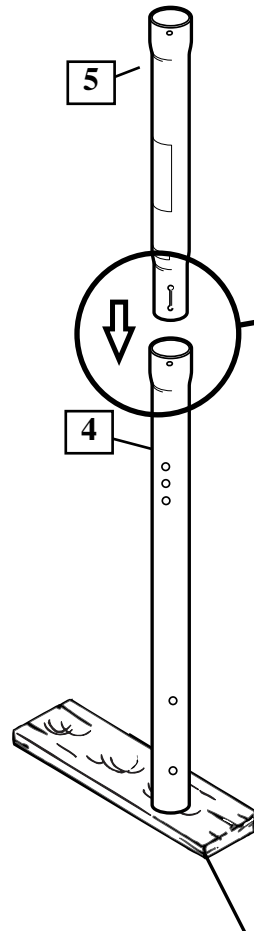

IMPORTANT!
IMPORTANT!
WICHTIG!
¡IMPORTANTE!

Align dimple of top pole section (4) into trough of middle pole section (5) as shown.

Alignez le petit creux de la section de poteau supérieure (4) dans la gorge de la section de poteau centrale (5), comme illustré.

Die Ausbuchtung im oberen Stangenteil (4) wie gezeigt mit der Rinne im mittleren Stangenteil (5) ausrichten.

Aligne la concavidad de la sección superior del poste (4) con la depresión de la sección media del poste (5) como se muestra.

Trough
Gorge
Rinne
Depresión

Dimple
Renforcement
Einbuchtung
Concavidad

5" (12,7 cm)

ID STICKER
ÉTIQUETTE D'IDENTIFICATION
MARKIERUNGS-AUFKLEBER
CALCOMANÍA DE IDENTIFICACIÓN

1.5" (3,81 cm)

DIMPLE
RENFORCEMENT
EINBUCHTUNG
CONCAVIDAD

HOLE
TROU
LOCH
ORIFICIO

Wood Scrap (NOT SUPPLIED)
Chute de bois (NON FOURNIE)
Holzstück (NICHT IM LIEFERUMFANG ENTHALTEN)
Trozo de madera (NO SE SUMINISTRA)

3. Bounce top and middle pole assembly (4 and 5) onto bottom pole section (6) using a wood scrap as shown. Bounce until the top and middle pole assembly no longer moves toward the pole identification mark on the bottom pole.

Entrechoquez l'ensemble sections supérieure (4) et centrale (5) avec la section inférieure (6) à l'aide d'une chute de bois, comme illustré. Entrechoquez-les jusqu'à ce que l'ensemble sections supérieure et centrale ne bougent plus vers le repère de référence (ruban adhésif) sur la section de poteau inférieure.

Den oberen (4) und mittleren Stangenaufbau (5) wie gezeigt mit einem Holzstück in das obere Stangenteil (6) hineinklopfen. Die Baugruppen zusammenstauchen, bis sich der obere und mittlere Stangenaufbau nicht mehr auf die mit Klebeband markierte Stelle am unteren Stangenteil zubewegen.

Golpee el conjunto de la sección superior del poste (4) y la sección media del poste (5) en la sección inferior del poste (6) usando un trozo de madera como se muestra. Siga golpeando hasta que el conjunto de las secciones superior y media del poste ya no se mueva hacia la marca de referencia de cinta que se encuentra en la sección inferior del poste.

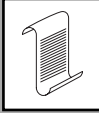
	NOTE:
	REMARQUE:
	HINWEIS:
	NOTA:
	POLE SECTIONS SHOULD HAVE A 3-1/2" (9 CM) MINIMUM OVERLAP.
	LES SECTIONS DE POTEAU DOIVENT SE CHEVAUCHER DE 9 CM MINIMUM.
	DIE STANGENTEILE MÜSSEN EINANDER UM MINDESTENS 9 CM (3 ½ ZOLL) ÜBERLAPPEN.
	LAS SECCIONES DEL POSTE SE DEBEN TRASLAPAR UN MÍNIMO DE 3-1/2" (9 CM).

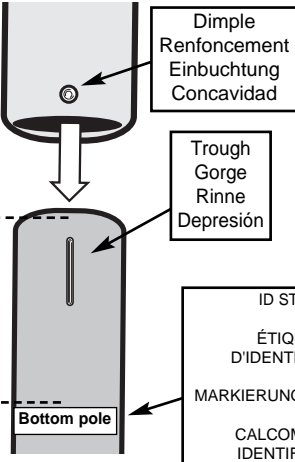
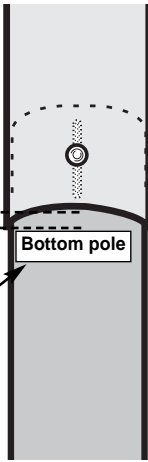
	
IMPORTANT! / IMPORTANT! WICHTIG! / ¡IMPORTANTE!	
Align dimple of middle pole section (5) into trough of bottom pole section (6) as shown.	
Alignez le petit creux de la section de poteau centrale (5) sur la gorge de la section de poteau inférieure (6), comme illustré.	
Die Ausbuchtung im mittleren Stangenteil (5) wie gezeigt mit der Rinne im unteren Stangenteil (6) ausrichten.	
Alinee la concavidad de la sección media del poste (5) con la depresión de la sección inferior del poste (6) como se muestra.	
	
Dimple Renforcement Einbuchtung Concavidad	Trough Gorge Rinne Depresión
5" (12.7 cm)	1.5" (3.81 cm)
Bottom pole	Bottom pole
ID STICKER ÉTIQUETTE D'IDENTIFICATION MARKIERUNGS-AUFKLEBER CALCOMANÍA DE IDENTIFICACIÓN	

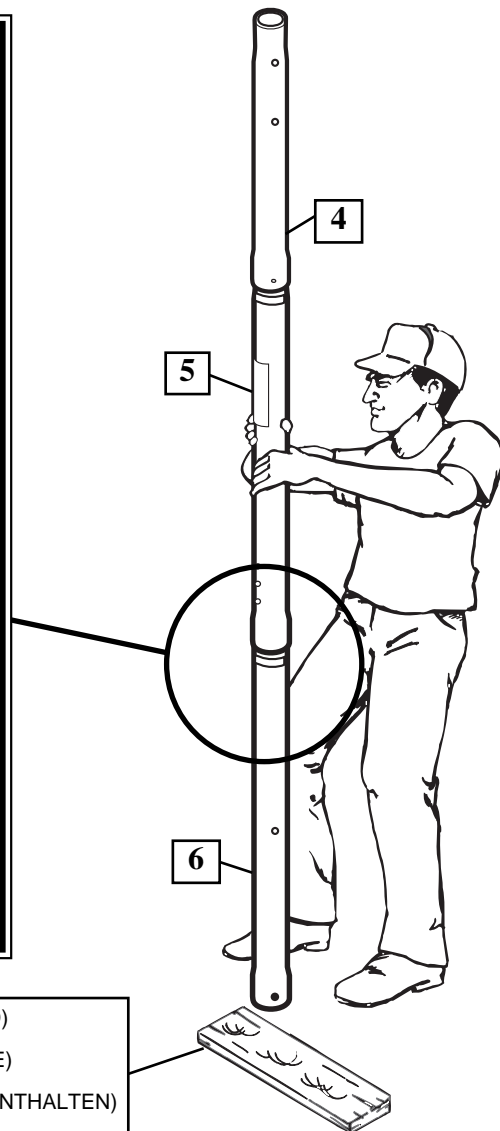

Wood Scrap (NOT SUPPLIED)
Chute de bois (NON FOURNIE)
Holzstück (NICHT IM LIEFERUMFANG ENTHALTEN)
Trozo de madera (NO SE SUMINISTRA)

4.

Install wheel axle (2) through wheel carriage (19) and secure wheels (3) onto wheel axle (2) with pushnuts (17) as shown. Insert pole assembly into tank assembly as shown. Secure pole (6) to tank and wheel carriage as shown. A deep socket is recommended.

Enfilez l'axe des roues (2) dans le train de roulement (19) et installez les roues (3) sur l'axe (2) avec les écrous (17), comme illustré. Insérez l'ensemble du poteau dans le réservoir, comme illustré. Fixez le poteau (6) au réservoir et au support de roues, comme illustré. L'utilisation d'une douille longue est recommandée.

Die Radachse (2) durch das Räderfahrzeug (19) schieben und die Räder (3) wie gezeigt mit Druckmutter (17) an der Radachse (2) installieren. Den Stangenaufbau wie gezeigt in die Tankbaugruppe stecken. Das untere Stangenteil (6) wie gezeigt am Tank und an der Radhalterung befestigen; dazu wird ein tiefer Schraubenschlüssel empfohlen.

Instale el eje de la rueda (2) a través del carro portamuela (19) e instale las ruedas (3) en el eje de la rueda (2) con tuercas dentadas (17) como es muestra. Introduzca el conjunto del poste en el conjunto del tanque como se muestra. Asegure el poste (6) en el tanque y el carro portamuela como se muestra. Se recomienda un receptáculo profundo.

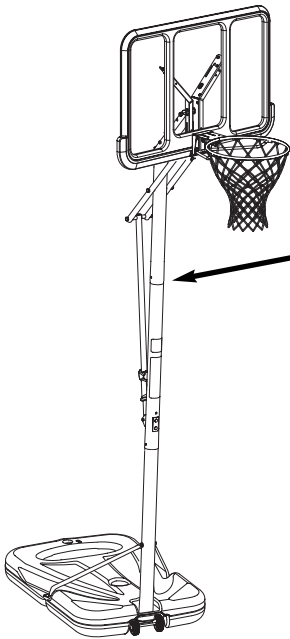

**IMPORTANT!
IMPORTANT!
WICHTIG!
¡IMPORTANTE!**

 The Warning Label should be facing towards the front.

L'étiquette d'avertissement doit être tournée vers l'avant.

Der Warnaufkleber sollte zur Vorderseite hin zeigen.

La etiqueta de advertencia debe quedar orientada hacia el frente.

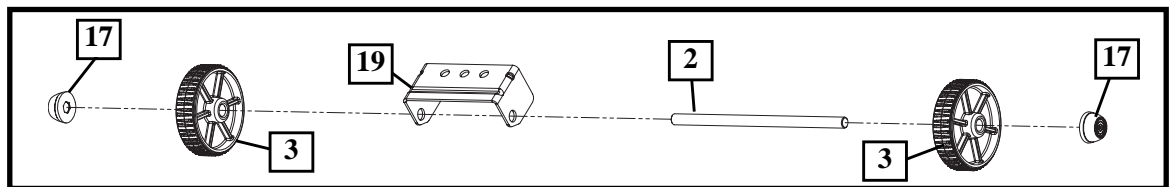
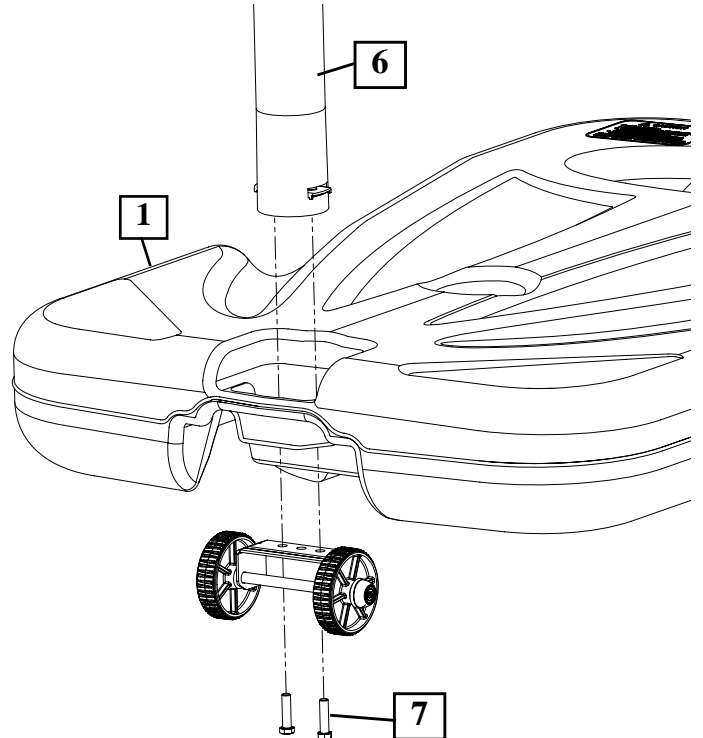

**WARNING!
AVERTISSEMENT!
WARNUNG!
¡ADVERTENCIA!**



TWO CAPABLE ADULTS REQUIRED FOR THIS PROCEDURE. FAILURE TO FOLLOW THIS WARNING COULD RESULT IN SERIOUS INJURY AND/OR PROPERTY DAMAGE.

DEUX ADULTES CAPABLES REQUIS POUR CETTE PROCÉDURE. SUIVEZ CET AVERTISSEMENT SOUS PEINE D'ENCOURIR DES BLESSURES GRAVES ET/OU DES DÉGÂTS MATÉRIELS.

DIESER VERFAHRENSSCHRITT MUSS VON ZWEI DAZU IN DER LAGE BEFINDLICHEN PERSONEN AUSGEFÜHRT WERDEN. EIN MISSACHTEN DIESER WARNUNG KANN ZU SCHWEREN VERLETZUNGEN UND/ODER SACHSCHÄDEN FÜHREN.

SE REQUIEREN DOS ADULTOS CAPACES PARA REALIZAR ESTE PROCEDIMIENTO. SI NO SE OBSERVA ESTA ADVERTENCIA SE PODRÍA OCASIONAR UNA LESIÓN GRAVE Y/O DAÑOS A LA PROPIEDAD.



**IMPORTANT!
IMPORTANT!
WICHTIG!
¡IMPORTANTE!**

DO NOT OVER TIGHTEN.

NE SERREZ PAS TROP.

NICHT ZU FEST ANZIEHEN.

NO APRIETE EXCESIVAMENTE.

5. Secure flat end of tank struts (10) to pole using bolt (11), washers (12), and nut (13), as shown.

Fixez l'extrémité plate des contrefiches du réservoir (10) au poteau à l'aide du boulon (11), des rondelles (12) et de l'écrou (13), comme illustré.

Das flache Ende der Tankverstreben (10) mit Schraube (11), Unterlegscheiben (12) und Mutter (13) wie gezeigt an der Stange befestigen.

Fije el extremo plano de los puntales del tanque (10) en el poste usando un perno (11), arandelas (12) y una tuerca (13), como se muestra.

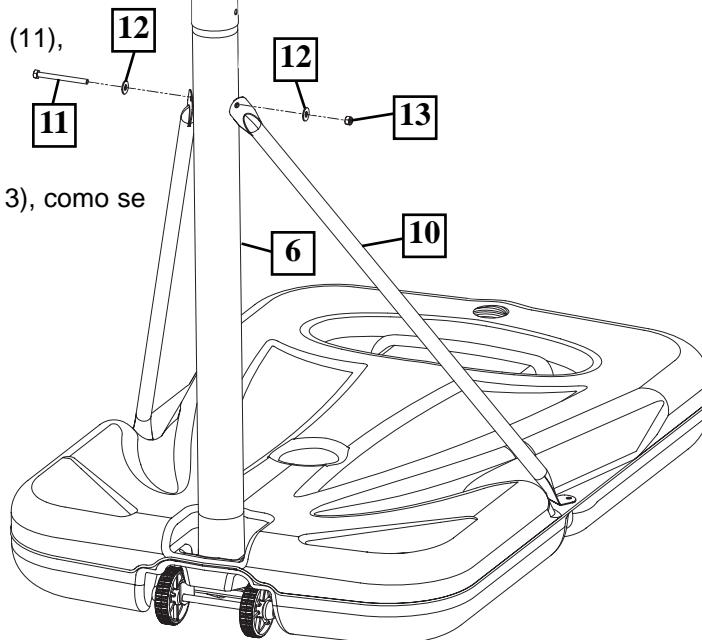

	<p>WARNING! AVERTISSEMENT! WARNUNG! ¡ADVERTENCIA!</p>
<p>TIGHTEN BOLT (11) IN LOCK NUT (13) UNTIL FLUSH (EVEN) WITH LOCK NUT'S OUTER EDGE.</p>	
<p>SERREZ LE BOULON (11) DANS LE CONTRE-ÉCROU (13) JUSQU'À CE QU'IL SE TROUVE AU MÊME NIVEAU QUE LE BORD EXTÉRIEUR DU CONTRE-ÉCROU.</p>	
<p>DIE SCHRAUBE (11) IN DER GEGENMUTTER (13) SO WEIT ANZIEHEN, BIS SIE BÜNDIG MIT DER AUSSENKANTE DER GEGENMUTTER ABSCHLIESST.</p>	
<p>APIRIETE EL PERNO (11) EN LA CONTRATUERCA (13) HASTA QUE QUEDE AL RAS (AL NIVEL) DEL BORDE EXTERNO DE LA CONTRATUERCA.</p>	

6. Rotate the non-secured angled ends of the struts (10) and secure tank struts (10) to the base using bolt (15), washers (12), and nut (16).

Tournez les extrémités non fixées des contrefiches et fixez les contrefiches (10) sur le socle à l'aide du boulon (15), des rondelles (12) et de l'écrou (16).

Die ungesicherten Winkelenden der Verstreben (10) drehen und die Tankverstreben (10) mit Schraube (15), Unterlegscheiben (12) und Mutter (16) am Sockel befestigen.

Gire los extremos angulares no asegurados de los puntales (10) y asegure los puntales del tanque (10) en la base usando un perno (15), arandelas (12) y tuerca (16).

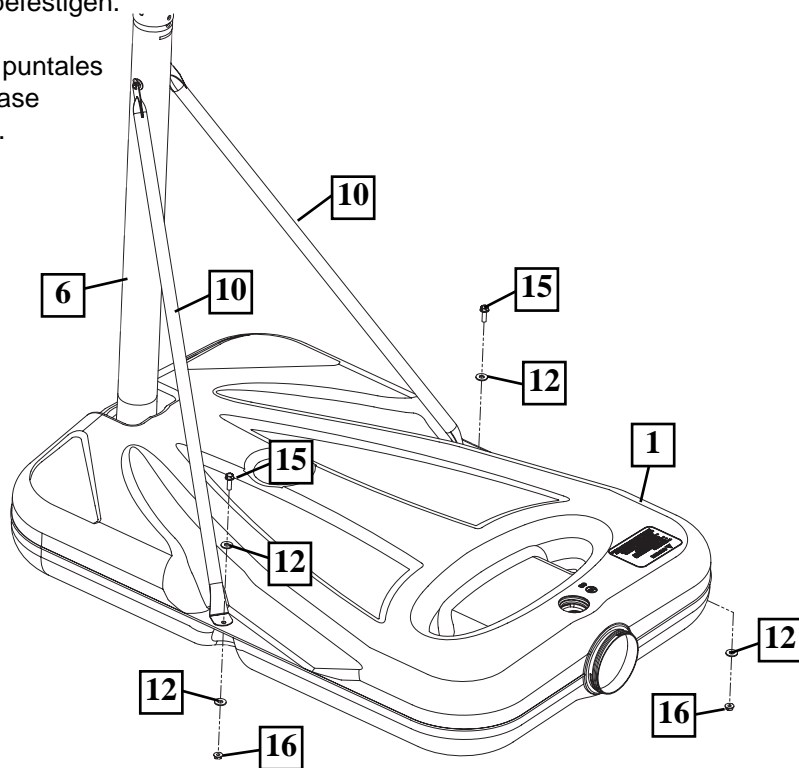
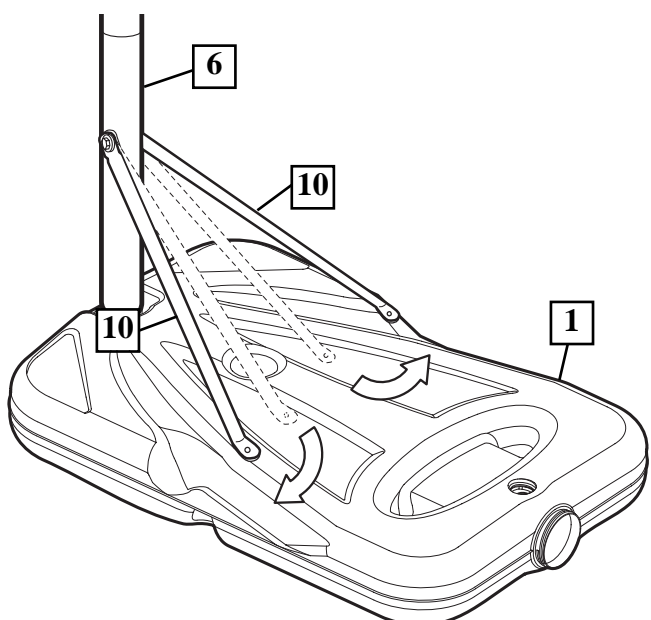

7. Install pole mount bracket (27) and reinforcement bracket (34) with carriage bolts (28) in middle pole (5) mounting holes as shown. Tighten flange nuts (16) completely.

Installez le support de fixation du poteau (27) et le support de renforcement (34) avec les boulons ordinaires (28) dans les trous de fixation de la section de poteau central (5), comme illustré. Serrez à fond les écrous à bride (16).

Die Stangenmontagehalterung (27) und die Verstärkungshalterung (34) wie gezeigt mit Schlossschrauben (28) in den Montagelöchern der mittleren Stange (5) befestigen. Die Flanschmuttern (16) fest anziehen.

Instale el soporte de montaje del poste (27) y el soporte de refuerzo (34) con los pernos cabeza de carro (28) en los orificios de montaje de la sección media del poste (5) como se muestra. Apriete completamente las tuercas de brida (16).

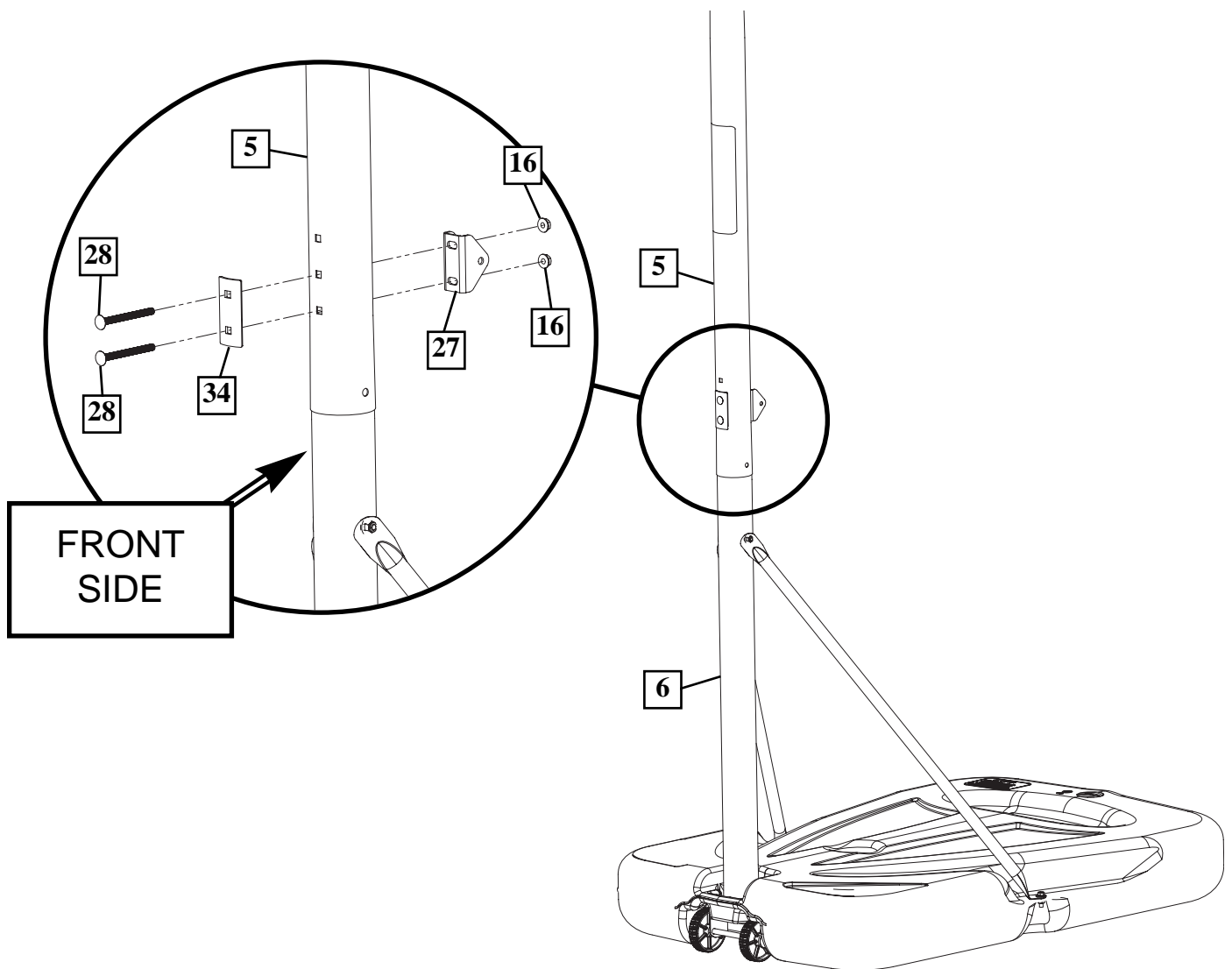

SECTION B: ATTACH THE BACKBOARD
SECTION B: FIXATION DU PANNEAU
BAUABSCHNITT B: ANBRINGEN DER KORBWAND
SECCIÓN B: CONECTE EL RESPALDO

This is what your system will look like when you've finished this section.

Voici à quoi ressemblera votre système lorsque vous en aurez fini avec cette section.

So sieht das System aus, wenn Sie mit diesem Bauabschnitt fertig sind.

Así es como se verá su sistema cuando haya terminado esta sección.



**NOTE / REMARQUE /
HINWEIS / NOTA:**

Board style will vary.
 Le style de panneau variera.
 Korbwandausführung variiert.
 El estilo del tablero variará.

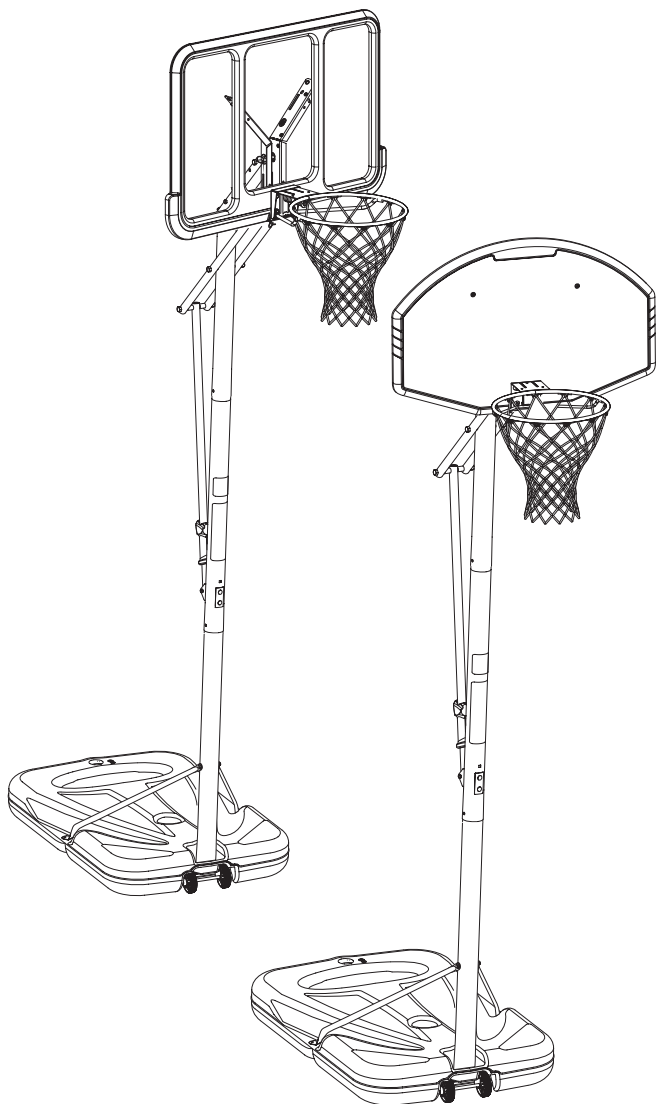

ITEMS REQUIRED FOR THIS SECTION
OUTILS REQUIS POUR CETTE SECTION
FÜR DIESEN BAUABSCHNITT BENÖTIGTE GEGENSTÄNDE
ARTÍCULOS REQUERIDOS PARA ESTA SECCIÓN

- (2) 1/2", (2) 9/16" and (2) 3/4" Wrenches
- (2) clés 1/2", (2) clés 9/16" et (2) clés 3/4"
- (2) 1/2, (2) 9/16 und (2) 3/4-Zoll-Schraubenschlüssel
- (2) Llaves de 1/2", (2) de 9/16" Y (2) de 3/4"

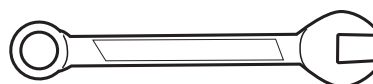

AND/OR
ET/OU
UND/ODER
Y/O

- (2) Socket Wrenches and Sockets
- (2) clés à douille et douilles
- (2) Steckschlüssel und Einsätze
- (2) Llaves de tuercas de boca tubular y casquillos de

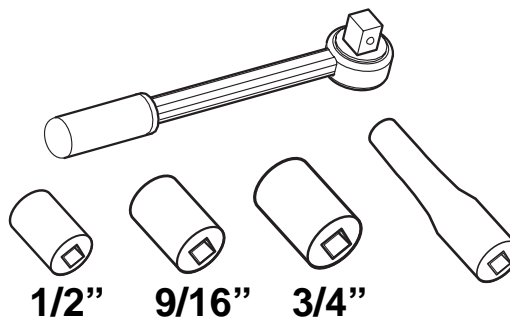

1. Assemble backboard brackets (29) using spacers (50), bolts (51 and 52), and nuts (9 and 53) as shown.

Assemblez les équerres de panneau (29) à l'aide des entretoises (50), des boulons (51 et 52) et des écrous (9 et 53), comme illustré.

Die Korbwandklammern (29) wie gezeigt mit Abstandsstücken (50), Schrauben (51 und 52) und Muttern (9 und 53) zusammenbauen.

Monte los soportes del respaldo (29) usando separadores (50), pernos (51 y 52) y tuercas (9 y 53) como se muestra.

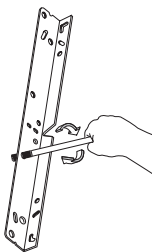
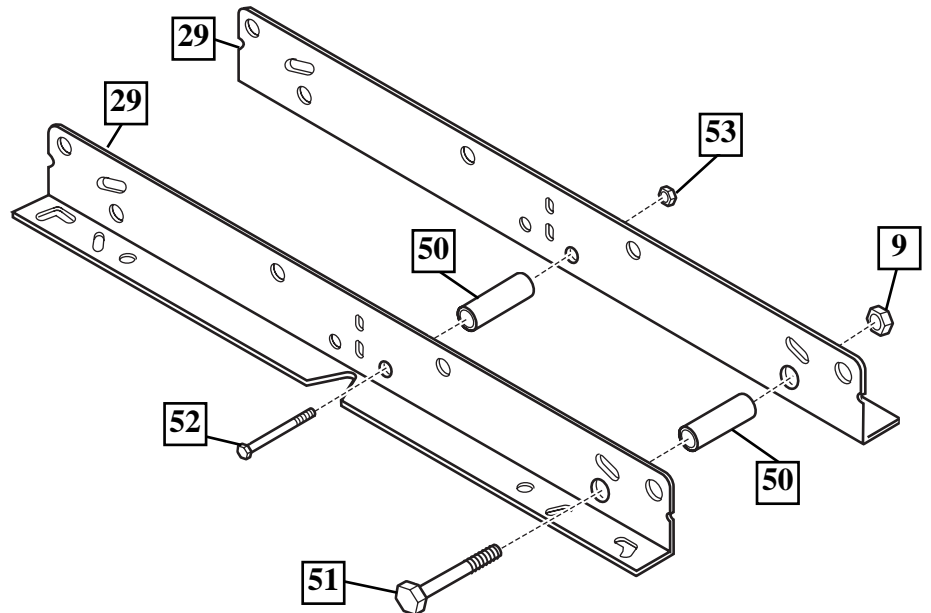

**IMPORTANT!
IMPORTANT!
WICHTIG!
¡IMPORTANTE!**

Test fit bolts into holes of brackets and carefully rock them in a circular motion to ream out paint from holes if necessary.

Testez l'ajustement des boulons dans les trous des équerres et basculez-les en tournant doucement pour retirer la peinture des trous si nécessaire.

Die Schrauben zur Probe in die Bohrungen der Klammern stecken und sie vorsichtig in einer Kreisbewegung hin- und herbewegen, um eventuelle Farbrückstände aus den Bohrungen zu entfernen.

Coloque tentativamente los pernos en los orificios de los soportes y muévalos cuidadosamente con un movimiento circular para quitar la pintura de los orificios si es necesario.

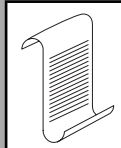

**NOTE:
REMARQUE:
HINWEIS:
NOTA:**

Board style will vary.

Le style de panneau variera.

Korbwandausführung variiert.

El estilo del tablero variará.

**Instructions if you have a Pro-Mold backboard:
 Instructions si vous avez un panneau Pro-Mold :
 Anleitung bei Ausstattung mit Pro-Mold-Korbwand:
 Instrucciones si tiene un respaldo Pro-Mold:**

2.

Insert T bolt (36) through Slam-Jam bracket (32) as shown. Attach backboard brackets (29) and Slam-Jam bracket (32) to backboard (47) using bolts (33) and nuts (16) as shown. Bend board brackets (29) to line up with holes in backboard (shape of "Y"). Secure using screws (54).

A

Insérez le boulon à T (36) dans le support Slam Jam (32), comme illustré. Attachez les équerres de panneau (29) et le support Slam-Jam (32) au panneau (47) à l'aide des boulons (33) et des écrous (16), comme illustré. Courbez les équerres de panneau (29) pour les aligner sur les trous du panneau (forme en Y). Fixez avec les vis (54).

Die T-Nutenschraube (36) wie gezeigt durch die Slam Jam-Halterung stecken. Die Korbwandklammern (29) und Slam Jam-Halterung (32) wie gezeigt mit Schrauben (33) und Muttern (16) an der Korbwand (47) befestigen. Die Korbwandklammern (29) so zurechtbiegen, dass sie auf die Löcher in der Korbwand ausgerichtet sind (Y-förmig). Mit den Schrauben (54) befestigen.

Introduzca un perno "T" (36) a través del soporte Slam Jam (32) como se muestra. Conecte los soportes del respaldo (29) y el soporte Slam-Jam (32) en el respaldo (47) usando pernos (33) y tuercas (16) como se muestra. Doble los soportes del tablero (29) para alinearlos con los orificios del respaldo (en forma de "Y"). Fije con tornillos (54).

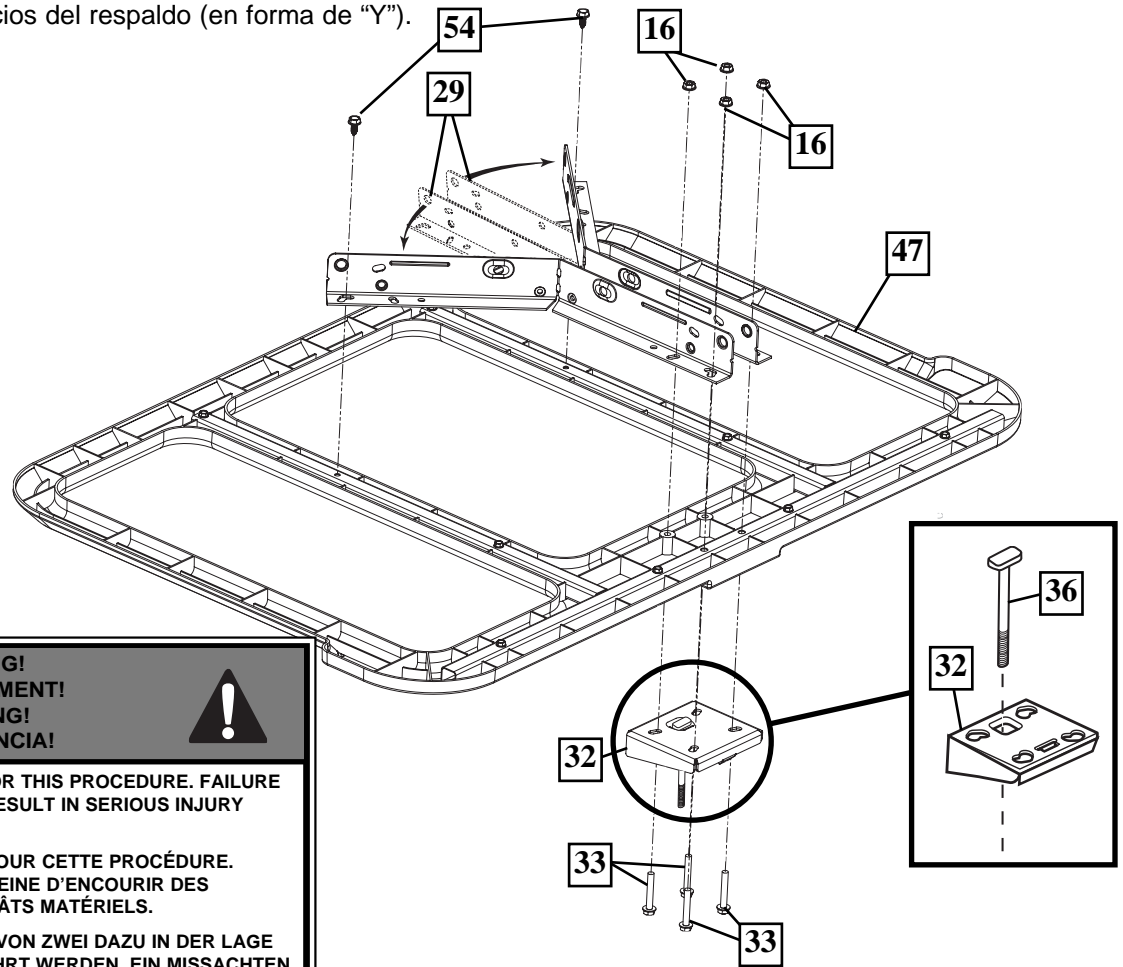

**WARNING!
 AVERTISSEMENT!
 WARNUNG!
 ¡ADVERTENCIA!**



TWO CAPABLE ADULTS REQUIRED FOR THIS PROCEDURE. FAILURE TO FOLLOW THIS WARNING COULD RESULT IN SERIOUS INJURY AND/OR PROPERTY DAMAGE.

DEUX ADULTES CAPABLES REQUIS POUR CETTE PROCÉDURE. SUIVEZ CET AVERTISSEMENT SOUS PEINE D'ENCOURIR DES BLESSURES GRAVES ET/OU DES DÉGÂTS MATÉRIELS.

DIESER VERFAHRENSCHRITT MUSS VON ZWEI DAZU IN DER LAGE BEFINDLICHEN PERSONEN AUSGEFÜHRT WERDEN. EIN MISSACHTEN DIESER WARNUNG KANN ZU SCHWEREN VERLETZUNGEN UND/ODER SACHSCHÄDEN FÜHREN.

SE REQUIEREN DOS ADULTOS CAPACES PARA REALIZAR ESTE PROCEDIMIENTO. SI NO SE OBSERVA ESTA ADVERTENCIA SE PODRÍA OCASIONAR UNA LESIÓN GRAVE Y/O DAÑOS A LA PROPIEDAD.

OR / OU / ODER / O

**Instructions if you have an Eco-Composite backboard:
Instructions si vous avez un panneau Eco-Composite :
Anleitung bei Ausstattung mit Eco-Composite-Korbwand:
Instrucciones si tiene un respaldo Eco-Composite:**

2.

Insert T bolt (36) through Slam Jam bracket (32) as shown. Secure Slam Jam bracket (32) and backboard bracket (29) assemblies to backboard. Bend upper halves of backboard brackets (29) to line up with holes in backboard and secure with bolts (33, 49) and nuts (16). Tighten completely.

B

Insérez le boulon à T (36) dans le support Slam Jam (32), comme illustré. Fixez le support Slam Jam (32) et le support de panneau (29) sur le panneau. Courbez les parties supérieures des supports de panneau (29) pour les aligner sur les trous du panneau et fixez en position avec les boulons (33, 49) et les écrous (16). Serrez à fond.

Die T-Nutenschraube (36) wie gezeigt durch die Slam Jam-Halterung (32) stecken. Die Slam Jam-Halterung (32) und die Korbwandklammer (29) an der Korbwand befestigen. Die oberen Hälften der Korbwandklammern (29) zurechtbiegen, damit diese auf die Löcher in der Korbwand ausgerichtet sind, und mit Schrauben (33, 49) und Muttern (16) sichern. Fest anziehen.

Introduzca un perno T (36) a través del soporte Slam Jam (32) como se muestra. Fije los conjuntos del soporte Slam Jam (32) y del soporte del respaldo (29) en el respaldo. Doble las mitades superiores de los soportes del respaldo (29) para alinearlos con los orificios del respaldo y fíjelos con los pernos (33, 49) y las tuercas (16). Apriete completamente.

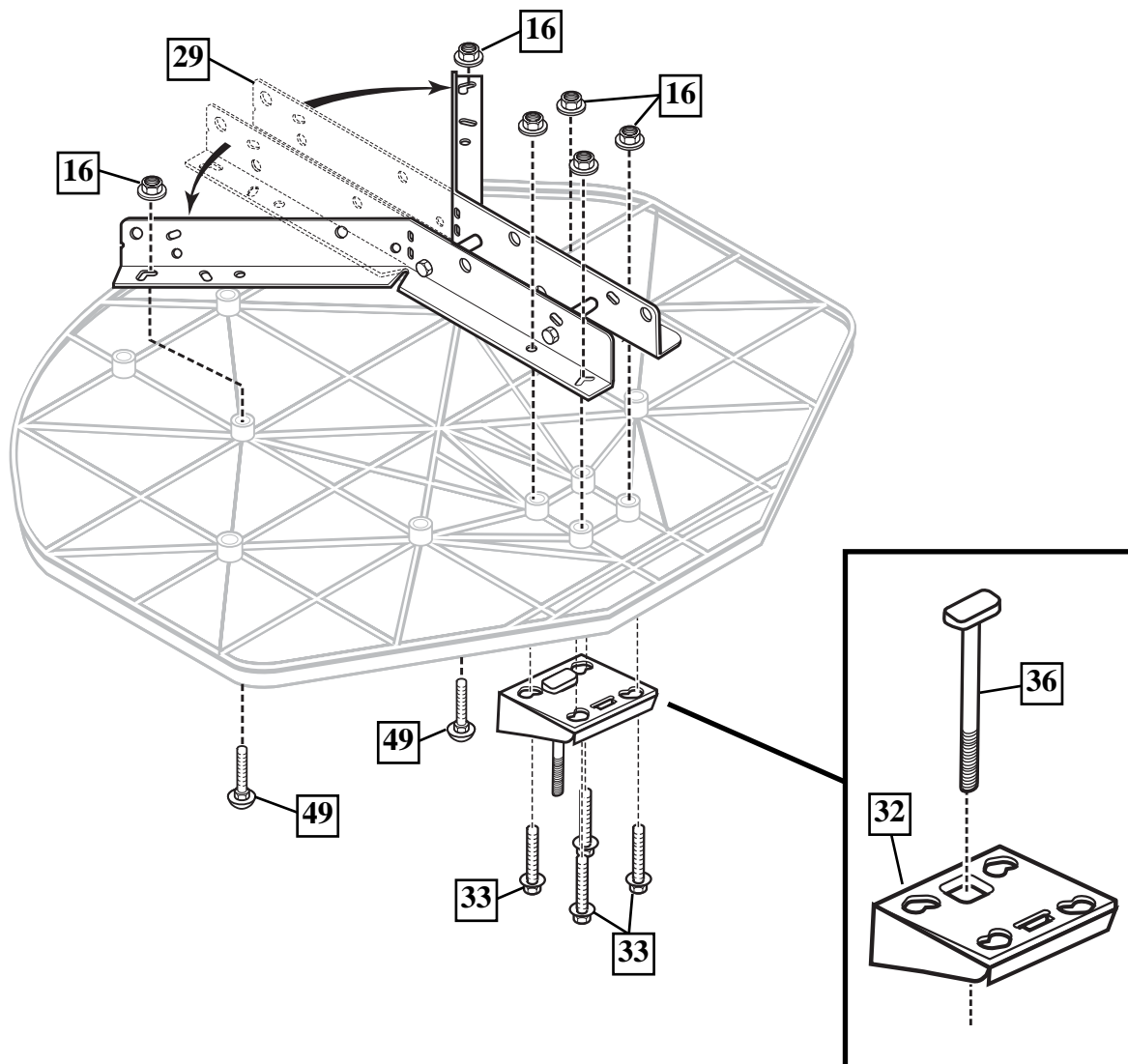

3. Identify elevator tubes (41 and 44).

Identifiez les tubes du système élévateur (41, 44).

Die Verlängerungsrohre (41, 44) zurecht legen.

Identifique los tubos elevadores (41, 44).

**Toward Pole
Vers le panneau
Zur Korbwand hin
Hacia el tablero**

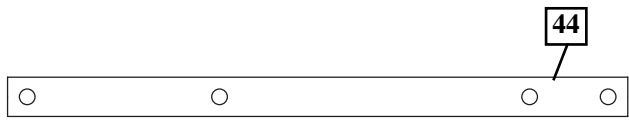

**Upper Elevator Tube
Tube supérieur du dispositif élévateur
Oberes Verlängerungsrohr
Tubo elevador superior**

**Toward Board
Vers le poteau
Zur Stange hin
Hacia el poste**

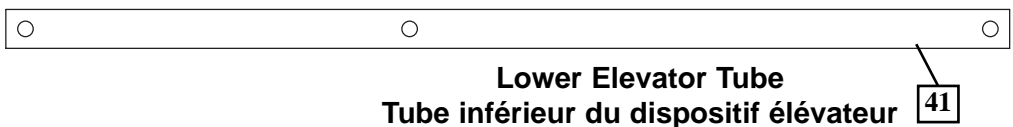

**Lower Elevator Tube
Tube inférieur du dispositif élévateur
Unteres Verlängerungsrohr
Tubo elevador inferior**

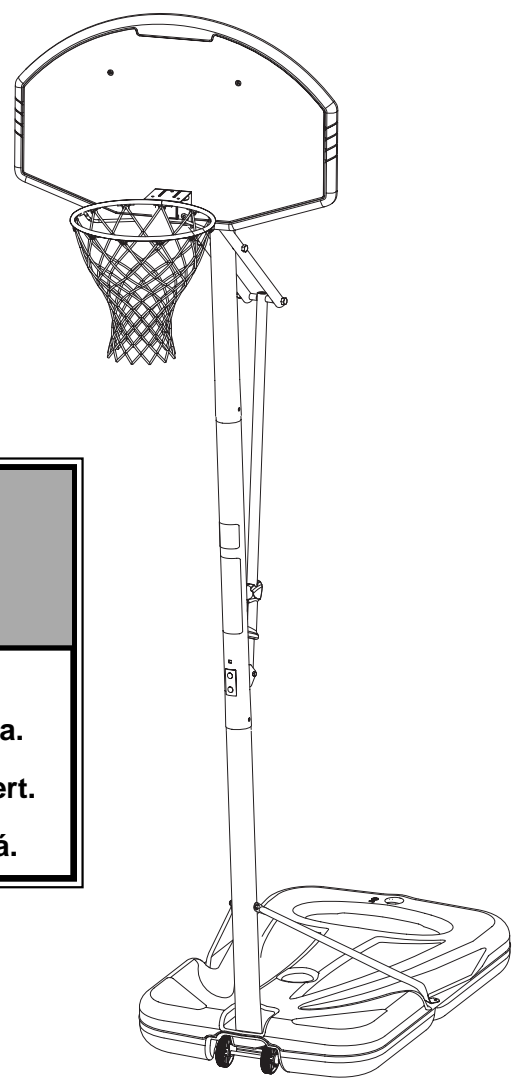
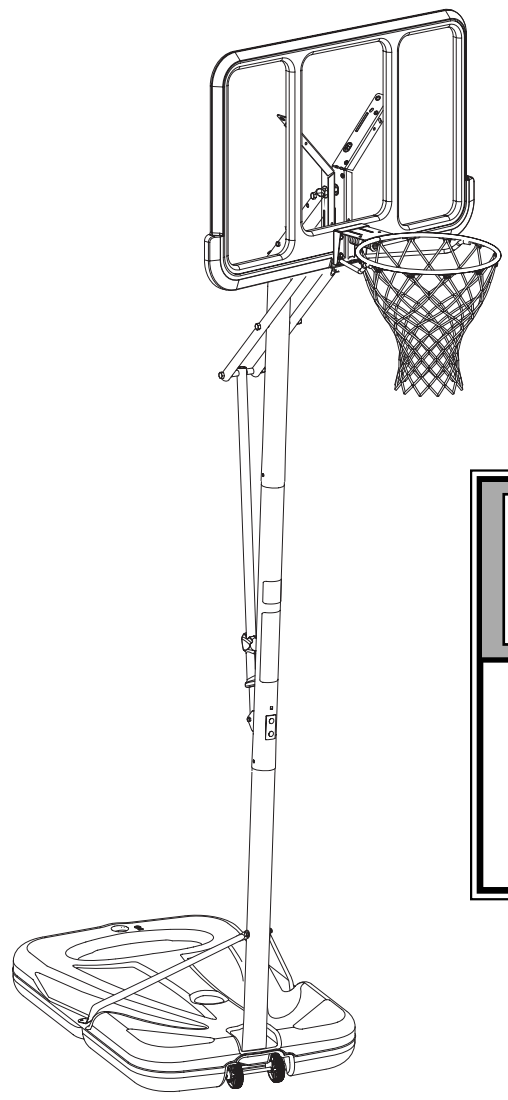

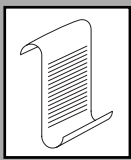
 **NOTE:
REMARQUE:
HINWEIS:
NOTA:**

**Board style will vary.
Le style de panneau variera.
Korbwandausführung variiert.
El estilo del tablero variará.**

4. Attach lower elevator tubes (41) and spring (43) to backboard brackets (29) using spacers (42) bolt (22) and nut (21) as shown.

Attachez les tubes inférieurs du système élévateur (41) et le ressort (43) aux équerres du support du panneau (29) à l'aide des entretoises (42), du boulon (22) et de l'écrou (21), comme illustré.

Die unteren Verlängerungsrohre (41) und die Feder (43) wie gezeigt mit Abstandsstücken (42), Schraube (22) und Mutter (21) an den Korbwandklammern (29) befestigen.

Conecte los tubos elevadores inferiores (41) y el resorte (43) en los soportes del respaldo (29) usando separadores (42) pernos (22) y tuercas (21) como se muestra.

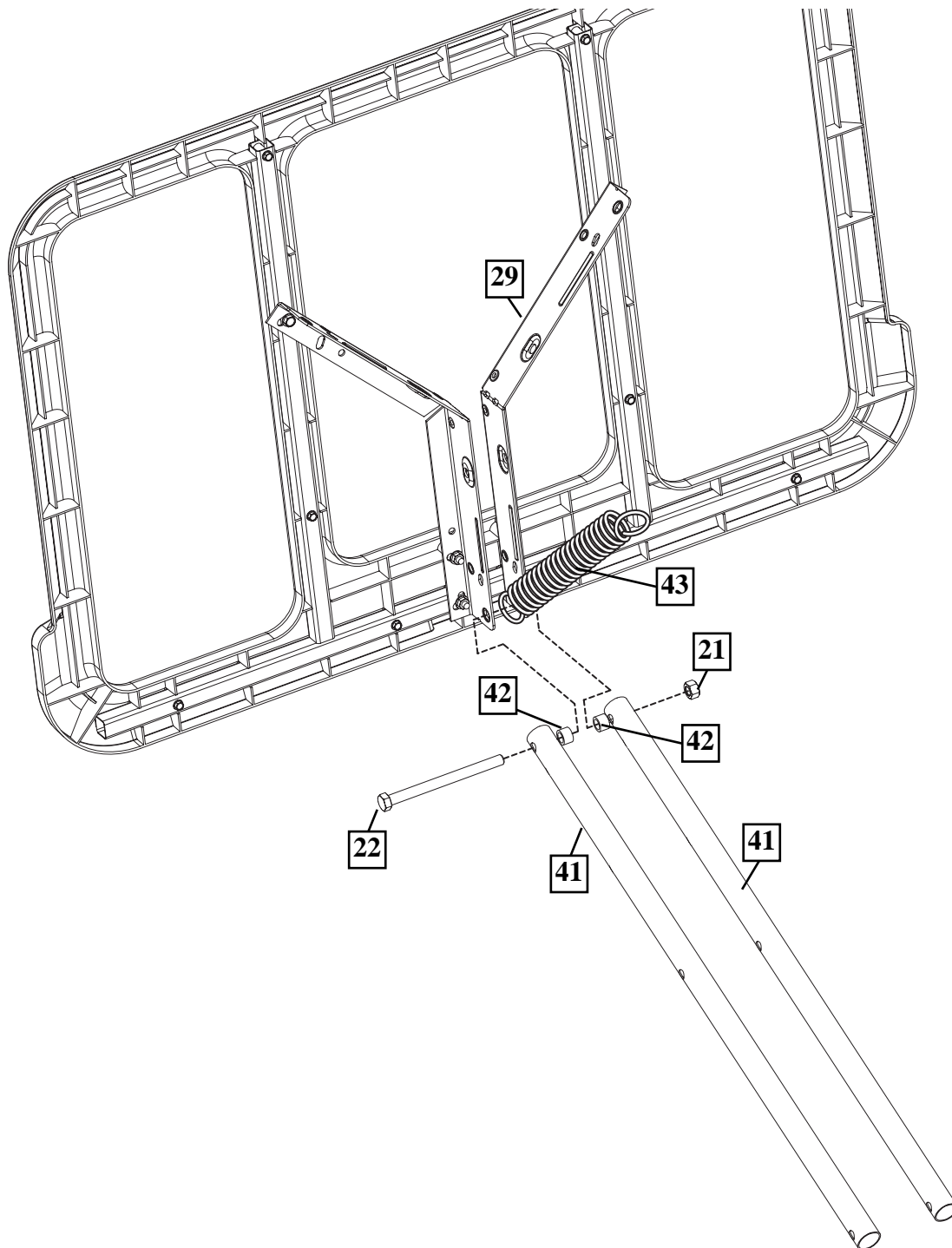

5. Attach upper elevator tubes (44) to backboard support brackets (29) using spacers (8), bolt (22), and nut (21) as shown.

Fixez les tubes supérieurs du système élévateur (44) sur les supports du panneau (29) à l'aide des entretoises (8), du boulon (22) et de l'écrou (21), comme illustré.

Die oberen Verlängerungsröhre (44) wie gezeigt mit Abstandsstücken (8), Schraube (22) und Mutter (21) an den Korbwandklammern (29) befestigen.

Conecte los tubos elevadores superiores (44) en los soportes del respaldo (29) usando separadores (8), pernos (22) y tuercas (21) como se muestra.

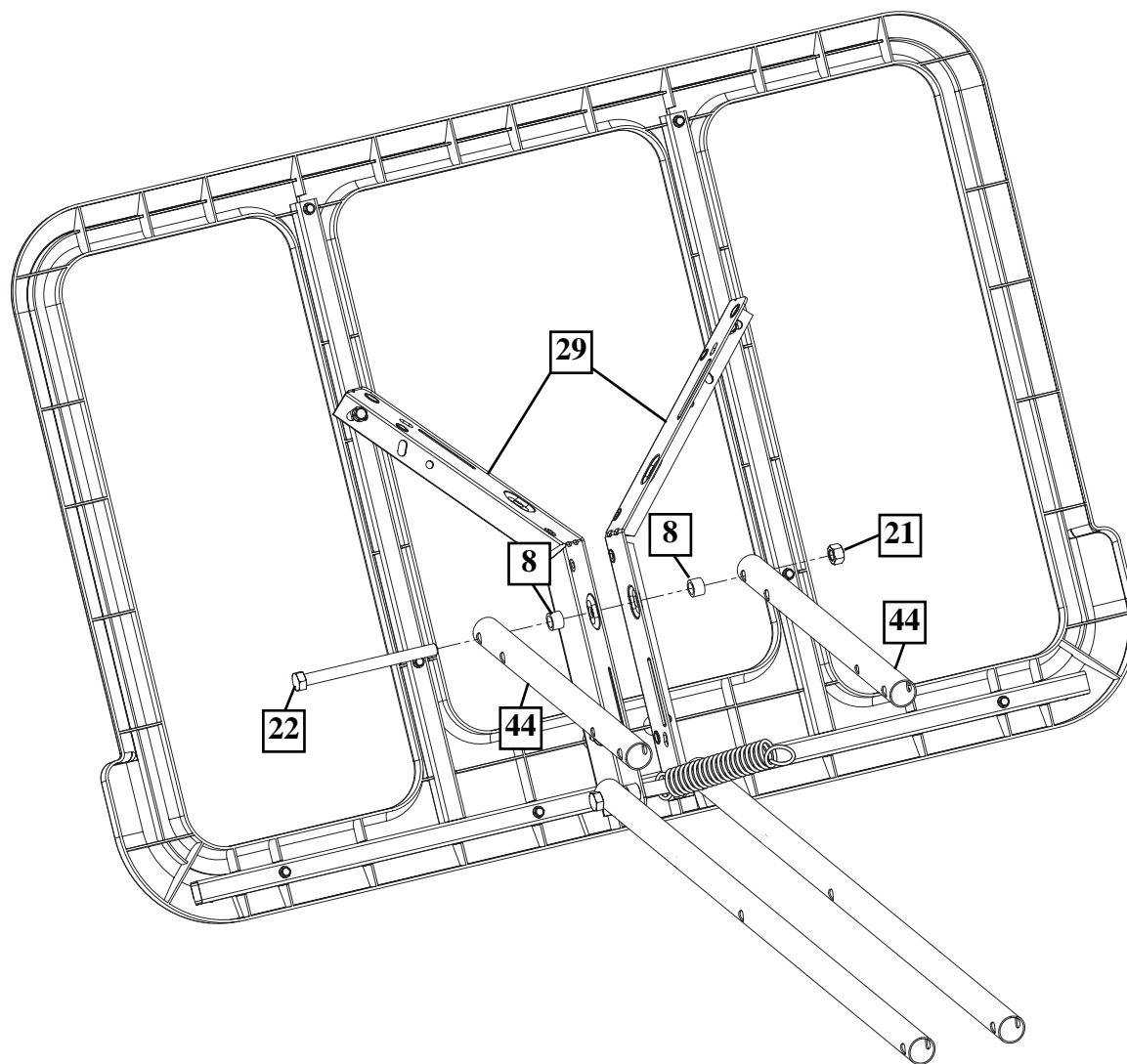

6.

Support pole on sawhorse. Attach upper and lower elevator tubes (41 and 44) to upper pole section (4) using bolts (22) and nuts (21) as shown. Attach pole cap (14) as shown.

Appuyez le poteau sur le banc de sciage. Attachez les tubes supérieurs et inférieurs de l'élévateur (41 et 44) à la section de poteau supérieure (4) à l'aide des boulons (22) et des écrous (21), comme illustré. Placez le capuchon (14) sur le poteau, comme illustré.

Die Stange auf einen Sägebock legen. Die oberen und unteren Verlängerungsröhre (41 und 44) wie gezeigt mit Schrauben (22) und Muttern (21) am oberen Stangenteil (4) befestigen. Die Stangenkappe (14) wie gezeigt aufsetzen.

Apoye el poste en un caballete de aserrar. Conecte los tubos elevadores superiores e inferiores (41 y 44) en la sección superior del poste (4) usando pernos (22) y tuercas (21) como se muestra. Conecte la tapa del poste (14) como se muestra.

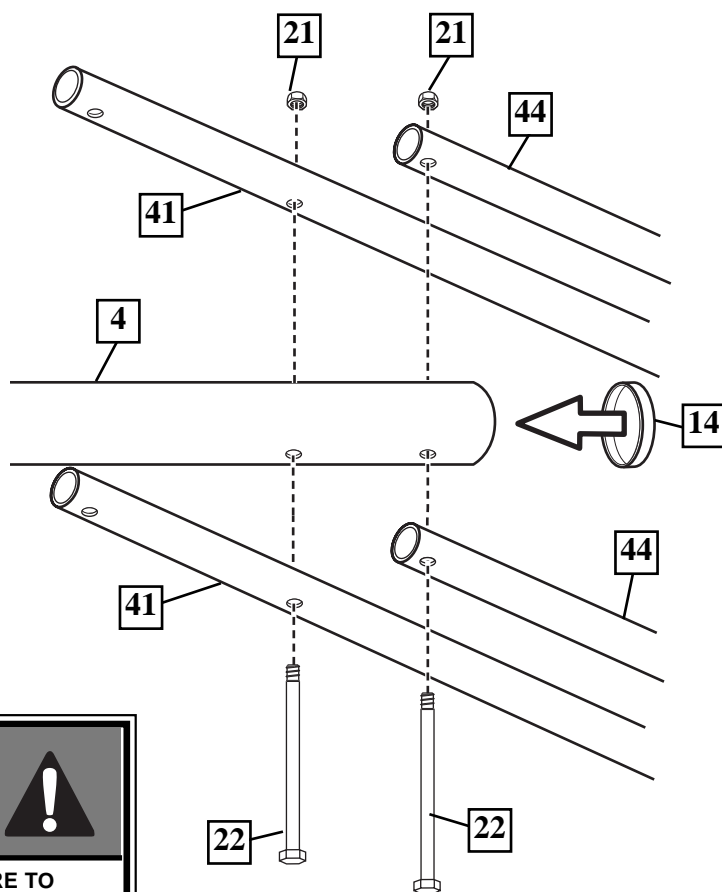
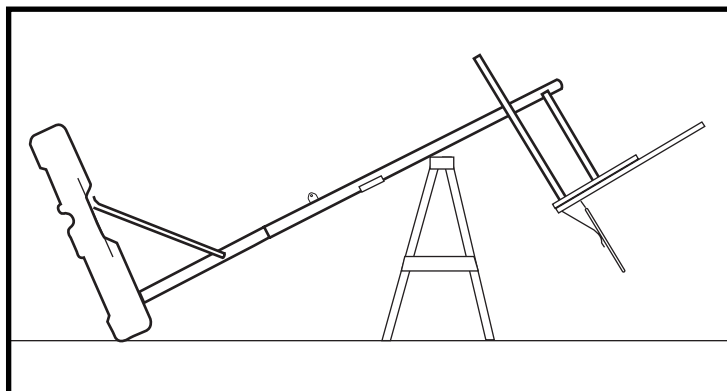

WARNING!
AVERTISSEMENT!
WARNUNG!
¡ADVERTENCIA!



TWO CAPABLE ADULTS REQUIRED FOR THIS PROCEDURE. FAILURE TO FOLLOW THIS WARNING COULD RESULT IN SERIOUS INJURY AND/OR PROPERTY DAMAGE.

DEUX ADULTES CAPABLES REQUIS POUR CETTE PROCÉDURE. SUIVEZ CET AVERTISSEMENT SOUS PEINE D'ENCOURIR DES BLESSURES GRAVES ET/OU DES DÉGÂTS MATÉRIELS.

DIESER VERFAHRENSSCHRITT MUSS VON ZWEI DAZU IN DER LAGE BEFINDLICHEN PERSONEN AUSGEFÜHRT WERDEN. EIN MISSACHTEN DIESER WARNUNG KANN ZU SCHWEREN VERLETZUNGEN UND/ODER SACHSCHÄDEN FÜHREN.

SE REQUIEREN DOS ADULTOS CAPACES PARA REALIZAR ESTE PROCEDIMIENTO. SI NO SE OBSERVA ESTA ADVERTENCIA SE PODRÍA OCASIONAR UNA LESIÓN GRAVE Y/O DAÑOS A LA PROPIEDAD.

7.

Slide inner adjustment tube (45) into outer tube assembly (18) until it snaps in place about midway inside the outer tube assembly (18).

Glissez le tube d'ajustement intérieur (45) dans le tube extérieur (18), jusqu'à ce qu'il s'enclenche à mi-distance environ à l'intérieur du tube extérieur (18).

Das innere Verstellrohr (45) so weit in die äußere Rohrgruppe (18) schieben, bis sie ca. auf halbem Weg einrastet.

Deslice el tubo de ajuste interno (45) en el conjunto del tubo externo (18) hasta que se conecte en su lugar aproximadamente a la mitad dentro del conjunto del tubo externo (18).

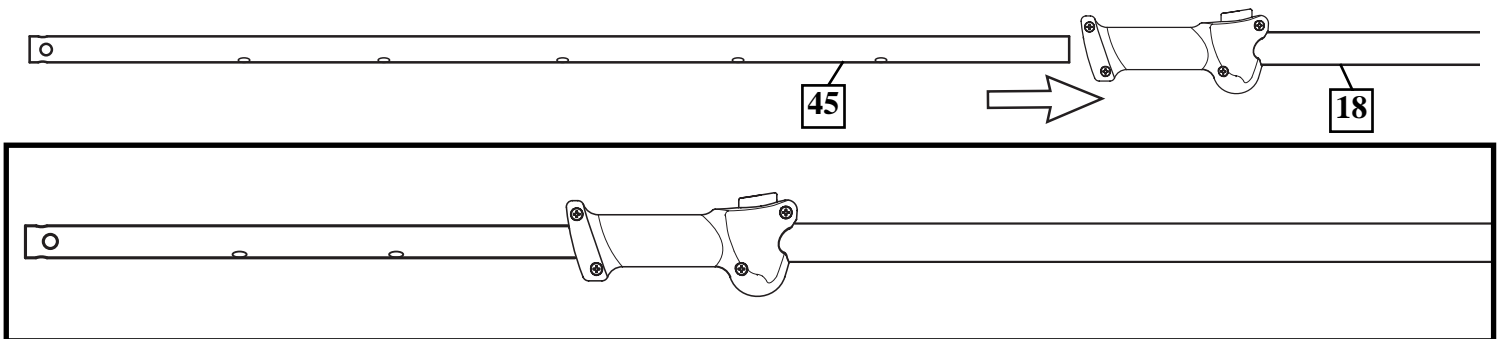
**8.**

Attach adjustment tube (18) to lower elevator tubes (41) using bolt (22) spacers (46) and nut (21) as shown.

Attachez le tube d'ajustement (18) aux tubes inférieurs de l'élévateur (41) à l'aide du boulon (22), des entretoises (46) et de l'écrou (21), comme illustré.

Das Einstellrohr (18) wie gezeigt mit Schraube (22), Abstandsstücken (46) und Mutter (21) an den unteren Verlängerungsrohren (41) anbringen.

Conecte el tubo de ajuste (18) en los tubos elevadores inferiores (41) usando pernos (22), separadores (46) y tuercas (21) como se muestra.

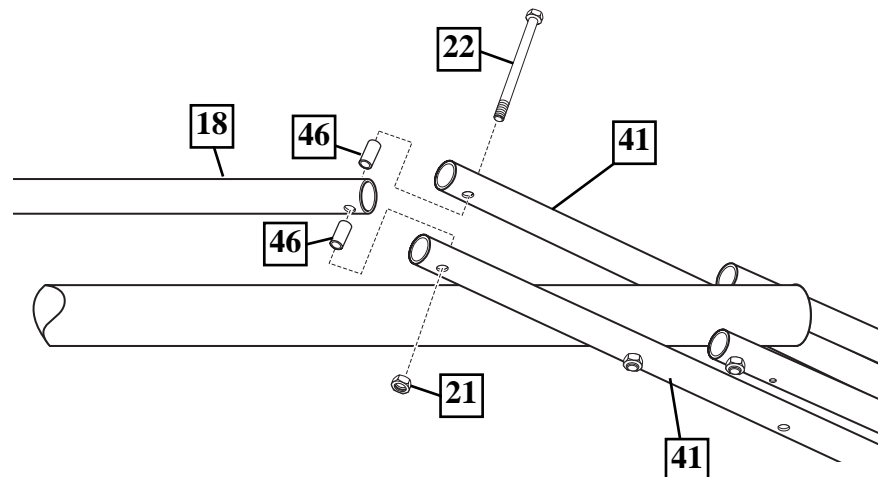

9. Attach the inner adjustment tube (45) to pole mount bracket (27) using bolt (23) and nut (13) as shown.

Attachez le tube d'ajustement intérieur (45) au support de poteau (27) à l'aide du boulon (23) et de l'écrou (13), comme illustré.

Das innere Einstellrohr (45) wie gezeigt mit Schraube (23) und Mutter (13) an der Stangenmontagehalterung (27) befestigen.

Conecte el tubo de ajuste inferior (45) en el soporte de montaje del poste (27) usando pernos (23) y tuercas (13) como se muestra.



WARNING!
AVERTISSEMENT!
WARNUNG!
¡ADVERTENCIA!



TWO (2) CAPABLE ADULTS ARE RECOMMENDED FOR THIS OPERATION. FAILURE TO FOLLOW THIS WARNING COULD RESULT IN SERIOUS INJURY AND/OR PROPERTY DAMAGE.

IL EST RECOMMANDÉ DE S'Y PRENDRE À DEUX (2) (ADULTES) POUR RÉALISER CETTE OPÉRATION. SUIVEZ CET AVERTISSEMENT SOUS PEINE D'ENCOURIR DES BLESSURES GRAVES ET/OU DES DÉGÂTS MATÉRIELS.

DIESE ARBEIT SOLLTE VON ZWEI (2) DAZU FÄHIGEN ERWACHSENEN AUSGEFÜHRT WERDEN. EIN MISSACHTEN DIESER WARNUNG KANN ZU SCHWEREN VERLETZUNGEN UND/ODER SACHSCHÄDEN FÜHREN.

SE RECOMIENDA QUE DOS (2) ADULTOS CAPACES REALICEN ESTA OPERACIÓN. SI NO SE OBSERVA ESTA ADVERTENCIA SE PODRÍA OCASIONAR UNA LESIÓN GRAVE Y/O DAÑOS A LA PROPIEDAD.

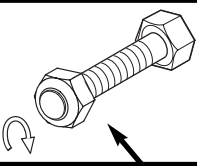
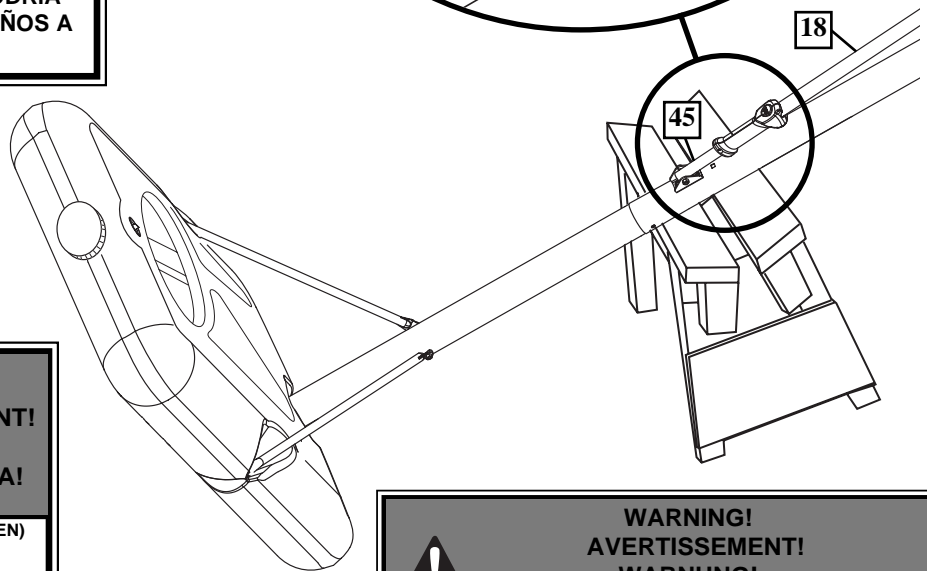
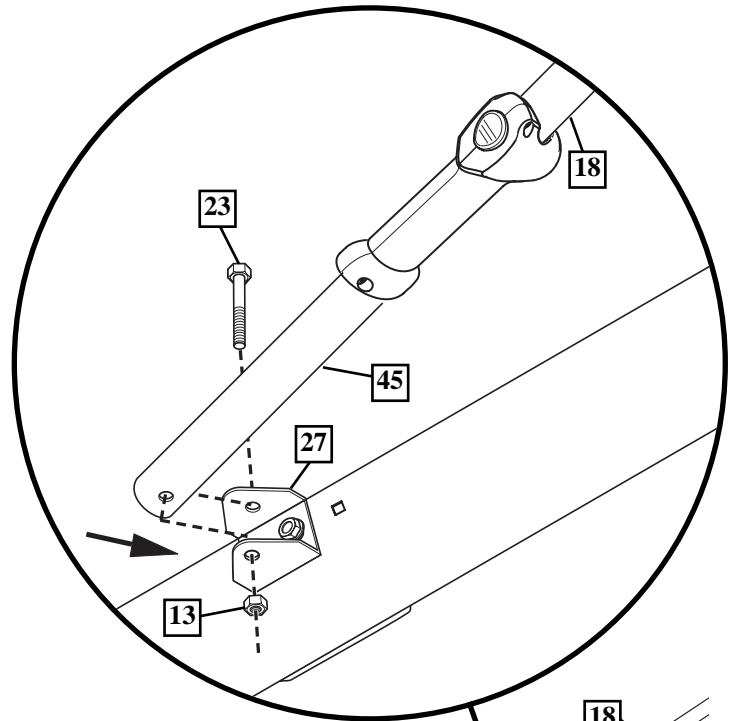

WARNING!
AVERTISSEMENT!
WARNUNG!
¡ADVERTENCIA!

TIGHTEN BOLT (23) IN LOCK NUT (13) UNTIL FLUSH (EVEN) WITH LOCK NUT'S OUTER EDGE.

SERREZ LE BOULON (23) DANS LE CONTRE-ÉCROU (13) JUSQU'À CE QU'IL SE TROUVE AU MÊME NIVEAU QUE LE BORD EXTÉRIEUR DU CONTRE-ÉCROU.

DIE SCHRAUBE (23) IN DER GEGENMUTTER (13) SO WEIT ANZIEHEN, BIS SIE BÜNDIG MIT DER AUSSENKANTE DER GEGENMUTTER ABSCHLIESST.

APIRIETE EL PERNO (23) EN LA CONTRATUERCA (13) HASTA QUE QUEDE AL RAS (PAREJO) CON EL BORDE EXTERIOR DE LA CONTRATUERCA.



WARNING!
AVERTISSEMENT!
WARNUNG!
¡ADVERTENCIA!

DO NOT LEAVE ASSEMBLY UNATTENDED WHEN EMPTY; IT MAY TIP OVER.

NE LAISSEZ PAS L'ENSEMBLE SANS SURVEILLANCE LORSQU'IL EST VIDE, CAR IL RISQUE DE BASCULER.

DIE BAUGRUPPE IM LEEREN ZUSTAND NICHT UNBEAUFICHTIGT LASSEN, DA SIE UMKIPPEN KÖNNTE.

NO DEJE EL CONJUNTO DESATENDIDO CUANDO ESTÉ VACÍO, YA QUE SE PUEDE LADEAR.

Install Slam Jam Rim to Backboard

- A. Fit rim (20) securely into bracket (32) as shown. Allow T-bolt (36) to slip through center hole in rim (20).
- B. Install reinforcement bracket (31) onto T bolt (36) as shown.
- C. Install spring (30) onto T bolt (36) as shown.
- D. Install special nut (40) and washer (38) onto T bolt (36).
- E. Tighten nut (40) until flush with end of T bolt (36).

Installez le cerceau Slam Jam sur le panneau.

- A. Calez bien le cerceau (20) dans le support (32), comme illustré. Laissez glisser le boulon à T (36) à travers le trou central du cerceau (20).
- B. Installez le support de renforcement (31) sur le boulon à T (36), comme illustré.
- C. Installez le ressort (30) sur le boulon à T (36), comme illustré.
- D. Installez l'écrou spécial (40) et la rondelle (38) sur le boulon à T (36).
- E. Serrez l'écrou (40) jusqu'à ce qu'il se trouve au même niveau que l'extrémité du boulon à T (36).

Den Slam Jam-Korbrand an der Korbrand wand befestigen.

- A. Den Korbrand (20) wie gezeigt in die Halterung (32) einsetzen. Die T-Nutenschraube (36) gleitet durch das mittlere Loch im Korbrand (20).
- B. Die Verstärkungshalterung (31) wie gezeigt über die T-Nutenschraube (36) schieben.
- C. Die Feder (30) wie gezeigt auf der T-Nutenschraube (36) anbringen.
- D. Die Spezialmutter (40) und Unterlegscheibe (38) auf der T-Nutenschraube (36) anbringen.
- E. Die Mutter (40) anziehen, bis sie bündig mit dem Ende der T-Nutenschraube (36) abschließt.

Instale el borde Slam Jam en el respaldo

- A. Ajuste el borde (20) seguramente en el soporte (32) como se muestra. Permita que el perno en "T" (36) se deslice a través del orificio central del borde (20).
- B. Instale el soporte de refuerzo (31) en el perno "T" (36) como se muestra.
- C. Instale el resorte (30) en el perno T (36) como se muestra.
- D. Instale la tuerca especial (40) y la arandela (38) en el perno T (36).
- E. Apriete la tuerca (40) hasta que quede al ras del extremo del perno T (36).

10. B

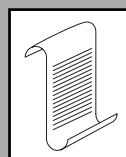
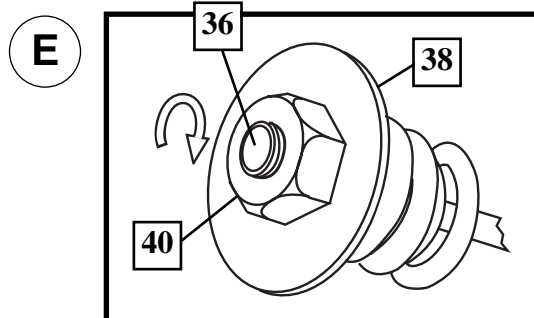
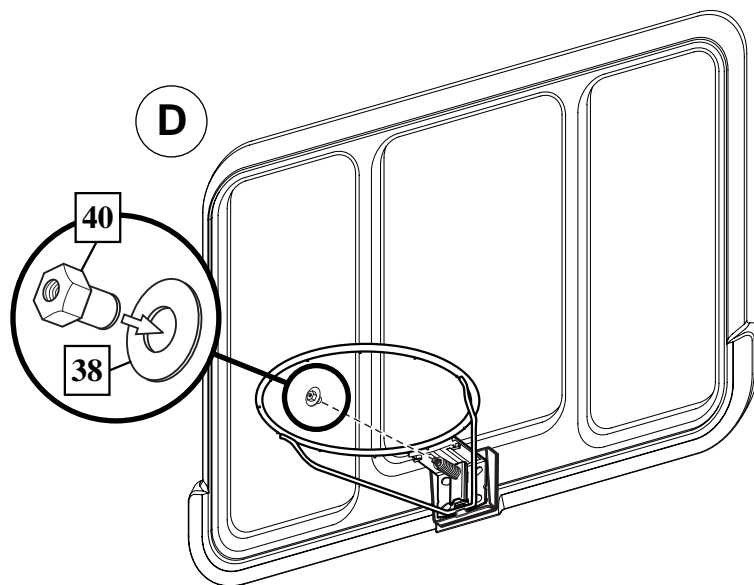
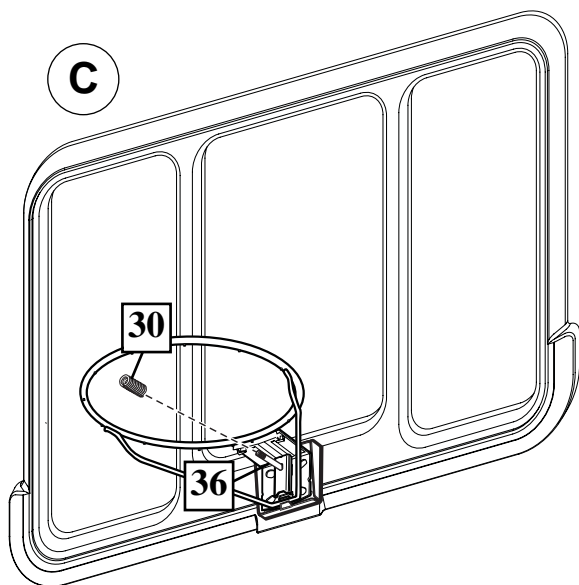
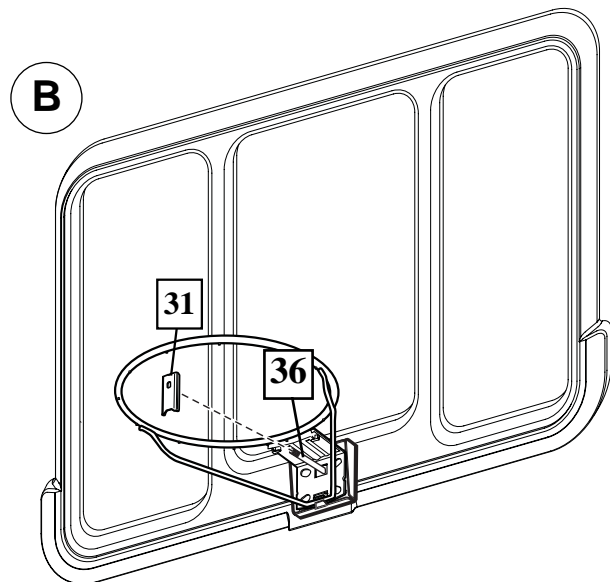
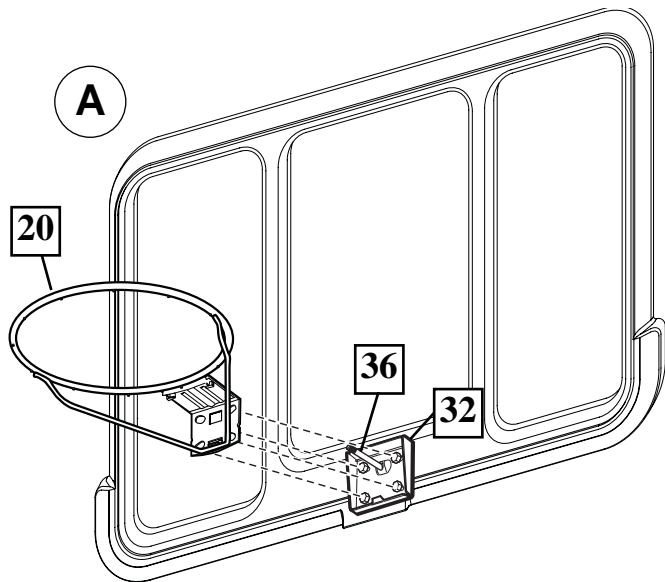

NOTE:
REMARQUE:
HINWEIS:
NOTA:

Board style will vary.
Le style de panneau variera.
Korbwandausführung variiert.
El estilo del tablero variará.

11.

Support system on sawhorse. Extend system to highest position before assembly of spring. Stretch counterbalance spring (43) to upper elevator tubes and secure with with bolt (22) and nut (21) in location shown.

Appuyez le système sur le banc de sciage. Tendez le système jusqu'à la position la plus haute avant d'assembler le ressort. Tendez le ressort de contrepoids (43) aux tubes supérieurs du système élévateur avec le boulon (22) et l'écrou (21) à l'emplacement indiqué.

Die Stange auf einem Sägebock abstützen. Das System vor dem Einbau der Feder in seine höchste Position ausfahren. Die Ausgleichsfeder (43) zu den oberen Verlängerungsrohren dehnen und mit Schraube (22) und Mutter (21) an der abgebildeten Stelle befestigen.

Apoye el sistema en un caballete de aserrar. Extienda el sistema hasta la posición más alta antes de montar el resorte. Estire el resorte de contrapeso (43) hasta los tubos elevadores superiores y fíjelo con un perno (22) y una tuerca (21) en la ubicación mostrada.

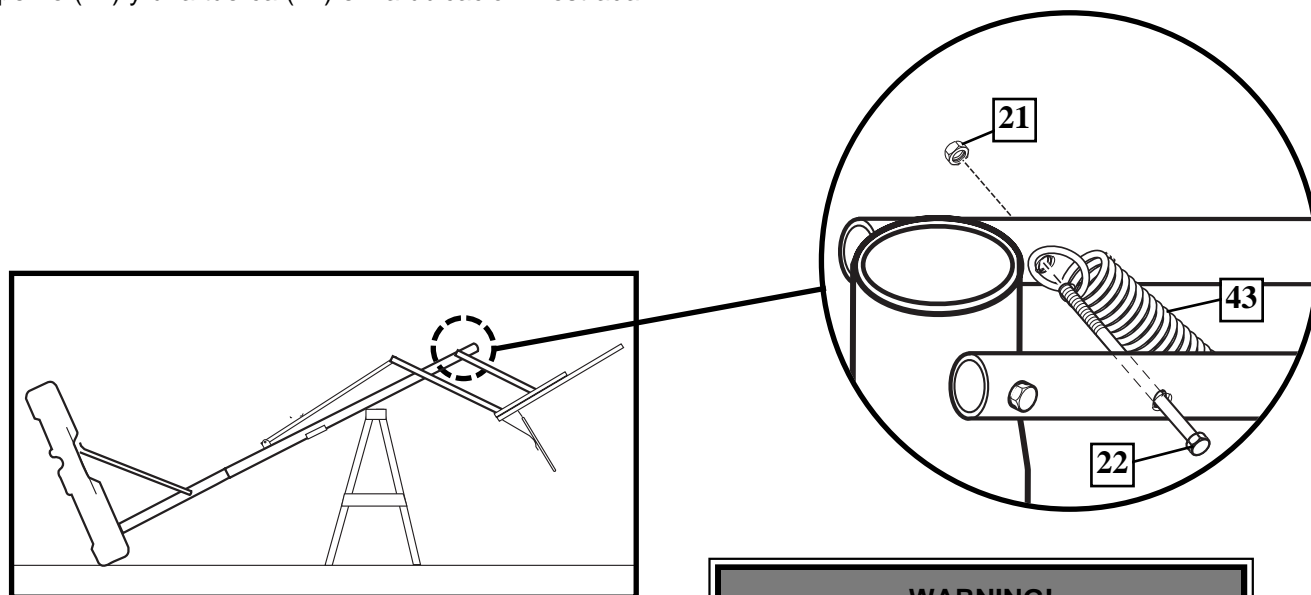

WARNING!
AVERTISSEMENT!
WARNUNG!
¡ADVERTENCIA!

USE EYE PROTECTION WHEN INSTALLING SPRING.

PROTÉGEZ-VOUS LES YEUX LORSQUE VOUS INSTALLEZ DES RESSORTS.

BEIM ANBRINGEN DER FEDERN AUGENSCHUTZ TRAGEN!

CUANDO INSTALE LOS RESORTES UTILICE PROTECTORES OCULARES.

WARNING!
AVERTISSEMENT!
WARNUNG!
¡ADVERTENCIA!

TWO CAPABLE ADULTS REQUIRED FOR THIS PROCEDURE. FAILURE TO FOLLOW THIS WARNING COULD RESULT IN SERIOUS INJURY AND/OR PROPERTY DAMAGE.

DEUX ADULTES CAPABLES REQUIS POUR CETTE PROCÉDURE. SUIVEZ CET AVERTISSEMENT SOUS PEINE D'ENCOURIR DES BLESSURES GRAVES ET/OU DES DÉGÂTS MATÉRIELS.

DIESER VERFAHRENSSCHRITT MUSS VON ZWEI DAZU IN DER LAGE BEFINDLICHEN PERSONEN AUSGEFÜHRT WERDEN. EIN MISSACHTEN DIESER WARNUNG KANN ZU SCHWEREN VERLETZUNGEN UND/ODER SACHSCHÄDEN FÜHREN.

SE REQUIEREN DOS ADULTOS CAPACES PARA REALIZAR ESTE PROCEDIMIENTO. SI NO SE OBSERVA ESTA ADVERTENCIA SE PODRÍA OCASIONAR UNA LESIÓN GRAVE Y/O DAÑOS A LA PROPIEDAD.

12.

Install net (26) as shown.

Installez le filet (26) comme illustré.

Das Netz (26) wie gezeigt anbringen.

Instale la red (26) como se muestra.

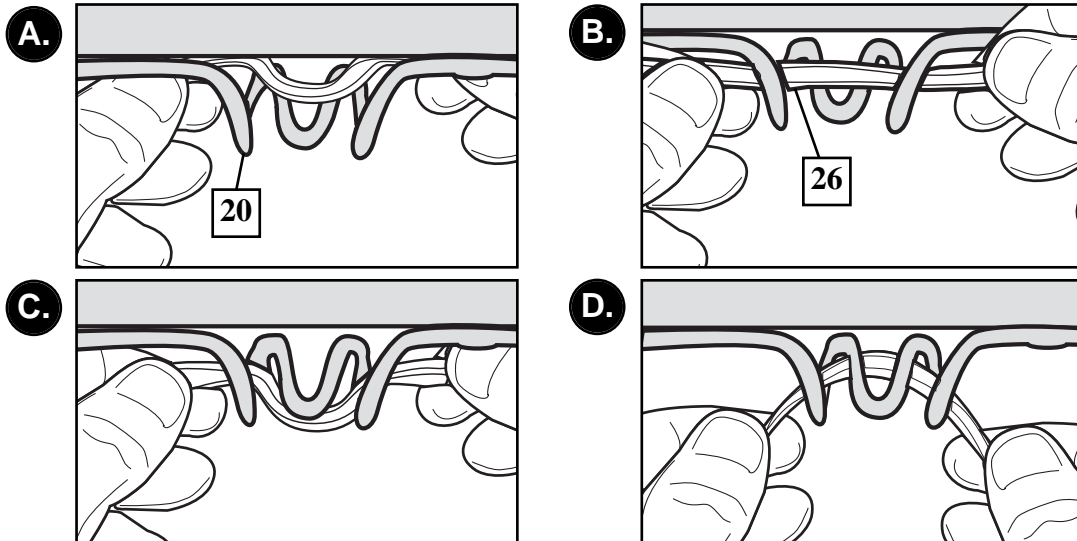
**13.**

Lock elevator system into highest position (the backboard is as high as it will go). Apply 10 ft. height indication sticker (37) to inner adjustment tube (45) directly below arrow on handle as shown. Move elevator system to the next position and apply the 9 1/2 ft. sticker. Repeat until all height settings have been labeled. (7.5-10 ft.)

Bloquez le système élévateur dans sa position la plus haute (panneau au point le plus haut possible). Appliquez l'étiquette autocollante d'échelle de hauteur (3 m) (37) sur le tube d'ajustement (45), juste au-dessous de la flèche située sur la poignée, comme illustré. Amenez le système élévateur à la position suivante et appliquez l'autocollant d'échelle de hauteur (2,8 m). Reprenez jusqu'à ce que tous les repères de hauteur aient été étiquetés. (2,25-3 m)

Das Verlängerungssystem in seiner höchsten Position sichern (d.h. die Korbwand ist an der höchstmöglichen Stelle angebracht). Den 3,05 m (10 ft.) Höhenmarkierungsaufkleber (37) wie gezeigt direkt unter dem Pfeil am Griff am Einstellrohr (45) anbringen. Das Verlängerungssystem in die nächste Position verschieben und den 2,9 m (9,5 ft.) Aufkleber anbringen. Dieses Verfahren so lange wiederholen, bis alle Höheneinstellpositionen mit Aufklebern markiert sind. 2,3-3,05 m (7.5-10 ft.)

Fije el sistema elevador en la posición más alta (de manera que el respaldo quede tan alto como sea posible). Aplique la calcomanía de indicación de 10 pies (3.5 m) de altura (37) en el tubo de ajuste interior (45) directamente debajo de la flecha en la manija, como se muestra. Mueva el sistema del elevador a la siguiente posición y aplique la calcomanía de 9 1/2 pies (2.89 m). Repita el procedimiento hasta haber rotulado todos los ajustes de altura. (7.5-10 pies)

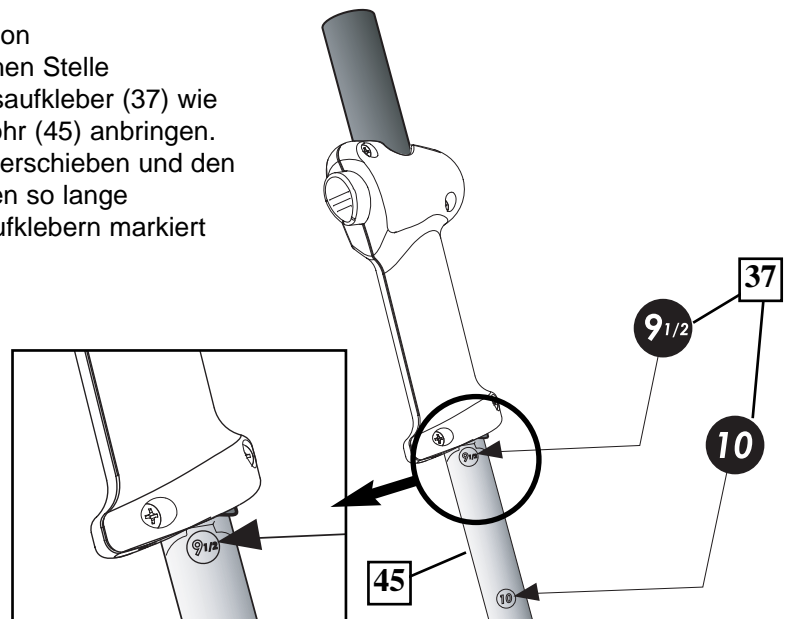

14.

Instructions for filling with water:

Roll completed assembly to desired position. Fill tank with water (approx. 30 gallons / 115 Liters) Tighten both caps (35 and 24) securely into place.

A

Instruction de remplissage avec de l'eau :

Roulez l'ensemble jusqu'à la position souhaitée. Remplissez le réservoir d'eau (115 litres environ). Serrez les deux bouchons (35 et 24) à fond en position.

Anleitung zum Befüllen mit Wasser:

Den fertigen Aufbau an die gewünschte Position rollen. Den Tank mit Wasser füllen (ca. 115 l [30 US-Gallonen]). Beide Verschlüsse (35 und 24) fest anbringen.

Instrucciones para llenar la base con agua:

Coloque el conjunto completado en la posición deseada. Llene el tanque con agua (aprox. 30 galones / 115 litros) Cierre firmemente ambas tapas (35 y 24).

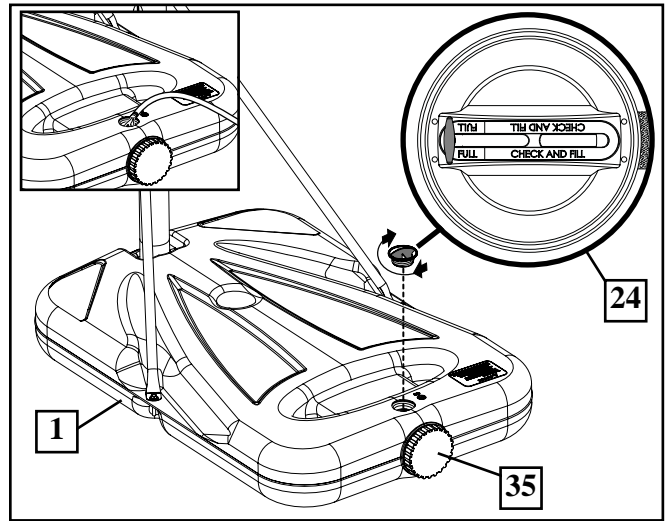

**CAUTION! / ATTENTION!
VORSICHT! / ¡PRECAUCIÓN!**

ADD TWO GALLONS (7.6 LITERS) OF NON-TOXIC ANTIFREEZE IN SUB-FREEZING CLIMATES. **Check water level BEFORE each use!**

AJOUTEZ 7,6 LITRES (2 GALLONS) D'ANTIGEL NON TOXIQUE EN PRÉVISION DE TEMPÉRATURES EN DESSOUS DE 0. **Vérifiez le niveau d'eau AVANT chaque utilisation!**

DEN TANK MIT 7,6 L (2 GAL) EINES UNGIFTIGEN GEFRIERSCHUTZMITTELS FÜLLEN, UM IN KLIMAZONEN MIT FROSTTEMPERATUREN EIN GEFRIEREN ZU VERHINDERN. **Den Wasserstand VOR jedem Gebrauch überprüfen!**

AÑADA 7.6 LITROS (DOS GALONES) DE ANTICONGELANTE NO TÓXICO SI EL CLIMA ALCANZA TEMPERATURAS DE CONGELAMIENTO. **¡Revise el nivel del agua ANTES de cada uso!**

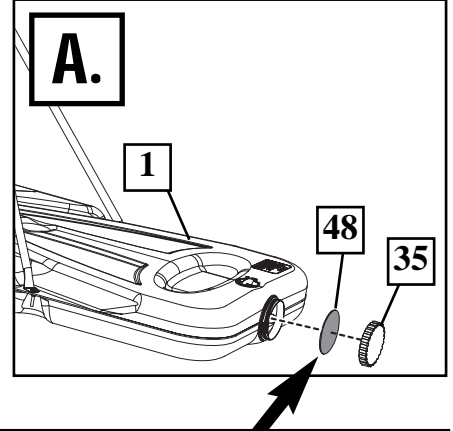

**WARNING! / AVERTISSEMENT!
WARNING! / ¡ADVERTENCIA!**

DO NOT LEAVE ASSEMBLY UNATTENDED WHEN EMPTY; IT MAY TIP OVER.
TWO CAPABLE ADULTS REQUIRED FOR THIS PROCEDURE. FAILURE TO FOLLOW THIS WARNING COULD RESULT IN SERIOUS INJURY AND/OR PROPERTY DAMAGE.

NE LAISSEZ PAS L'ENSEMBLE SANS SURVEILLANCE LORSQU'IL EST VIDE, CAR IL RISQUE DE BASCULER.
DEUX ADULTES CAPABLES REQUIS POUR CETTE PROCÉDURE. SUIVEZ CET AVERTISSEMENT SOUS PEINE D'ENCOURIR DES BLESSURES GRAVES ET/OU DES DÉGÂTS MATÉRIELS.

DIE VORRICHTUNG IM LEEREN ZUSTAND NICHT UNBEAUF SICHTIGT LASSEN, DA SIE UMKIPPEN KÖNNTE.
DIESER VERFAHRENSSCHRITT MUSS VON ZWEI DAZU IN DER LAGE BEFINDLICHEN PERSONEN AUSGEFÜHRT WERDEN. EIN MISSACHTEN DIESER WARNUNG KANN ZU SCHWEREN VERLETZUNGEN UND/ODER SACHSCHÄDEN FÜHREN.

NO DEJE EL CONJUNTO DESATENDIDO CUANDO ESTÉ VACÍO, YA QUE SE PUEDE LADEAR.
SE REQUIEREN DOS ADULTOS CAPACES PARA REALIZAR ESTE PROCEDIMIENTO. SI NO SE OBSERVA ESTA ADVERTENCIA SE PODRÍA OCASIONAR UNA LESIÓN GRAVE Y/O DAÑOS A LA PROPIEDAD.

**WARNING! / AVERTISSEMENT!
WARNING! / ¡ADVERTENCIA!**

Make sure gasket (48) is installed as shown in figure A.

Base will NOT seal correctly if gasket (48) is missing, damaged or not secured properly. The system may tip over. **FAILURE TO FOLLOW THIS WARNING COULD RESULT IN SERIOUS injury AND/OR PROPERTY DAMAGE.**
Contact Customer Service immediately if this is missing or damaged.

Assurez-vous que le joint (48) est installé comme illustré à la figure A.

Le socle ne sera PAS étanche si le joint (48) est absent, abîmé ou mal installé. Le système risque de basculer. **SUIVEZ CET AVERTISSEMENT SOUS PEINE D'ENCOURIR DES BLESSURES GRAVES ET/OU DES DÉGÂTS MATÉRIELS.**
Contactez immédiatement le service clientèle si ce joint manque ou est abîmé.

Sicherstellen, dass die Dichtung (48) wie in Abbildung A gezeigt angebracht ist.

Bei fehlender, beschädigter oder nicht ordnungsgemäß eingepasster Dichtung (48) wird der Sockel NICHT richtig abgedichtet und das System könnte umkippen. **EIN MISSACHTEN DIESER WARNUNG KANN ZU SCHWEREN VERLETZUNGEN UND/ODER SACHSCHÄDEN FÜHREN.**
Bei fehlender oder beschädigter Dichtung sofort den Kundendienst anrufen.

Asegúrese de que la junta (48) sea instalada como se muestra en la figura A.

La base NO sellará correctamente si la junta (48) falta, está dañada o no está asegurada adecuadamente. El sistema se puede ladear. **SI NO SE OBSERVA ESTA ADVERTENCIA SE PODRÍA OCASIONAR UNA lesión GRAVE Y/O DAÑOS A LA PROPIEDAD.**
Si le falta la junta o ésta está dañada comuníquese inmediatamente con el Centro de Servicio al Cliente.

14.**Instructions for filling with sand:**

Roll completed assembly to desired position. Carefully tip system forward and fill tank with sand (approx. 300lbs. / 136 kg). **DO NOT LEAVE SYSTEM UNATTENDED!** When the base is filled completely tighten both caps (35 and 24) securely into place. Carefully upright system.

B**Instruction de remplissage avec du sable :**

Faites rouler l'ensemble jusqu'à la position désirée. Basculez avec précaution le système vers l'avant et remplissez le réservoir de sable (136 kg environ). **NE LAISSEZ PAS LE SYSTÈME SANS SURVEILLANCE !** Une fois le socle entièrement rempli, vissez les deux bouchons (35 et 24) en position. Redressez le système avec précaution.

Anleitung zum Befüllen mit Sand:

Den fertigen Aufbau an die gewünschte Position rollen. Das System sorgfältig nach vorne kippen und den Tank mit Sand füllen (ca. 136 kg [300 US-Pfund]). **DAS SYSTEM NICHT UNBEAUF SICHTIGT LASSEN!** Wenn der Sockel vollständig gefüllt ist, beide Verschlüsse (35 und 24) fest anbringen. Das System vorsichtig aufrichten.

Instrucciones para llenar la base con arena:

Coloque el conjunto completado en la posición deseada. Con cuidado incline el sistema hacia adelante y llene el tanque con arena (aprox. 300lbs. / 136 kg). **¡NO DEJE EL SISTEMA DESATENDIDO!** Cuando llene completamente la base cierre firmemente ambas tapas (35 y 24). Con cuidado coloque el sistema en posición vertical.

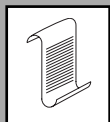
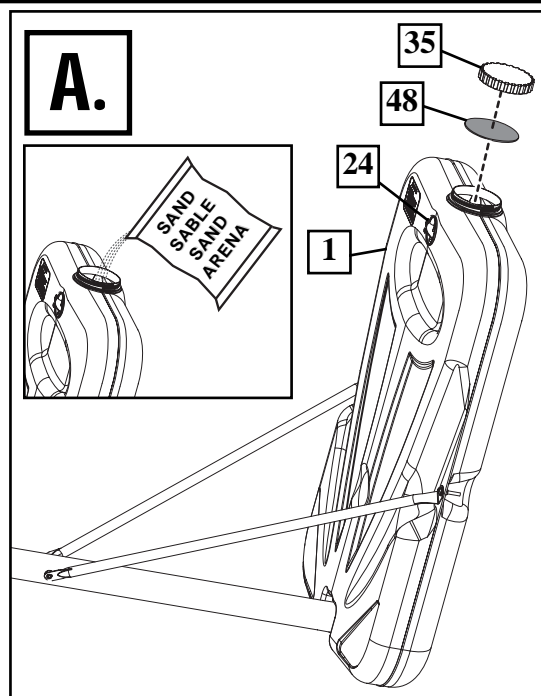

**NOTE
REMARQUE
HINWEIS
NOTA**

IF USING SAND: 2 GALLONS OF ANTIFREEZE IS NOT REQUIRED.

AVEC DU SABLE: LES HUIT LITRES D'ANTIGEL SONT INUTILES.

BEI VERWENDUNG VON SAND: KEINE ZUSÄTZLICHEN 7,6 l (2 gal) GEFRIERSCHUTZMITTEL EINFÜLLEN.

SI SE USA ARENA: NO SE REQUIERE EL USO DE 2 GALONES DE ANTICONGELANTE.



**WARNING! / AVERTISSEMENT!
WARNING! / ¡ADVERTENCIA!**

Make sure gasket (48) is installed as shown in figure A.

Base will NOT seal correctly if gasket (48) is missing, damaged or not secured properly. The system may tip over. **FAILURE TO FOLLOW THIS WARNING COULD RESULT IN SERIOUS INJURY AND/OR PROPERTY DAMAGE.**

Contact Customer Service immediately if this is missing or damaged.

Assurez-vous que le joint (48) est installé comme illustré à la figure A.

Le socle ne sera PAS étanche si le joint (48) est absent, abîmé ou mal installé. Le système risque de basculer. **SUIVEZ CET AVERTISSEMENT SOUS PEINE D'ENCOURIR DES BLESSURES GRAVES ET/OU DES DÉGÂTS MATÉRIELS.**

Contactez immédiatement le service clientèle si ce joint manque ou est abîmé.

Sicherstellen, dass die Dichtung (48) wie in Abbildung A gezeigt angebracht ist.

Bei fehlender, beschädigter oder nicht ordnungsgemäß eingepasster Dichtung (48) wird der Sockel NICHT richtig abgedichtet und das System könnte umkippen. **EIN MISSACHTEN DIESER WARNUNG KANN ZU SCHWEREN VERLETZUNGEN UND/ODER SACHSCHÄDEN FÜHREN.**

Bei fehlender oder beschädigter Dichtung sofort den Kundendienst anrufen.

Asegúrese de que la junta (48) sea instalada como se muestra en la figura A.

La base NO sellará correctamente si la junta (45) falta, está dañada o no está asegurada adecuadamente. El sistema se puede ladear. **SI NO SE OBSERVA ESTA ADVERTENCIA SE PODRÍA OCASIONAR UNA lesión GRAVE Y/O DAÑOS A LA PROPIEDAD.**

Si le falta la junta o ésta está dañada comuníquese inmediatamente con el Centro de Servicio al Cliente.

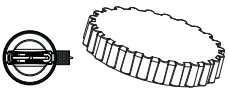

IMPORTANT! / IMPORTANT ! WICHTIG! / ¡IMPORTANTE!



No matter which hole is used for filling, **BOTH** caps **MUST** be tightened **COMPLETELY** and **SECURELY** to prevent leakage.

Quel que soit le trou utilisé pour le remplissage, **LES DEUX** bouchons **DEVRONT** être serrés **À FOND** pour éviter les fuites.

Unabhängig davon, durch welche Öffnung der Tank gefüllt wird, **MÜSSEN BEIDE** Schraubverschlüsse **VOLLSTÄNDIG** und **FEST** aufgeschraubt werden, um Lecks zu verhindern.

Independientemente del orificio que se use para llenar, **AMBAS** tapas **DEBEN** estar **COMPLETA** y **SEGURAMENTE** apretadas para evitar fugas.

Height Adjustment:

15.

1. Grasp handle and press button.
2. Raise or lower to desired height.
3. Release button.

Réglage de la hauteur:

1. Saisissez la poignée et appuyez sur le bouton.
2. Remontez ou abaissez à la hauteur de votre choix.
3. Relâchez le bouton.

Höhenverstellung:

1. Den Griff festhalten und auf den Knopf drücken.
2. Auf die gewünschte Höhe anheben oder absenken.
3. Den Knopf loslassen.

Ajuste de la altura:

1. Sujete la manija y presione el botón.
2. Eleve o baje a la altura deseada.
3. Libere el botón.

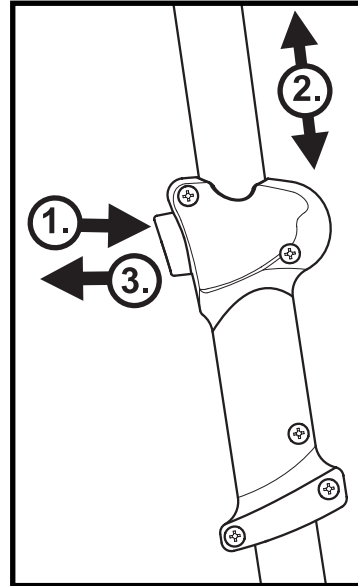

WARNING!
AVERTISSEMENT!
WARNUNG!
¡ADVERTENCIA!

DO NOT ALLOW CHILDREN TO ADJUST HEIGHT.

INTERDISEZ À UN ENFANT DE RÉGLER LA HAUTEUR.

KINDERN DARF DAS VERSTELLEN DER HÖHE NICHT GESTATTET WERDEN.

NO PERMITA QUE LOS NIÑOS AJUSTEN LA ALTURA.

16.

Apply the height adjustment and moving label (25 & 39) to the front of the pole as shown.

Collez l'étiquette d'échelle de hauteur et de déplacement (25 et 39) sur l'avant du poteau, comme illustré.

Höhenverstell- und Transportaufkleber (25 u. 39) wie gezeigt an der Vorderseite der Stange anbringen.

Aplique la etiqueta de ajuste de la altura y de movimiento (25 y 39) en la parte frontal del poste, como se muestra.



NOTE:
REMARQUE:
HINWEIS:
NOTA:

Peel protective film from surface of acrylic backboard prior to use.

Découlez le film de protection de la surface du panneau en acrylique avant usage.

Vor Gebrauch die Schutzfolie von der Oberfläche der Acryl-Korbwand abziehen.

Desprenda la película protectora de la superficie del respaldo de acrílico antes de usarlo.

